

PRODUCT TECHNICAL DATASHEET

H23/282

Optische encoder 

230V AC 



CODE	BESCHRIJVING	STK/PALLET
H23/282	Onomkeerbaar elektromechanische knikarm motor 230V AC, ideaal voor draaihekken met vleugels tot 2,8 m. Versie met encoder, mechanisch eindschakelaar en standaard knikarmen.	44

TECHNISCHE SPECIFICATIES VAN HET PRODUCT

Stroomtoevoer	230V AC - 50Hz
Voeding motor	230V AC
Nominaal Vermogen	200W
Gebruik	50%
Koppel	300 N m
Werkingstemperatuur	-20+55° C
Beschermingsfactor	IP43
Type motor	Onomkeerbaar
Cilindersnelheid	1,2 Rpm
Openingstijd	12 s
Thermische Veiligheid	150° C
Condensator Activatie	10 µF
Eindschakelaar	Microschakelaar in openen en sluiten
Encoder	Optische
Afmetingen (L x W x H)	230 x 190 x 284
Productgewicht verpakt (Kg)	13,4
Aantal dozen per pallet	44

AFMETINGEN

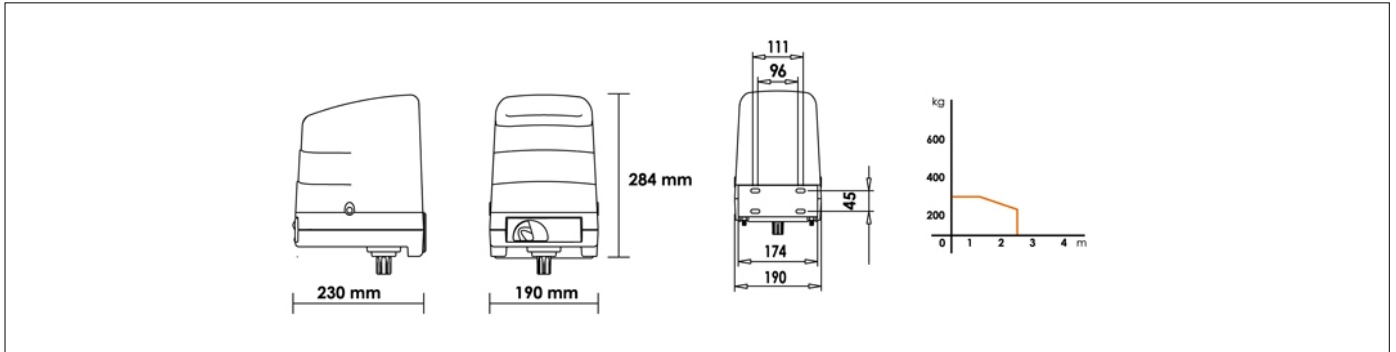

PRODUCTEN ACCESSOIRES



LT302
Korte armen voor knikarm motor.



LT338
Hendels met slede arm voor knikarm.



KT218
Sleepbeugel poort voor knikarm serie.



RL671
Metaal touw, 3 m lang voor externe vrijgave.

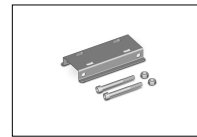

KT209
Bevestigingsplaat voor motor H23 series.



R99/C/001AL
Uithangbord "Opent automatisch". Aluminium versie.



R99/C/001
Uithangbord "Automatic Opening".