

G:B:D:

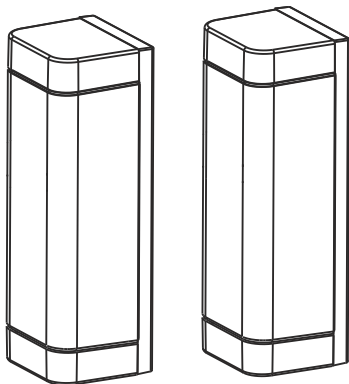

:DCF

PATENTED



DCF180 - (AU02250)

Fotocellule sincronizzate
ISTRUZIONI PER L'INSTALLAZIONE

Synchronized photocells
INSTRUCTIONS FOR INSTALLATIONS

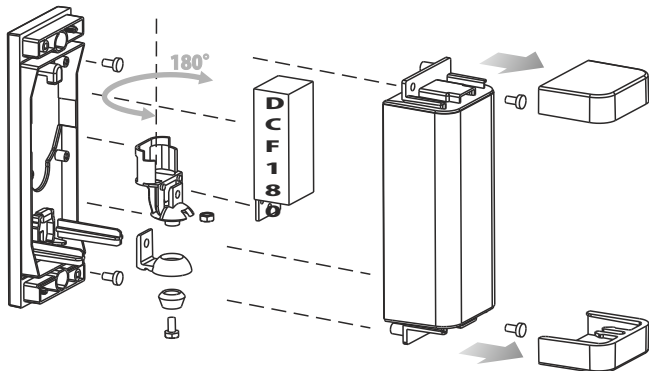
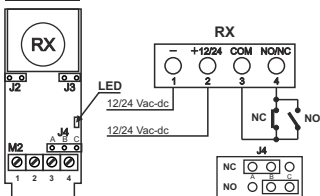
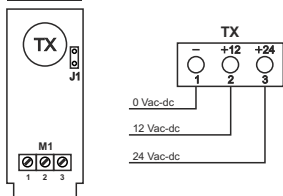
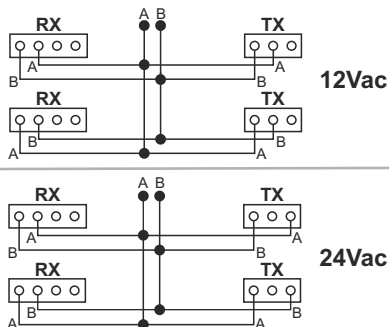

DCF180**FIG. 1****FIG. 2****FIG. 3**

CARACTERISTIQUES TECHNIQUES

Modèle/Article	DCF180 / AU02250
Portée	30 m (12 en plein air)
Signal	A impulsion non modulé
Fréquence infrarouge	2 KHz
Portée relais	1A 24V
Alimentation RX	12/24 V cc/ca
Courant absorbé	TX / RX 35mA
Température de service	-20 + +60 °C
IP	54

Merci d'avoir choisi G.I.B.I.D.I.



NOUS VOUS PRIONS DE BIEN VOULOIR LIRE ATTENTIVEMENT CE MANUEL AVANT DE PROCÉDER À L'INSTALLATION.

- Il faut effectuer les connexions en se référant aux tableaux suivants et à la sérigraphie jointe. Il faut faire particulièrement attention à raccorder en série tous les dispositifs qui doivent être connectés à la même entrée N.F. (normalement fermée) et en parallèle tous les dispositifs qui partagent la même entrée N.O. (normalement ouverte). Une mauvaise installation ou une mauvaise utilisation du produit peut compromettre la sécurité de l'installation.
- Tous les matériaux se trouvant dans l'emballage ne doivent pas être laissés à la portée des enfants, car ils peuvent être dangereux.
- Le constructeur décline toute responsabilité, quant au bon fonctionnement de l'automatisme, en cas d'utilisation de composants et d'accessoires n'étant pas de sa production et inappropriés à l'utilisation prévue.
- Après la mise en place, il faut toujours contrôler avec attention, le bon fonctionnement de l'installation et des dispositifs utilisés.
- Ce Manuel d'instructions s'adresse aux personnes autorisées à effectuer la mise en place "d'appareils sous tension". Il faut donc avoir une bonne connaissance de la technique, exercée comme profession et conformément aux réglementations en vigueur.
- La maintenance doit être effectuée par un personnel qualifié.

AVERTISSEMENT: Ce produit a été testé chez G.I.B.I.D.I. afin de contrôler la correspondance parfaite des caractéristiques avec les règles en vigueur.

G.I.B.I.D.I. S.r.l. se réserve la faculté de modifier les données techniques sans aucun préavis suivant l'évolution de ses produits.

ELIMINATION: G.I.B.I.D.I. conseille de recycler les composants en plastique et de remettre les composants électroniques à des centres spécialisés pour éviter de polluer l'environnement avec des substances polluantes.



F

INSTALLATION

Effectuer les branchements comme indiqué sur la **Fig. 1 (RX) Fig. 2 (TX)**. Fixer la cellule photoélectrique et l'alimenter avec une tension comprise entre 12 et 24 V cc/ca. Couvrir la cellule photoélectrique à l'aide du panneau avant et fixer ce dernier à l'aide des vis fournies en équipement. Couper le rayon plusieurs fois et contrôler la bonne réponse du relais.

FONCTIONS CAVALIER :

J1 et J2 = La cellule photoélectrique est prévue pour le fonctionnement en mode synchronisé. Dans ce mode, les cellules photoélectriques ne fonctionnent que si elles sont alimentées avec une tension alternée et si les pontets J1 (TX) et J2 (RX) sont fermés. Lors de l'exécution des raccordements, il faut faire attention à l'emplacement exact des câbles A et B (Fig. 3). Si l'on alimente le dispositif avec une tension continue, il faut ouvrir les 2 pontets J1 et J2.

J3 (RX)

FERME = Fonctionnement standard

OUVERT = Fonctionnement retardé, à utiliser dans des conditions atmosphériques particulières (neige).

N.B. : le fonctionnement retardé ne doit pas être paramétré avec le synchronisme.**J4 = A B : contact à la sortie NF****J4 = B C : contact à la sortie NO**

Déclaration de conformité CE

La société: GI.BI.DI. S.r.l.
Via Abetone Brennero, 177/B,
46025 Poggio Rusco (MN) ITALY

Déclare que les produits: **DCF180**

Sont en conformité avec les exigences des Directives CEE:

• **Directive EMC 2004/108/CE et ses modifications**

et que les normes suivantes ont été appliquées:

• **EN61000-6-2, EN61000-6-3, EN60335-1**

Date 03/04/17

Le Représentant Légal
Michele Prandi

TECHNISCHE EIGENSCHAPPEN

Model/Artikel	DCF180 / AU02250
Bereik	30 m (12 buiten)
Signaal	Impulsief niet-gemoduleerd
Infraroodfrequentie	2 Khz
Bereik relais	1A 24V
Voeding RX	12/24 V dc/ac
Opname	TX / RX 35mA
Gebruikstemperatuur	-20 + +60 °C
IP	54

Dank u voor uw keuze van Gi.Bi.Di.



LEES DEZE GEBRUIKSAANWIJZING ZEERAANDACHTIG ALVORENS DE INSTALLATIE AAN TE VATTEN.

- Voer de verschillende aansluitingen uit. Baseer U hiervoor op de volgende tabellen en de bijgevoegde serigrafie. Opgelet: alle voorzieningen die aangesloten moeten worden aan dezelfde ingang NC (normaal gesloten) moeten in serieschakeling met elkaar verbonden worden en alle voorzieningen met dezelfde ingang NO (normaal open) moeten in parallelschakeling met elkaar verbonden worden. Een verkeerde installatie of een verkeerd gebruik van het product kan de veiligheid van het apparaat in gevaar brengen.
- Alle verpakkingsmaterialen moeten vanwege het mogelijke gevaar buiten het bereik van kinderen worden gehouden.
- De fabrikant wijst elke verantwoordelijkheid af voor een niet correcte werking van de automatisatie indien er geen originele onderdelen en accessoires werden gebruikt die geschikt zijn voor de voorziene toepassing.
- Na de installatie moet U steeds grondig controleren of zowel het apparaat als de veiligheidsvoorzieningen correct werken.
- Deze gebruiksaanwijzing richt zich tot personen die bevoegd zijn om "apparaten onder spanning" te installeren, een goede kennis van deze techniek is dus vereist. De installatie moet uitgevoerd worden door vakmensen en de geldige wetgeving dient gerespecteerd te worden.
- Het onderhoud moet uitgevoerd worden door bekwam personeel.

WAARSCHUWINGEN: Dit product werd gekeurd in Gi.Bi.Di. Er werd nauwlettend gecontroleerd of de kenmerken van het product perfect overeenkomen met de geldige richtlijnen.

Gi.Bi.Di. S.r.l. behoudt zich het recht voor de technische gegevens te wijzigen zonder waarschuwing vooraf, als dat nodig is voor de evolutie van het product.

VERWERKING: Gi.Bi.Di. adviseert om de kunststof componenten te recyclen en de elektronische componenten af te voeren naar erkende inzamelpunten, om te voorkomen dat het milieu verontreinigd wordt door vervuulende stoffen.



NL

INSTALLATIE

Voer de aansluitingen uit zoals aangegeven in **Fig. 1 (RX)** **Fig. 2 (TX)**. Bevestig de fotocel en voed met een spanning begrepen tussen 12 en 24 V dc/ac. Dek de fotocel af met de voorzijde en zet deze vast met de bijgeleverde schroeven. Onderbreek de bundel meerdere malen om de correcte reactie van het relais te controleren.

JUMPERFUNCTIES:

J1 e J2 = De fotocel is voorbereid voor de werking in gesynchroniseerde modaliteit. In deze modaliteit werken de fotocellen alleen als ze gevoed worden met wisselspanning en met de jumpers J1 (TX) en J2 (RX) gesloten. Bij het maken van de verbindingen moet worden gelet op de exacte plaats van de kabels A en B (Fig. 3).

Indien de inrichting gevoed wordt met gelijkstroom, moeten beide jumpers J1 en J2 geopend worden.

J3 (RX)

GESLOTEN = Standaardwerking

OPEN = Vertraagde werking, te gebruiken onder bepaalde atmosferische omstandigheden (sneeuw).

N.B.: de vertraagde werking mag niet ingesteld worden met het synchronisme.**J4 = A B: contact in uitgang NC****J4 = B C: contact in uitgang NO**

CE-Conformiteitsverklaring

De fabrikant: G.I.B.I.DI. S.r.l.
Via Abetone Brennero, 177/B,
46025 Poggio Rusco (MN) ITALY

Verklaart dat de producten: **DCF180**

Conform de volgende CEE-richtlijnen zijn:

• **Richtlijn EMC 2004/108/CE en daaropvolgende wijzigingen**

en dat de volgende normen werden toegepast:

• **EN61000-6-2, EN61000-6-3, EN60335-1**

Datum 03/04/17

De Wettelijke Vertegenwoordiger

Michele Prandi



GIBIDI

GI.BI.DI. S.r.l.

Via Abetone Brennero, 177/B
46025 Poggio Rusco (MN) - ITALY
Tel. +39.0386.52.20.11
Fax +39.0386.52.20.31
info@gibidi.com

Numero Verde: 800.290156

www.gibidi.com

