

:SL

CE

SL - (544)

Motoriduttore elettromeccanico
ISTRUZIONI PER L'INSTALLAZIONE

Electromechanical gearmotor
INSTRUCTIONS FOR INSTALLATION

Motoréducteur électromécanique
INSTRUCTIONS POUR L'INSTALLATION

Motorreductor electromecánico
INSTRUCCIONES PARA LA INSTALACIÓN

Elektromechanische reductiermotor
GEBRUIKSAANWIJZING VOOR DE INSTALLATIE

1

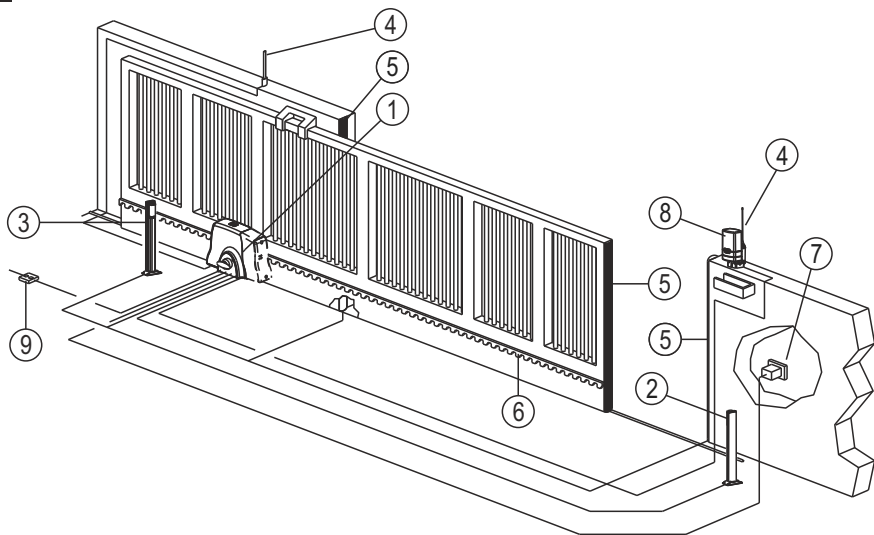

2

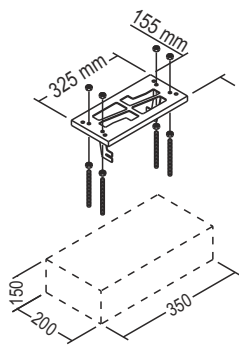

3

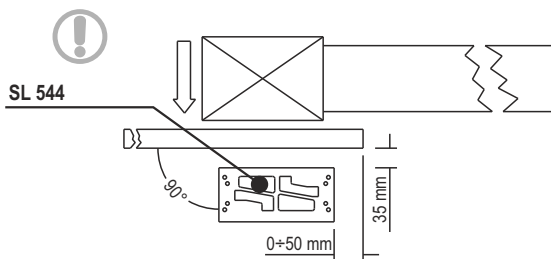

4

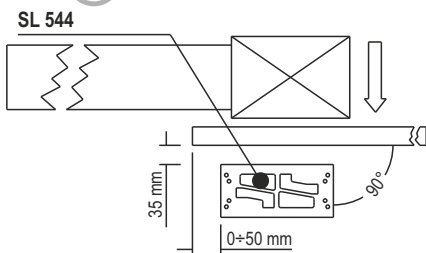

5

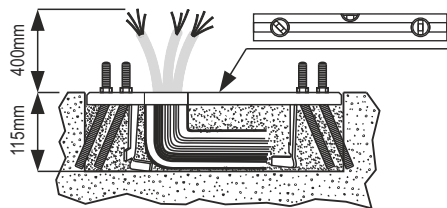

6

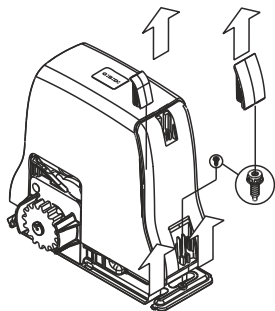

7

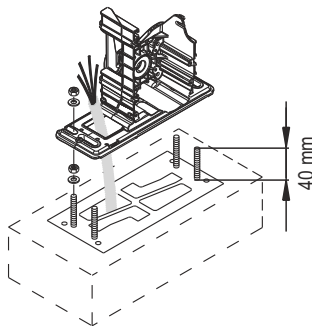

8

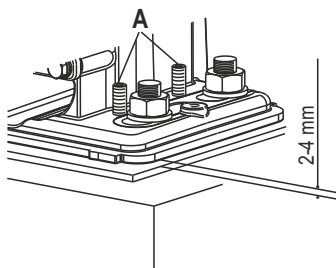

9

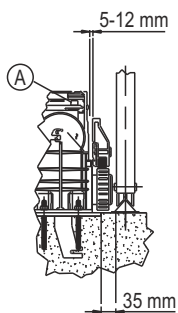

10

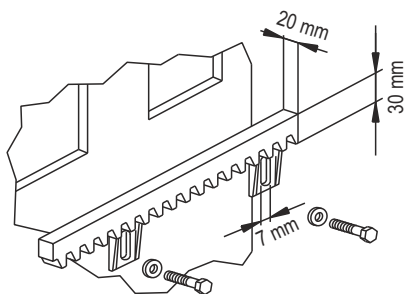

11

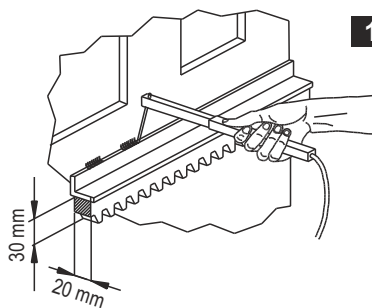

12

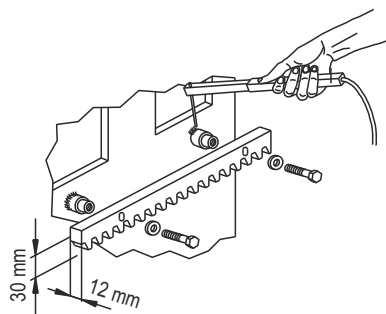

13

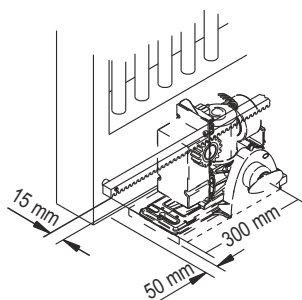

14

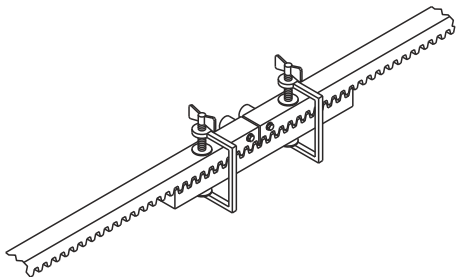

15

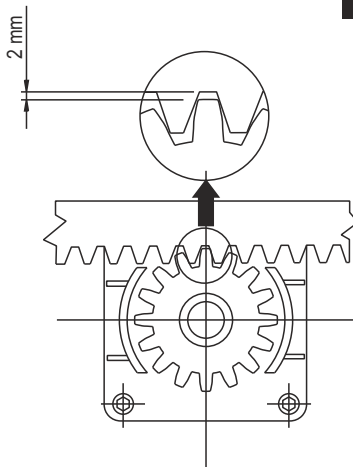

16

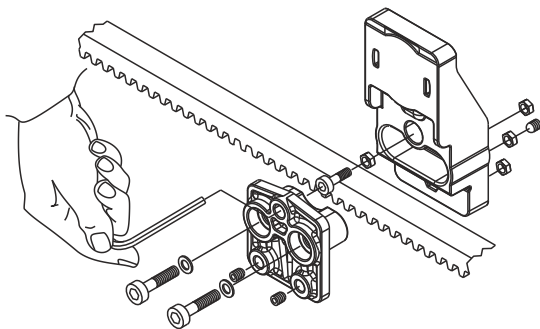

17

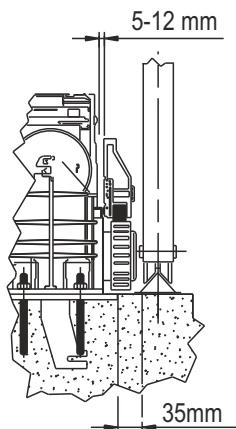

18

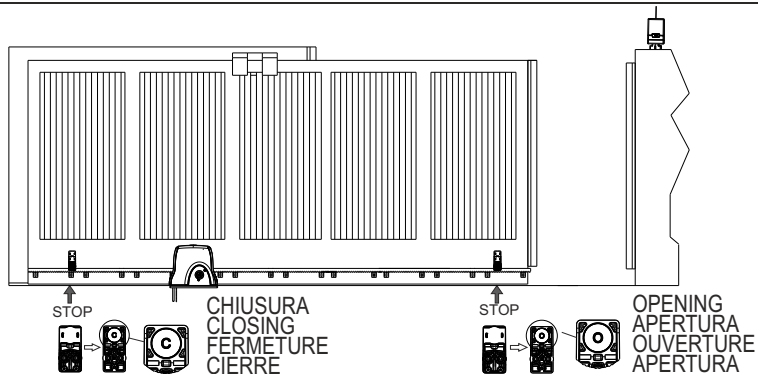

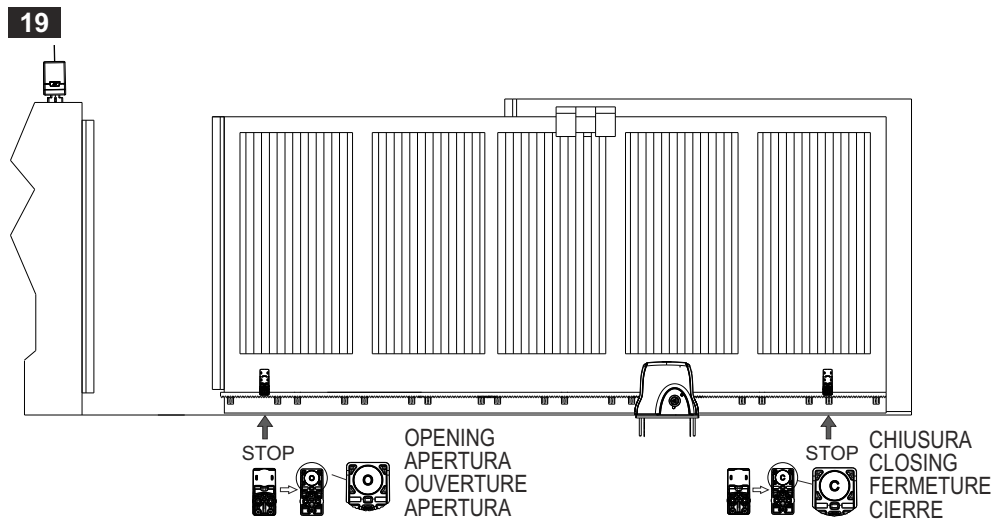
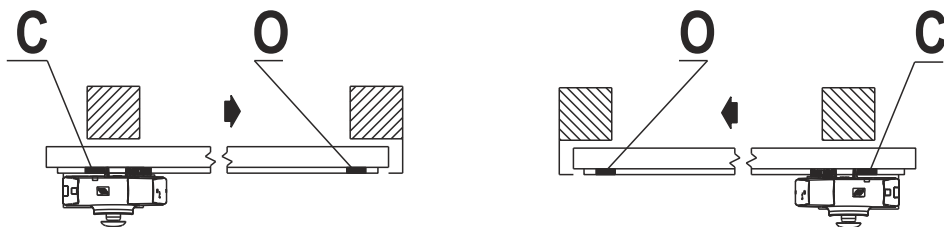
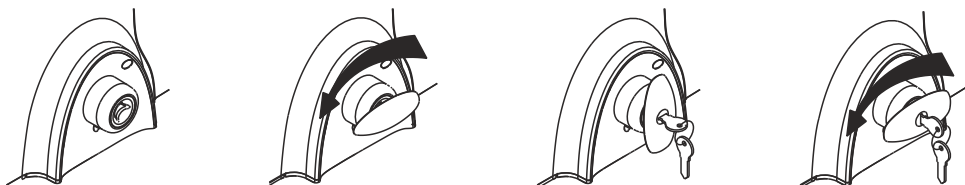
**20****21****22**

23

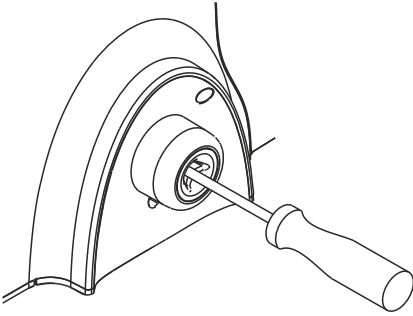

24

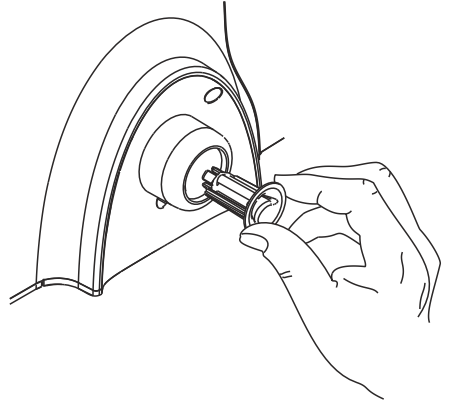

25

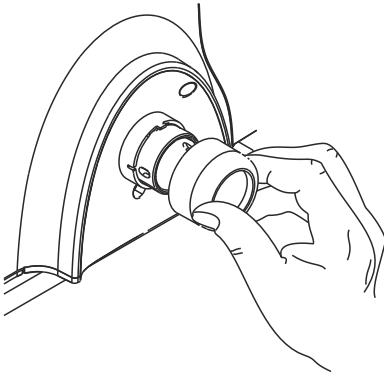

26

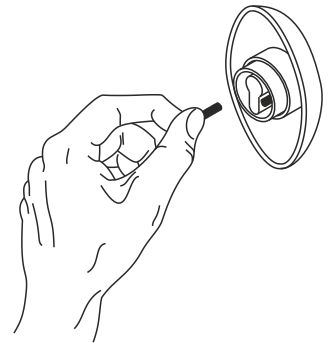

27

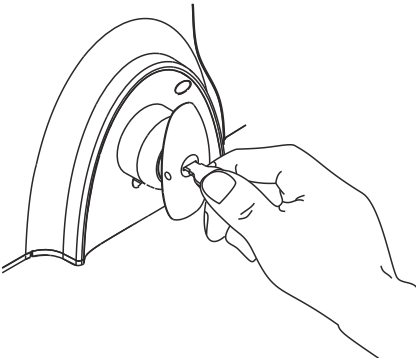

28

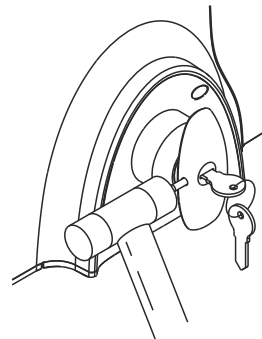

29

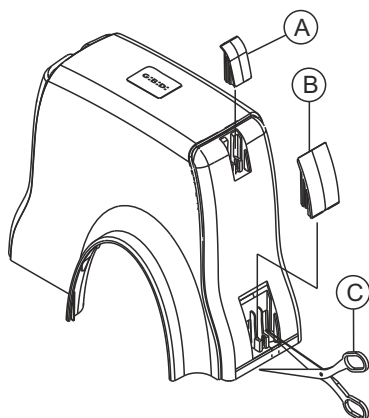

30

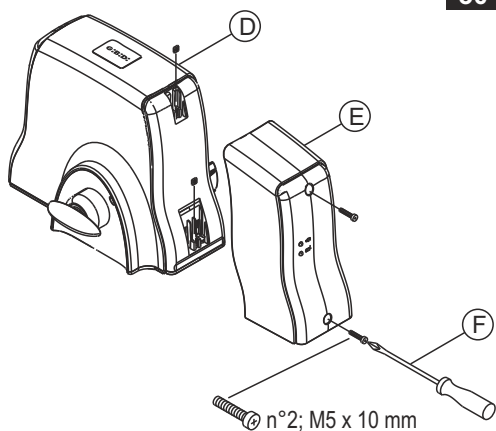

31

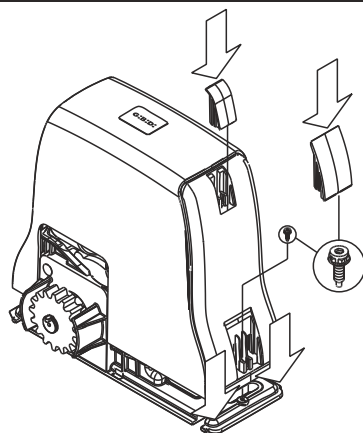

32

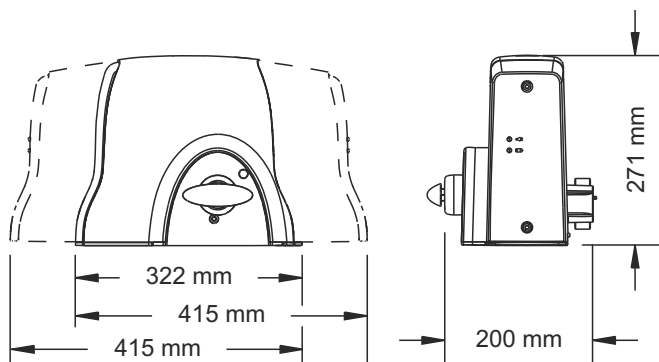

FR

INTRODUCTION

Le nouveau motoréducteur à 24V SL 544 permet d'automatiser facilement et rapidement des portes coulissantes de petites et moyennes dimensions jusqu'à un poids max de 500Kg.

L'automatisation, pourvue d'un groupe de commande intégré, facilite la mise aux normes de l'installation sur la base des standards EN12453.

AVERTISSEMENTS POUR L'INSTALLATION

- Avant de procéder à l'installation, il est nécessaire d'installer en amont de celle-ci un interrupteur magnétothermique et différentiel d'une portée maximum de 10A. L'interrupteur doit garantir une séparation omnipolaire des contacts avec une distance d'ouverture minimum de 3 mm.
- Le contenu de l'emballage ne doit en aucun cas être laissé à la portée des enfants dans la mesure où il est source de danger.
- Le constructeur décline toute responsabilité eu égard au bon fonctionnement de l'automatisation dans le cas où seraient utilisés des pièces et des accessoires autres que ceux adaptés à l'application prévue qu'il fabrique.
- Au terme de l'installation, veiller à toujours s'assurer du bon fonctionnement de tout le système et des dispositifs utilisés.
- Le présent manuel des instructions s'adresse à un personnel autorisé à procéder à l'installation d'appareillages sous tension, à savoir de professionnels possédant les compétences techniques requises et opérant dans le respect des normes en vigueur.
- L'entretien doit être confié à un personnel qualifié.
- Avant de procéder à toute opération de nettoyage ou d'entretien, veiller à débrancher l'appareillage de l'alimentation électrique.
- L'appareillage a été conçu et produit exclusivement pour l'utilisation indiquée dans la présente documentation. Toute utilisation autre que celle indiquée dans la présente documentation peut causer des dommages à l'appareil et expose à des dangers.
- Bien contrôler l'utilisation prévue et veiller à prendre toutes les mesures de sécurité nécessaires.
- L'utilisation des produits pour un usage autre que celui prévu n'a pas été testée par le constructeur, aussi tous les travaux effectués relèvent de la responsabilité exclusive de l'installateur.
- Signaler la présence de l'automatisation à l'aide d'une signalétique prévue à cet effet et parfaitement visible.
- Informer l'utilisateur que les enfants et les animaux ne doivent pas stationner ni jouer à proximité de la porte.
- Veiller à placer des protections à hauteur des zones de danger, par exemple des bords sensibles.
- Veiller à ce que la mise à la terre soit correctement réalisée: brancher toutes les parties métalliques de la fermeture (portes ou autres) et tous les éléments de l'installation pourvus de borne de mise à la terre.
- Utiliser exclusivement des pièces détachées d'origine pour les interventions d'entretien ou de réparation.
- N'effectuer aucune modification sur les composants de l'installation, sauf autorisation expresse du constructeur.

Utiliser des serre-câbles appropriés permettant d'assurer la bonne connexion mécanique du câblage et permettant de garantir le degré de protection IP55 du boîtier.

AVERTISSEMENTS POUR L'UTILISATION

En cas de panne ou de mauvais fonctionnement, débrancher l'alimentation en amont de l'appareil et faire appel à l'assistance technique.

À intervalles réguliers, contrôler le fonctionnement des dispositifs de sécurité. Les éventuelles réparations doivent être confiées à un personnel qualifié et effectuées à l'aide de pièces détachées d'origine et certifiées.

L'appareil ne doit en aucun cas être utilisé par des enfants ni par des personnes souffrant de déficience physique, sensorielle ou mentale, voire ne disposant pas de l'expérience ni des connaissances nécessaires, à moins qu'elles n'aient été formées à cet effet.

Ne pas accéder à la carte pour effectuer des réglages et/ou des opérations d'entretien.



ATTENTION: INSTRUCTIONS DE SÉCURITÉ IMPORTANTES.

Pour la sécurité des personnes, veiller au respect des présentes instructions.

Conserver le présent manuel des instructions.

INSTALLATIONS ELECTRIQUES

- 1- Motoréducteur ; alimentation 220-230V câble 3x1,5 mm² (respecter les normes en vigueur).
- 2- Emetteur cellule photoélectrique ; câble 2x0,5mm².
- 3- Récepteur cellule photoélectrique; câble 4x0,5 mm².
- 4- Antenne; câble coaxial blindé.
- 5- Membrane; câble 4x0,5mm².
- 6- Crémaillère.
- 7- Sélecteur à clé; câble 3x0,5 mm².
- 8- Signaleur à lumière clignotante à 24Vcc; câble 2x0,75mm² (si présent pour câble 12x0,75 mm²).
- 9- Interrupteur magnétique et thermique omnipolaire avec ouverture minimum des contacts de 3 mm. Ligne d'alimentation à l'appareil 220-230V 50-60Hz câble 3x1,5 mm² (respecter les normes en vigueur).

CARACTERISTIQUES TECHNIQUES

Opérateur	SL 544
Type	Motoréducteur électromécanique irréversible
Tension d'alimentation	220/230Vac 50-60Hz
Alimentation moteur	24Vdc
Puissance absorbée	MAX 100W
Courant absorbé	MAX 4A
Protection thermique	-
Condensateur de démarrage	-
Vitesse maxi	0,2 m/sec
Couple maxi	12 N/m
Température de service	-20°C + 60°C
Degré de protection	IP 55
Fréquence de service (%)	90% (a 20°C)
Longueur maximale porte	6 m
Codeur	Intégré au moteur

FR

MISES EN GARDE PRELIMINAIRES

Il faut contrôler que la structure de la grille est conforme à ce qui est prévu par les normes en vigueur et que le mouvement de la porte est linéaire et sans frottements.

Contrôles préliminaires:

- Il faut contrôler que la structure de la grille est suffisamment solide et, dans tous les cas, vérifier que le poids et les dimensions de la grille ne dépassent pas les limites d'utilisation de l'opérateur.
- Il faut contrôler que la porte s'actionne manuellement et sans efforts (points de plus grand frottement) sur toute la course de la grille, tant en ouverture qu'en fermeture.
- Il faut contrôler que la zone, où sera fixé le motoréducteur, n'est pas à risque d'inondations, car si c'est le cas, il faut installer le motoréducteur bien au-dessus du sol.
- Si la grille n'est pas neuve, il faut contrôler l'état d'usure de tous les composants, réparer ou remplacer les pièces défectueuses ou usées et, le cas échéant, effectuer les éventuelles interventions nécessaires.

La fiabilité et la sécurité de l'automation sont directement liées à la condition de la structure de la grille.

MAÇONNERIE DE LA PLAQUE

- 1- Il faut creuser le trou pour la plaque de fondation en respectant les cotes (2), puis disposer la plaque selon le sens de fermeture de la grille (3 - 4), et ne pas oublier que le câble doit avoir une profondeur au moins identique à celle de la longueur des tiges (5).
- 2- Il faut faire arriver les flexibles, pour le passage des câbles électriques, en faisant attention à la position de sortie de la plaque de ces derniers (3 - 4) et laisser le tube dépasser du trou de la plaque d'environ 30 - 40 mm (5).
- 3- Il faut s'assurer que la plaque est à niveau (5) et commencer à remplir le trou avec la coulée de béton.
- 4- Attendre que ce dernier durcisse.
- 5- Faire passer les câbles électriques (raccordement des accessoires et alimentation électrique) à l'intérieur des flexibles.

Pour une meilleure maniabilité des raccordements électriques avec l'appareil, il est conseillé de conserver une longueur des câbles de 400 mm du trou de la plaque de fondation (5).

INSTALLATION DU MOTOREDUCTEUR

- 1- Déposer le capot du motoréducteur, en dévissant les vis se trouvant sous les bouchons latéraux (6);
- 2- Déposer les écrous de fixation des goujons de la plaque, placer le motoréducteur sur la plaque de fondation en faisant passer les goujons dans les fentes prévues à cet effet sur la carcasse (7).
Faire attention à laisser le pignon tourné vers la grille.
- 3- Effectuer les réglages nécessaires pour la mise à niveau du motoréducteur, en le montant ou en le descendant à l'aide des régulateurs prévus à cet effet A(8).
Maintenir le motoréducteur levé de 2/4mm, puis le baisser après avoir terminé la fixation de la crémaillère.
- 4- Mettre les 4 rondelles et visser les 4 écrous pour fixer le motoréducteur parallèle à la grille (ne pas oublier de maintenir le motoréducteur soulevé de 2/4mm).
- 5- Il est recommandé de respecter les cotes indiquées sur la (8 - 9 - 15).

MONTAGE DE LA CRÉMAILLÈRE

- 1- Amener manuellement la grille dans la position de fermeture;
- 2- débloquer le motoréducteur (voir le paragraphe dispositif de déblocage).
- 3- préparer la crémaillère (option) **(10 - 11 - 12)**;
- 4- poser le premier élément de la crémaillère sur le pignon en le faisant dépasser de 50mm du motoréducteur **(13)** pour laisser l'espace nécessaire à l'étrier du fin de course;
- 5- fixer l'élément à l'aide de la vis dans la fente prévue (ou entretoise en fonction du type de crémaillère choisi) **(10-11-12)**. Il est conseillé de serrer les vis de fixation de la crémaillère dans la partie haute de la fente, afin de pouvoir la monter et maintenir le jeu nécessaire entre le pignon et la crémaillère, en cas de descente de la grille;
- 6- poursuivre le montage de la crémaillère en alignant les modules l'un après l'autre, sans oublier que pour fixer les modules correctement il faut utiliser une pièce de crémaillère d'environ 150mm pour faire coïncider la denture **(14)**. Lorsque le dernier module est fixé, il faut couper, à l'aide d'une scie, la partie qui dépasse;
- 7- après avoir terminé de monter tous les modules, il faut effectuer manuellement plusieurs manœuvres d'ouverture et de fermeture de la grille pour contrôler que la porte coulisse librement sans frottements;
- 8- baisser l'opérateur, à l'aide des 4 vis de réglage **A(8)** et bloquer le motoréducteur en laissant un jeu de 2mm entre le pignon et la crémaillère **(15)**, de manière à ce que le poids de la grille n'ait pas une influence négative sur l'arbre du motoréducteur.

MONTAGE DES FINS DE COURSE

Chaque kit d'automation pour porte coulissante contient deux fins de course, l'un pour identifier le point d'arrêt de la porte en ouverture et l'autre pour identifier le point d'arrêt de la porte en fermeture.

Chaque fin de course est fourni avec un aimant déjà monté, qui est identifié par la lettre "O" pour l'ouverture et par la lettre "C" pour la fermeture **(18-21)**.

DISPOSITIF DE DÉBLOCAGE

S'il faut actionner manuellement la grille, il faut introduire la clé triangulaire fournie en équipement dans l'orifice se trouvant sur le motoréducteur **(22)** et la tourner dans le sens anti-horaire. Effectuer manuellement l'ouverture ou la fermeture de la porte. Pour rebloquer le motoréducteur, il faut tourner complètement la clé triangulaire dans le sens horaire. Actionner manuellement la porte, avec précaution, tant qu'elle ne se bloque pas.

Si l'on veut remplacer le dispositif de déblocage fourni en équipement sur le motoréducteur par un dispositif de déblocage à clé personnalisée, il faut procéder comme suit:

- 1- extraire la clé triangulaire de déblocage (si elle est insérée);
- 2- dévisser, à l'aide d'un tournevis à étoile, la vis à l'intérieur du déblocage à clé triangulaire **(23)**;
- 3- extraire le dispositif de déblocage **(24 - 25)**;
- 4- prendre le dispositif de déblocage à clé personnalisée et installer les deux ressorts dans leurs logements (s'assurer que la clé est en position horizontale, **26**);
- 5- installer le nouveau dispositif dans le logement, appuyer et tourner la clé de 90° dans le sens anti-horaire **(27)**; puis le fixer à l'aide des goupilles prévues dans les deux trous centraux, en appuyant légèrement pour avoir un meilleur accouplement **(28)**.

FR

MONTAGE COUVERCLE BATTERIE

Option code AJ00605 (29 - 30)

- 1- Eliminer les protections **A – B(29)**;
- 2- Couper le capot pour le passage des câbles **C (30)**;
- 3- Insérer les écrous carrés **D (31)**;
- 4- Poser le couvercle chargeur batterie **E (31)**;
- 5- Visser les vis pour la fixation **F (31)**.

CONTRÔLES FINAUX

Fermer le capot du motoréducteur **(32)**.

Alimenter l'installation et exécuter un cycle complet d'ouverture et de fermeture en contrôlant :

- le Mouvement régulier de la porte;
- le bon fonctionnement des dispositifs de sécurité;
- la bonne tenue de la plaque de fondation;
- que l'ensemble de la grille soit conforme aux normes en vigueur EN 12453, EN 12445;
- Pour de plus amples détails et informations concernant les normes de référence, vous pouvez consulter le site Internet: **www.gibidi.com**

ENTRETIEN

Il faut effectuer les contrôles périodiques de la structure de la grille et en particulier:

- contrôler le fonctionnement parfait des rails;
- contrôler que la crémaillère, avec le poids de la grille, ne descend pas, car cela pourrait surcharger l'arbre du motoréducteur. Dans ce cas, il faut lever la crémaillère et serrer de nouveau les vis à un endroit plus bas de la fente ou baisser le motoréducteur à l'aides des vis de réglage **(15)**;
- contrôler, tous les 6 mois, le bon fonctionnement des dispositifs de sécurité;
- débloquer l'opérateur et contrôler l'absence de points de frottement sur toute la course;
- contrôler le bon fonctionnement du dispositif de déblocage (voir le paragraphe correspondant);
- contrôler qu'il n'y a pas de saleté ou de déchets sur le pignon;

Gi.Bi.Di. Srl. Se réserve le droit de modifier les caractéristiques techniques, sans aucun préavis, en fonction de l'évolution du produit.

Déclaration de conformité CE

La société:

GI.BI.DI. S.r.l.

Via Abetone Brennero, 177/B,
46025 Poggio Rusco (MN) ITALY

Déclare que les produits:

MOTORÉDUCTEUR ÉLECTROMÉCANIQUE SL 544

sont en conformité avec les exigences des Directives CEE:

- Directive LVD 2006/95/CE et ses modifications;
- Directive EMC 2004/108/CE et ses modifications;

et que les normes harmonisées suivantes ont été appliquées:

- EN60335-1,
- EN61000-6-1, EN61000-6-3

Date 11/09/2017

Le Représentant Légal
Michele Prandi



NL

INLEIDING

Met de nieuwe reductiemotor met 24V SL 544 kunt u gemakkelijk en snel kleine en middelgrote schuifhekken tot 500Kg automatiseren.

De automatisering door een ingebouwde besturingseenheid vereenvoudigt de conformiteit van het systeem met de norm EN12453.

WAARSCHUWING VOOR DE INSTALLATIE

- Alvorens met de installatie te beginnen, dient een thermomagnetische schakelaar en een differentiaalschakelaar met een maximale stroomsterkte van 10A stroomopwaarts van de installatie geplaatst te worden. De schakelaar moet een omnipolaire onderbreking van de contacten waarborgen, met openingsafstand van minstens 3 mm.
- Alle verpakkingsmaterialen moeten vanwege het mogelijke gevaar buiten het bereik van kinderen worden gehouden.
- De fabrikant wijst elke verantwoordelijkheid af voor een niet correcte werking van de automatisering indien er geen originele onderdelen en accessoires werden gebruikt die geschikt zijn voor de voorziene toepassing.
- Na de installatie moet U steeds grondig controleren of zowel het apparaat als de veiligheidsvoorzieningen correct werken.
- Deze gebruiksaanwijzing richt zich tot personen die bevoegd zijn om "apparaten onder spanning" te installeren, een goede kennis van deze techniek is dus vereist. De installatie moet uitgevoerd worden door vakmensen en de geldige wetgeving dient gerespecteerd te worden.
- Het onderhoud moet uitgevoerd worden door bekwaam personeel.
- Alvorens enige schoonmaak of onderhoudswerkzaamheden uit te voeren, moet het apparaat ontkoppeld worden van het elektrische netwerk.
- Dit product is uitsluitend ontworpen en gebouwd voor het gebruik dat is vermeld in deze documenten. Gebruik dat niet is vermeld in deze documentatie kan leiden tot schade aan het product en mogelijk gevaar inhouden.
- Controleer het gebruiksdoel en zorg ervoor dat alle benodigde voorzorgen worden genomen.
- Het oneigenlijk gebruik van de producten is niet getest door de fabrikant. De werken die hierbij worden uitgevoerd zijn dus volledig onder de verantwoordelijkheid van de installateur.
- Duid de automatisering aan met behulp van duidelijk zichtbare waarschuwingsborden.
- Waarschuw de gebruiker dat kinderen of huisdieren niet dichtbij het hek mogen spelen of blijven stilstaan.
- Bescherm op een geschikte manier de gevaarpunten, bijvoorbeeld met behulp van een gevoelige veiligheidsstrip.
- Controleer of het systeem correct is geaard: sluit alle metalen onderdelen van de sluiting (poort, hekken, enz.) en alle onderdelen van het systeem met een aardingsklem hierop aan.
- Gebruik uitsluitend originele onderdelen bij onderhoud of reparaties.
- Wijzig de onderdelen van de automatisering niet tenzij de constructeur dit expliciet toestaat.

Gebruik geschikte kabeldoorvoerklampen voor de correcte mechanische verbinding van de bedrading, die zodanig zijn dat de beveiligingsgraad IP55 van de behuizing behouden blijft.

WAARSCHUWINGEN VOOR DE GEBRUIKER

In geval van defecten of storingen dient u de elektrische voeding vóór de apparatuur af te koppelen en de hulp van de technische dienst in te roepen.

Controleer regelmatig de correcte werking van de beveiligingen. Eventuele reparaties moeten uitgevoerd worden door gespecialiseerd personeel dat gebruik maakt van originele reserveonderdelen en na de reparatie een attest aflevert.

Het product mag niet gebruikt worden door kinderen of personen met beperkte fysieke, sensorische of geestelijke capaciteiten, of zonder ervaring en kennis, of ze moeten op correcte wijze geïnstrueerd zijn.

Kom niet aan de kaart voor afstellingen en/of onderhoud.



OPGELET: BELANGRIJKE VEILIGHEIDSVORSCHRIFTEN.

Het is belangrijk voor de veiligheid van de personen dat deze aanwijzingen gevolgd worden. Bewaar dit instructieboekje.

ELEKTRISCHE UITRUSTING

- 1- Reductiemotor; voeding 220-230V kabel 3x1,5 mm² (neem de geldende voorschriften in acht).
- 2- Zender fotocel; kabel 2x0,5 mm².
- 3- Ontvanger fotocel; kabel 4x0,5 mm².
- 4- Antenne; afgeschermd coaxiale kabel.
- 5- Veiligheidslijst; kabel 4x0,5 mm².
- 6- Tandheugel.
- 7- Sleutelschakelaar; kabel 3x0,5 mm².
- 8- Knipperlicht 24 Vdc ; kabel 2x0,75 mm². (indien aanwezig rx-kabel 12x0.75 mm²).
- 9- Veelpolige thermo-magnetische schakelaar met een afstand tussen de contacten van minstens 3 mm.
Voedingslijn naar apparaat 220-230V 50-60Hz kabel 3x1,5 mm² (neem de geldende voorschriften in acht).

TECHNISCHE GEGEVENS

Operator	SL544
Type	Onomkeerbare elektromechanische reductiemotor
Voedingsspanning	220/230Vac 50-60Hz
Voeding motor	24Vdc
Krachtverbruik	MAX 100W
Stroomverbruik	MAX 4A
Thermische beveiliging	-
Startcondensator	-
Maximalsnelheid	0,2 m/sec
Koppel max.	12 N/m
Bedrijfstemperatuur	-20°C + 60°C
Beschermingsgraad	IP 55
Gebruiksfrequentie (%)	90% (a 20°C)
Maximumlengte deurvleugel	6 m
Encoder	Geïntegreerd in de motor

NL

INLEIDENDE WAARSCHUWINGEN

Controleer of de structuur van het hek geheel conform de geldende voorschriften is, en of de beweging van de vleugel rechtlijnig is en soepel verloopt.

Vorbereidende controles:

- Controleer of de structuur van het hek stevig genoeg is. Ga in elk geval na of het gewicht en de afmetingen van de poort binnen de gebruiksbependingen van de aandrijving liggen.
- Controleer of de vleugel van het hek handmatig en zonder moeite (wrijvingspunten) de hele open- en sluitbeweging voltooit.
- Controleer of de plaats waar de reductiemotor wordt aangebracht niet blootstaat aan overstromingen. Is dat wel het geval, dan moet de reductiemotor op een verhoging worden geplaatst.
- Als het hek reeds geïnstalleerd was, moeten alle componenten worden gecontroleerd op slijtage. Defecte of versleten onderdelen moeten worden gerepareerd of vervangen, en de nodige herstelwerkzaamheden moeten worden uitgevoerd.

De betrouwbaarheid en veiligheid van het automatische systeem hangen rechtstreeks samen met de conditie van de structuur van het hek.

METSELWERK VAN DE PLAAT

- 1- Graaf een gat voor de funderingsplaat met de aangegeven afmetingen (2), en positioneer de plaat volgens de richting waarin de poort sluit (3 - 4). Bedenk dat het gegraven gat een diepte moet hebben die minstens gelijk is aan de lengte van de beugels (5).
- 2- Voer buigzame leidingen om de elektriciteitskabels door te halen en let op de positie waar de leidingen uit de plaat komen (3 - 4): de leiding moet ongeveer 30 - 40 mm (5) uit het gat steken.
- 3- Verzeker dat de plaat waterpas is (5) en begin cement te storten in het gat.
- 4- Wacht tot het cement in het gat hard geworden is.
- 5- Leid de elektriciteitskabels (verbinding van accessoires en elektrische voeding) door de buigzame leidingen.

Om de elektrische verbindingen met de apparatuur gemakkelijker tot stand te kunnen brengen, wordt geadviseerd een kabel lengte van 400 mm aan te houden vanaf het gat van de funderingsplaat (5).

INSTALLATIE VAN DE REDUCTIEMOTOR

- 1- Haal de kap van de reductiemotor door de schroeven onder de doppen aan de zijanten los te draaien (6).
- 2- Verwijder de bevestigingsmoeren van de pennen van de plaat, plaats de reductiemotor op de funderingsplaat en steek de pennen in de hiervoor bestemde uitsparingen in het karkas (7). Let erop dat het rondsel naar het hek gericht is.
- 3- Voer de nodige regelingen uit om de reductiemotor horizontaal te plaatsen, door hem te laten stijgen of dalen via de desbetreffende regelaars A(8). Houd de reductiemotor eerst 2/4 mm opgetild en laat hem vervolgens zakken nadat de tandheugel is vastgezet (8).
- 4- Breng de 4 schijven aan en draai de 4 moeren vast om de reductiemotor parallel aan het hek vast te zetten (denk eraan dat de reductiemotor 2/4 mm omhoog moet worden gehouden)(8).
- 5- Geadviseerd wordt de maten aan te houden die worden aangegeven op (8-9-15).

MONTAGE VAN DE TANDREEP

- 1- Breng de poort met de hand in gesloten positie;
- 2- Ontgrendel de reductiemotor (zie de paragraaf over ontgrendeling);
- 3- Maak de tandheugel (optie) klaar (**10 - 11 - 12**);
- 4- Leg het eerste element van de tandheugel zo op het rondsel dat het 50 mm voorbij de reductiemotor uitsteekt (**13**), om ruimte te laten voor de beugel van de eindschakelaar;
- 5- Zet het element vast met de schroef in de uitsparing (of het afstandstuk, al naargelang het gekozen type tandheugel (**10 - 11 - 12**). Geadviseerd wordt om de bevestigingsschroeven van de tandheugel vast te draaien in het bovenste deel van de uitsparing, zodat deze kan worden opgetild en de nodige speling tussen rondsel en tandheugel kan worden gehandhaafd als het hek zakt;
- 6- Ga door met het monteren van de tandheugel door de modules na elkaar uit te lijnen, en denk eraan dat er, voor een correcte bevestiging van de modules, een stuk tandheugel van ongeveer 150 mm moet worden gebruikt om de vertanding te synchroniseren (**14**). Nadat de laatste module bevestigd is, moet het uitstekende deel worden afgezaagd;
- 7- Nadat alle modules gemonteerd zijn, moet het hek enkele keren met de hand worden geopend en gesloten, om na te gaan of de vleugel ongehinderd en zonder wrijvingen beweegt;
- 8- Laat de aandrijving zakken met de 4 stelschroeven **A(8)** en blokkeer de reductiemotor waarbij u een speling van 2 mm laat tussen het rondsel en de tandheugel laat (**15**), om te voorkomen dat het gewicht van het hek negatief van invloed is op de as van de reductiemotor.

MONTAGE VAN DE EINDSCHAKELAARS

Elk geautomatiseerde kit voor schuifpoorten bevat twee einderitschakelaars: één einderitschakelaar om de eindpositie tijdens de opening van de poort te identificeren en de andere einderitschakelaar om de eindpositie van de poort tijdens de sluiting te identificeren.

Elke einderitschakelaar wordt geleverd met een gemonteerde magneet, gemarkeerd met de letter "O" voor opening en "C" voor sluiting (**18-21**).

ONTGREDELINRICHTING

Als het hek met de hand moet worden verplaatst, moet de meegeleverde driehoekige sleutel in de daarvoor bestemde opening in de reductiemotor (**22**) worden gestoken en tegen de klok in worden gedraaid. Open en sluit de vleugel met de hand. Om de reductiemotor weer te blokkeren, draait u de driehoekige sleutel helemaal met de klok mee. Beweeg de vleugel voorzichtig met de hand, tot hij blokkeert.

Als u de meegeleverde ontgrendelinrichting op de reductiemotor zou willen vervangen door een ontgrendelinrichting met individuele sleutel, zijn de volgende werkzaamheden nodig:

- 1- verwijder de driehoekige deblokkeersleutel (indien hij in de opening is gestoken);
- 2- draai de schroef in de ontgrendelinrichting met driehoekige sleutel los met een kruiskopschroevendraaier (**23**);
- 3- haal de ontgrendelinrichting weg (**24 - 25**);
- 4- neem de ontgrendelinrichting met individuele sleutel en breng de twee veren aan in de hiervoor bestemde behuizingen (verzekert dat de sleutel in horizontale stand is, **26**);
- 5- breng de nieuwe inrichting op zijn plaats aan, duw de sleutel in en draai hem 90° tegen de klok in (**27**); zet hem vervolgens vast met de stiften in de twee gaten aan de zijkant, en duw hen enigszins aan voor een betere verbinding (**28**).

NL

MONTAGE BATTERIJKAP

Optie code AJ00605 (29 - 30)

- 1- Haal de doppen **A–B (29)** weg;
- 2- snij doorgangen voor de kabels uit de kap **C (30)**;
- 3- plaats de vierkantsmoeren **D (31)**;
- 4- houd de batterijkap ertegen **E (31)**;
- 5- draai de schroeven aan voor bevestiging **F (31)**.

EINDCONTROLES

Sluit de kap van de reductiemotor **(32)**.

Schakel de voeding naar de installatie in en voer een volledige open- en sluitcyclus uit, waarbij u het volgende nagaat:

- of de vleugel gelijkmatig beweegt;
- de veiligheidsinrichtingen goed werken;
- de funderingsplaat stevig bevestigd is;
- of het samenstel van het hek conform de geldende normen EN 12453 EN 12445 is;
- Raadpleeg onderstaande website voor nadere inlichtingen omtrent betreffende normen en voorschriften:
www.gibidi.com

ONDERHOUD

Het wordt geadviseerd om periodieke controles uit te voeren op de structuur van het hek, en in het bijzonder:

- of de geleidingen naar behoren functioneren;
- controleer of de tandheugel, met het gewicht van het hek, niet verzakt is, aangezien hij daardoor op de as van de reductiemotor zou drukken. Als dat zo is, moet de tandheugel naar boven worden verplaatst en moeten de schroeven opnieuw worden aangehaald op een lager punt van de uitsparing, of moet de motorvertraging naar beneden worden verplaatst met de stelschroeven **(15)**;
- controleer om de 6 maanden of de veiligheidsinrichtingen goed werken;
- deblokkeer de aandrijving en controleer of er geen wrijvingspunten zijn over de hele slag;
- controleer of de ontgrendelinrichting goed functioneert (zie de betreffende paragraaf);
- controleer of er geen vuil of rommel op het rondsel zit.

Gi.Bi.Di. Srl. behoudt zich het recht voor om zonder enige waarschuwing vooraf wijzigingen aan te brengen in de technische gegevens, met het oog op de verdere ontwikkeling van het product.

CE-Conformiteitsverklaring

De fabrikant:

GI.BI.DI. S.r.l.

Via Abetone Brennero, 177/B,
46025 Poggio Rusco (MN) ITALY

Verklaart dat de producten:

ELEKTRONISCHE REDUCTIEMOTOR SL 544

conform de volgende CEE-richtlijnen zijn:

- Richtlijn LVD 2006/95/CE en daaropvolgende wijzigingen;
- Richtlijn EMC 2004/108/CE en daaropvolgende wijzigingen;

en dat de volgende geharmoniseerde normen werden toegepast:

- EN60335-1,
- EN61000-6-1, EN61000-6-3

Datum 11/09/2017

De Wettelijke Vertegenwoordiger

Michele Prandi



GIBIDI

GI.BI.DI. S.r.l.

Via Abetone Brennero, 177/B
46025 Poggio Rusco (MN) - ITALY
Tel. +39.0386.52.20.11
Fax +39.0386.52.20.31
E-mail: info@gibidi.com

Numero Verde: 800.290156

www.gibidi.com

