

PRODUCT TECHNICAL DATASHEET

R23/372



CODE	BESCHRIJVING	STK/PALLET
R23/372	Onomkeerbaar elektromechanische knikarm motor 230V AC, ideaal voor draaihekken met vleugels tot 3,5 m. Met mechanisch eindschakelaar, met korte knikarmen.	48

TECHNISCHE SPECIFICATIES VAN HET PRODUCT

Stroomtoevoer	230V AC - 50Hz
Voeding motor	230V AC
Nominaal Vermogen	200W
Gebruik	50%
Koppel	400 N m
Werkingstemperatuur	-20+55° C
Beschermingsfactor	IP44
Type motor	Onomkeerbaar
Cilindersnelheid	1,5 Rpm
Openingstijd	14 s
Thermische Veiligheid	150° C
Condensador Activatie	10 µF
Eindschakelaar	Microschakelaar in openen en sluiten
Encoder	-
Afmetingen (L x W x H)	355 x 190 x 160
Productgewicht verpakt (Kg)	16,2
Aantal dozen per pallet	48

AFMETINGEN

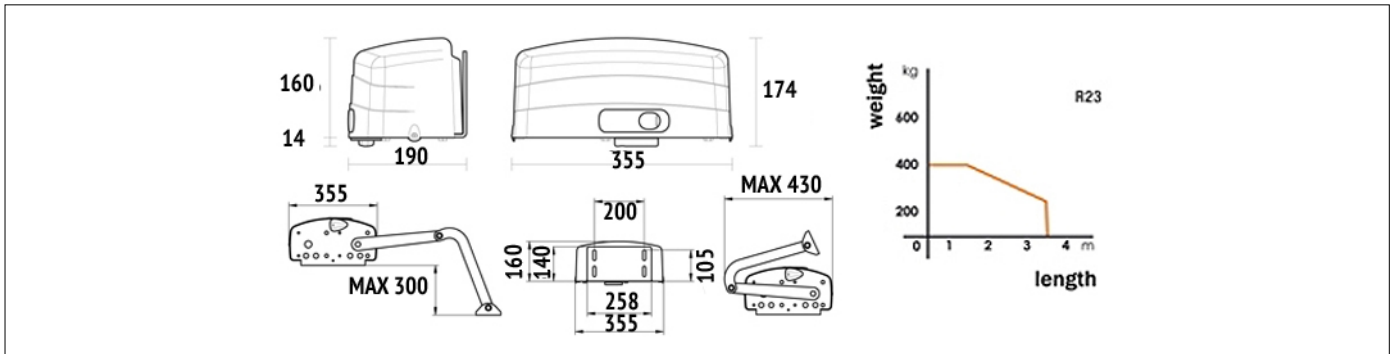

AFMETINGEN

OPSTELLING

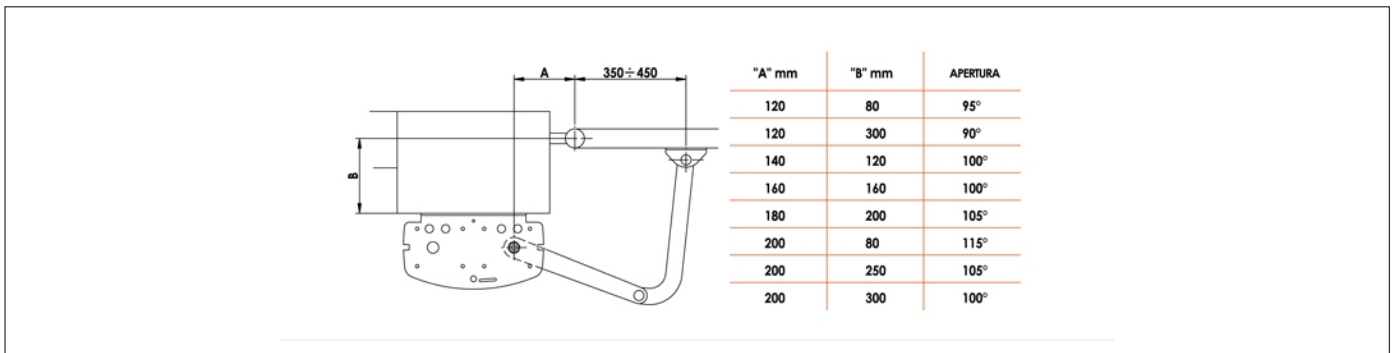

OPSTELLING VOOR STANDAARD INSTALLATIE

PRODUCTEN ACCESSOIRES

LT302 Korte armen voor knikarm motor.	LT338 Hendels met slede arm voor knikarm.	KT218 Sleepbeugel poort voor knikarm serie.	KT208 Bevestigingsplaat voor R23 series.	R99/C/001AL Uithangbord "Opent automatisch". Aluminium versie.	R99/C/001 Uithangbord "Automatic Opening".