

ATS1203/1204/1203N/1204N 8-32 Zone DGP with 3A Power Supply Installation Sheet

EN DE FR IT

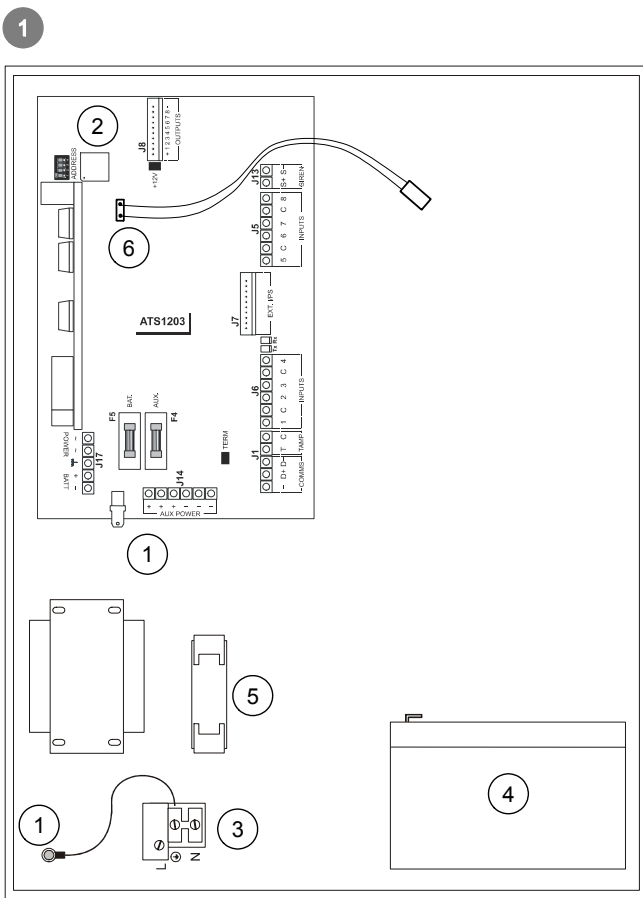

3

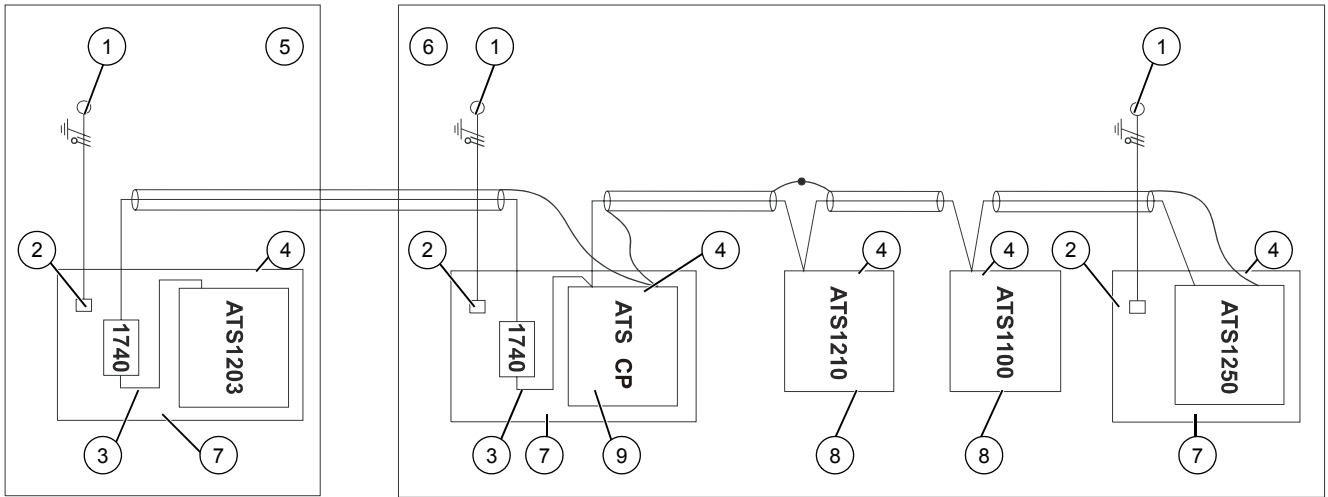

4

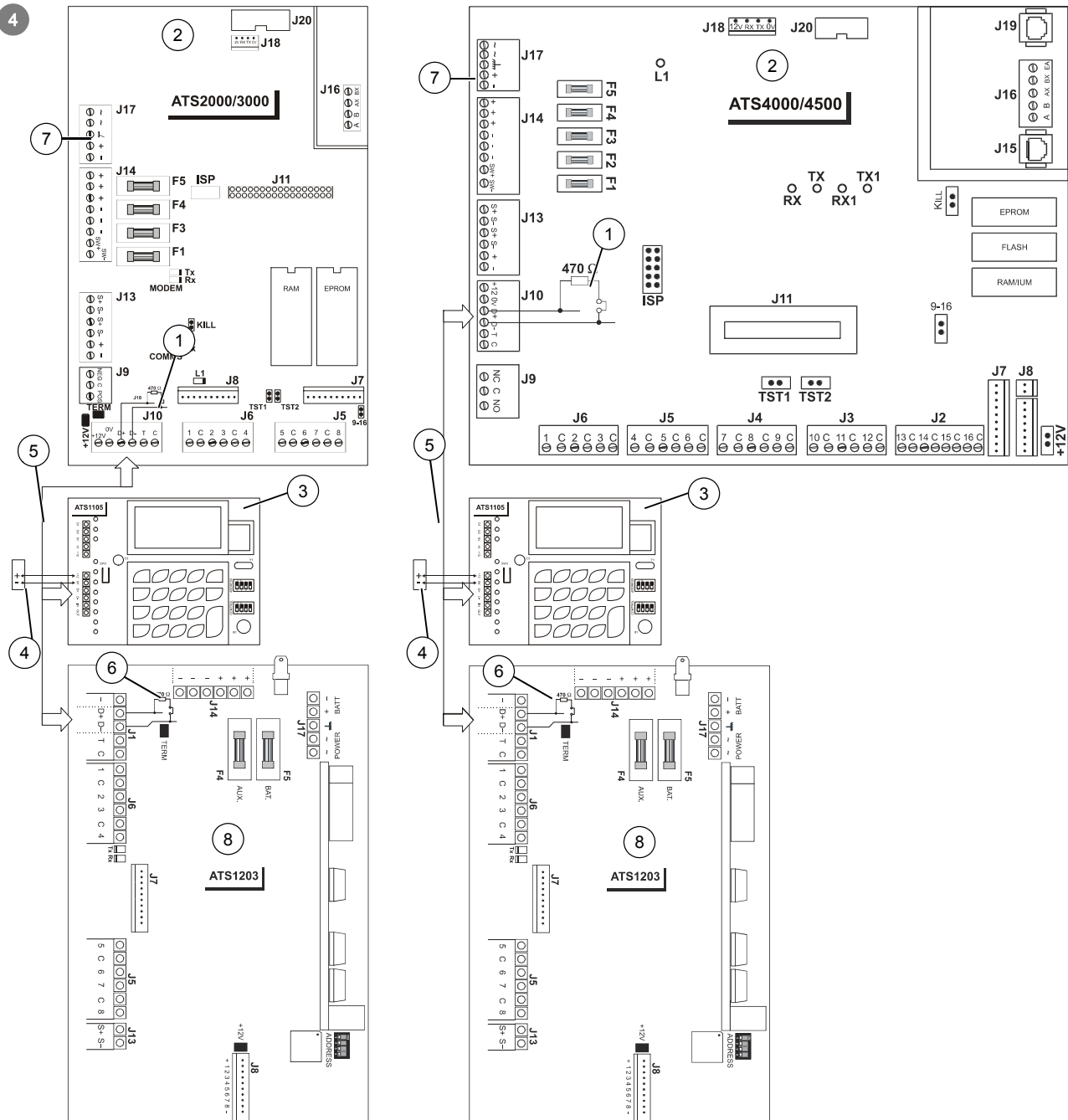

5

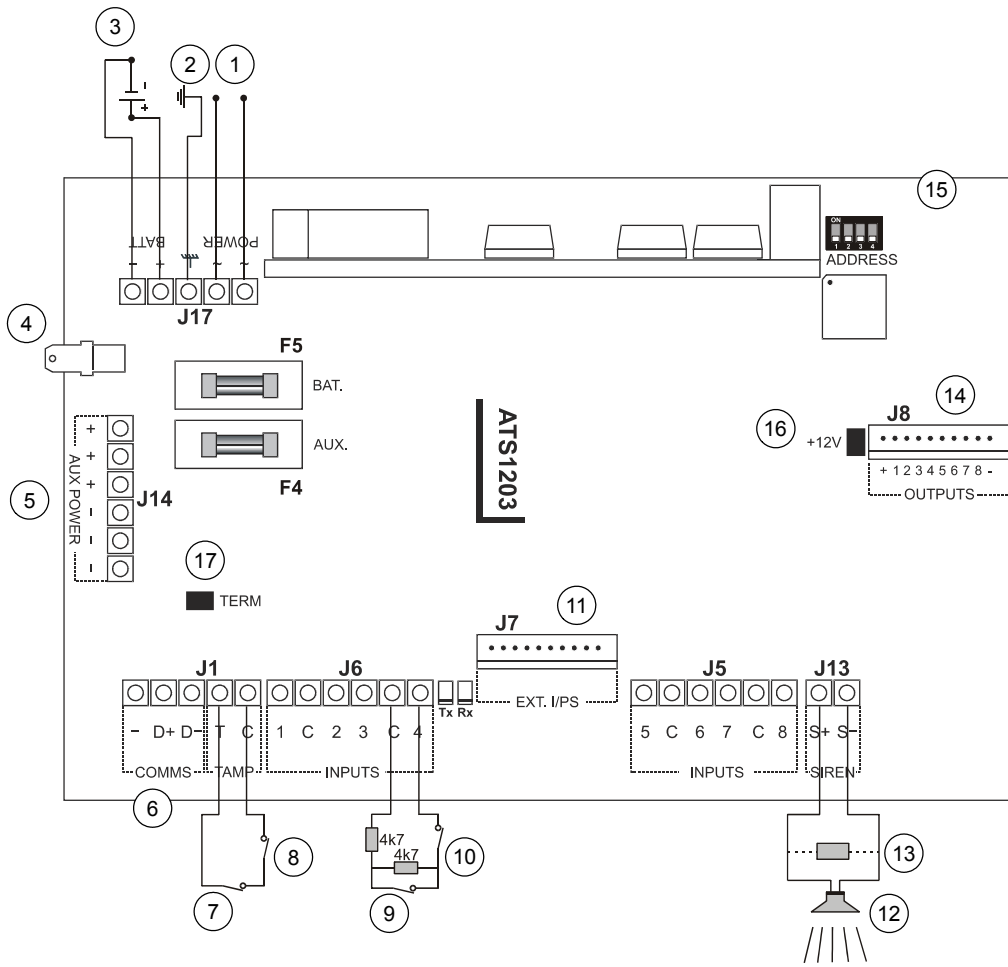

EN

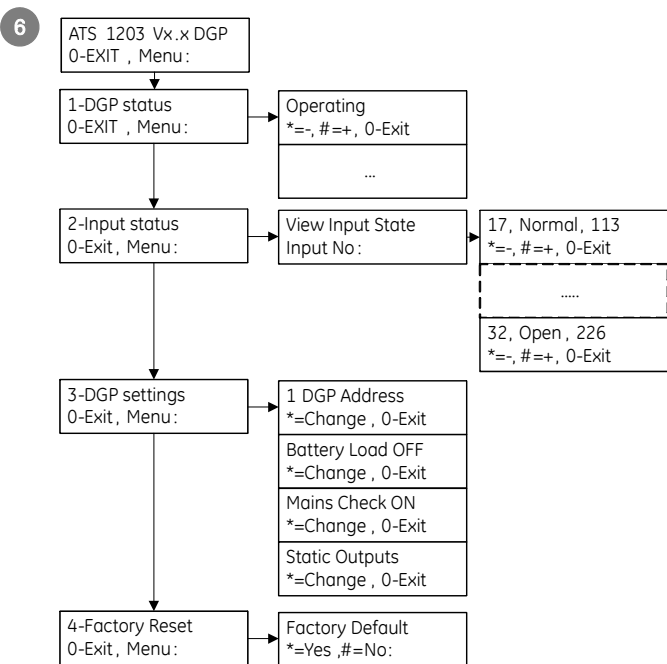

DE

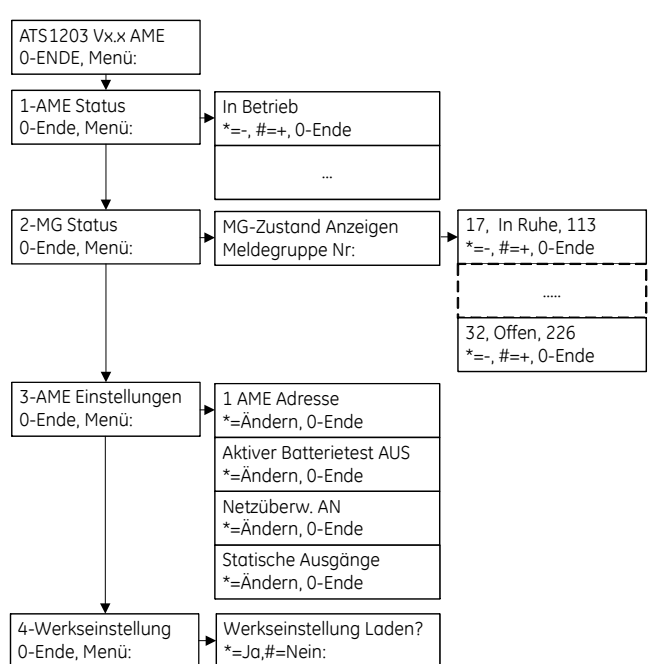

EN: Installation instructions

Description

The ATS1203/ATS1204 provides zone expansion with 8 to 32 zones to ATS control panels with a built in power supply of max. 3 A (total). Both the mains power supply and the battery are monitored. The DGP also provides for 8 to 32 outputs occupying 2 DGP addresses when selected to support more than 16 outputs.

The ATS1203/ATS1204 functionality is similar to the ATS1201.

Setup of the ATS1203/ATS1204 is possible using the built-in menu that can be accessed through Titan or the ATS control panel menu 28.

Mains power connection

Use the mains connector terminal for connecting the mains-supply. A fixed cable or a flexible mains leading to an earthed mains outlet can be used. In case fixed wiring is used, insert a dedicated circuit breaker in the power distribution network. In all cases, the mains connection has to comply with local regulations.

WARNING: Disconnect the mains power before opening the cabinet!

- disconnect AC mains plug from AC Mains wall socket, or
- disconnect the mains with the dedicated circuit breaker.

Mounting

The unit is mounted with screws or bolts through the four mounting holes in the base.

Ensure that the unit is mounted on a flat, solid, vertical surface such that the base will not flex or warp when the mounting screws/bolts are tightened.

Leave a 50 mm clearance between equipment enclosures mounted side by side and 25 mm between the enclosure and the sidewall.

The battery mounting facility inside the housing is only useful for steady state use of the control panel. Remove the battery for transport of the control panel.

Ensure that the wire terminals are isolated. Use tie wraps to prevent contact with any other wires or circuits in case wires break.

General installation guidelines

The ATS1203/ATS1204 has been designed, assembled and tested to meet the requirements related to safety, emission and immunity with respect to environmental electrical and electromagnetic interference, as of current relevant Standards.

If the following guidelines are followed, the system will give many years of reliable service.

In addition to the following guidelines, during the installation of the ATS1203/ATS1204, it is essential to follow any country dependent installation requirements of local applicable standard. Only a qualified electrician or other suitable trained and qualified person should attempt to wire this system to the mains or to the public telephone network.

1. Ensure that there is a good earth available for the alarm system.

2. Maintain a separation between the low voltage and mains supply cables. Use separate points of cable entry to the control panel cabinet.
3. If the upper and/or lower cabinet entry cable holes are used to route wiring into the control panel, always use a proper pipe fitting system by means of an appropriate conduit and junction box. For this purpose, use only materials of suitable flammability class (HB or better).
4. For mains power connection, use the mains connector terminal either through a permanent wiring or a flexible mains cable to an earthed mains outlet. Always use cable ties to fix mains cable, at the dedicated fixing point provided near the mains terminal connector.
 - a. In case of permanent fixed wiring, insert an easily accessible, dedicated bipolar circuit breaker in the power distribution network.
 - b. Never attempt to solder mains connection wires end where they will be wired to the terminal connectors.
5. Avoid loops of wire inside the control panel cabinet and route cables so that they do not lie on top or underneath the printed circuit board. The use of cable ties is recommended and improves neatness of the wiring within the box.
6. The battery used with this unit, must be made of materials of suitable flammability class (HB or better).
7. Any circuit connected either directly to the on board relay contact or to external relay contact through the on board electronic output, must be of SELV (Safety extra low voltage) operating circuit.
 - a. Mains switching relay must not be fitted inside the control panel cabinet.
 - b. Always place a suppression diode (e.g. a 1N4001) across the relay coil.
 - c. Use only relay with good insulation between the contacts and the coil.
8. The minimum clearance between equipment closures is 50 mm (between equipment vents).

Note: Only use units in a clean environment and not in humid air.

Installation of ATS1203/ATS1204

See Figure 1.

1.	Earth connection. Use also for cable screen and lid of box.
2.	Processor.
3.	Mains power connection.
4.	Back-up battery.
5.	Pry-off tamper mounting location.
6.	NTC thermistor connection.

To conform to CEI 79-2 regulations at level 2, the use of the pry-off tamper is mandatory (ST580 or ST590 kit).

Note: The pry-off tamper is not included with the product.

For detailed information on the PCB, see connection diagram.

NTC thermistor

See Figure 1, item 6.

Take care that the NTC is positioned in free air far from the heat sink or any other component. Its function is to measure the batteries working temperature inside the cabinet. The following table should be taken into account to measure the charge voltage.

15°C	13.74 VDC
20°C	13.65 VDC
25°C	13.56 VDC
30°C	13.46 VDC
35°C	13.37 VDC

Measure the voltage at the battery terminal (Batt + and –) with no battery attached.

Cabling ATSS1203/ATSS1204 with ATSS control panel

Note: Preferred system databus wiring – see Figure 4. Refer to the *ATSS Control Panel Installation Guide* for a more detailed description of the cabling.

The “TERM” link is on the first and last devices on the system databus. In a “star” wiring configuration, the “TERM” link is only fitted on the devices at the ends of the two longest system databus cable runs.

1.	TERM link fitted (first device on local databus).
2.	Control Panel ATSS20/26/30/36/40/45/4600.
3.	ATSS1105 LCD RAS (TERM switch not set to ON).
4.	Separate 12 V power supply. (Required if RAS is more than 100 m from the nearest panel or DGP. Connect “–” to “–” of the databus).
5.	Preferred data cable type is WCAT 52 (2 pair twisted).
6.	TERM link fitted (last device on local databus).
7.	Earth connection to connect shield*.
8.	Any data gathering panel like ATSS1201, ATSS1203, ATSS1204, ATSS1210, ATSS1220 or ATSS125x.

*Connect cable shield to one device only.

See: “System databus connection” and earthing details.

Connection diagram ATSS1203/ATSS1204

See Figure 5.

1.	AC connection from transformer
2.	System earth
3.	12 V battery
4.	Earth connection for cable screens (shields)
5.	Auxiliary power supply output
6.	System databus
7.	Normally closed panel tamper contact
8.	Normally closed panel tamper contact
9.	Normally closed alarm contact
10.	Normally closed tamper contact
11.	Interface to ATSS1202 input expanders
12.	External 8Ω siren speaker or siren
13.	1 kΩ resistor must be fitted if external siren not connected
14.	Clock-out Interface to plug on output expansion or 4-way non-clocked output expansion (e.g. ATSS1810).

15.	Dipswitch to set DGP address
16.	Link to select +12 VDC to output board
17.	Link to terminate databus
J1	RS485 system databus & box tamper connections
J5/J6	Zones
J7	Interface to ATSS1202 input expanders
J8	Clock-out Interface to plug on output expansion or 4-way non-clocked output expansion (e.g. ATSS1810)
J13	External siren
J14	Auxiliary power output
J17	AC connection from transformer and battery power

Notes

1. If the battery load resistor is enabled, output 8 is no longer available for non-clocked output expansion boards.
2. In case the DGP is set for 2 DGPs to enable all 32 outputs, the control panel programming should be set up to poll the DGP address and the address + 1.

Links

TERM	Termination of databus. Only to be used on first and last device on the local databus.
+12V	Connect +12 VDC to output board.

DGP DIP switch settings

See Figure 2.

Address: Select DGP address. Set switches 1 to 4 to OFF to disable the DGP (see Figure 2 for correct address settings).

LEDs

Tx	Red LED flashes when remote units (RAS and DGP) are replying to polling.
Rx	Yellow LED flashes when panel is polling remote units. It must always be active.

System databus connection

The system databus is used to connect Data Gathering Panels (to provide extra zones) and Arming Stations to the ATSS control panel. Remote devices can be up to 1.5 km from an ATSS control panel.

Arming Stations and Data Gathering Panels must be connected via a 2 pair twisted shielded data cable from the system databus connection. (WCAT 52 is recommended).

The shield of the data cable should be connected to earth at the ATSS control panel or any other earth point. However it should be left disconnected at the other end.

It is recommended that where the distance between the arming station and the nearest device is more than 100 meters, a separate power supply be used to power the arming station.

To power the arming station, do not connect “+” from the system databus. Connect “+” of the local power supply to “+” on the arming station and connect 0 volts from the power supply and 0 volts from the system databus to the arming station terminal marked “–”.

See also “Cabling ATSS1203/ATSS1204”.

Mains connection

WARNING: Make sure that before connecting the mains power to the control panel, the mains power supply is disconnected using a circuit breaker or by removing the AC from the wall socket.

When installing the mains power, use a strain relief like cable ties and coupling PG16's to ensure proper wiring. In all cases, local regulations should be applied.

Earthing

See Figure 3.

WARNING: Correct earthing procedures must be followed.

Earthing of one cabinet containing several devices

All devices designed for the system have earth connections via metal studs to the metal housing. Take care, that these metal studs make good connection to the housing (beware of paint).

The earth connections of every piece of equipment in the system can be used for connecting the shielding of shielded cables. However: never connect the shield at both sides to earth. If a device is placed in a plastic housing the earth lug of this device does not have to be connected.

Earthing panels in a single building

In one building several cabinets or devices are earthen to safety ground.

The safety earth of this building has to be checked by a licensed contractor.

Earthing panels in more buildings

If the wiring extends to separate buildings, more than one common earth system will be used. Use isolator/repeaters ATS1740 to isolate the system databus. In this way the system is protected against variations in earth potential.

Shielding

The shielding of all shielded cables used in the system should only be connected at ONE side to one common earthing point in a building (see Figure 3). If a shielded databus cable is routed via more than one plastic device the shielding from incoming and outgoing cable has to be connected.

1.	Mains power with local earth
2.	Mains power connector
3.	System databus
4.	Earth lug
5.	Building 1
6.	Building 2
7.	Device in metal housing
8.	Device in plastic housing
9.	ATS20/26/30/36/40/45/4600 control panel

Connecting the data gathering panel to a control panel

Refer to the *ATS Control Panel Installation Guide* for instructions.

Zone and output numbering

Control panel	1 – 16	DGP8	129 – 144
DGP1	17 – 32	DGP9	145 – 160
DGP2	33 – 48	DGP10	161 – 176
DGP3	49 – 64	DGP11	177 – 192
DGP4	65 – 80	DGP12	193 – 208
DGP5	81 – 96	DGP13	209 – 224
DGP6	97 – 112	DGP14	225 – 240
DGP7	113 – 128	DGP15	241 – 256

Output numbering

A DGP can have a maximum of 16 outputs available as relays or open collectors outputs. The output numbers are the same as the 16 zone numbers allocated to the DGP address.

The ATS1203/ATS1204 can also support 32 outputs. Enable this by selecting "2 DGP addresses" in menu 3 – "DGP settings" (first option). Be aware that the ATS Control Panel needs to be setup to poll both DGP addresses.

Note: If the battery load test resistor is enabled, output 8 follows the battery test (except when using clocked output devices).

Zone numbering

The ATS1203/ATS1204 has 8 zones that can be expanded using the ATS 1202 (8 zones) to a maximum of 32 zones. If the number of zones exceeds 16, then the zones are taken from the next DGP address and DGP ceases to exist.

For example, DGP 1 has 24 zones (zones 17 to 40). The next DGP in the system must now be addressed and polled as DGP 3, because zones 33 to 40 on DGP 1 have been taken from DGP 2.

The unused zone numbers in the system (zones 41 to 48) must be programmed in the zone database as Type 0.

Programming the DGP

1. Polling the ATS1203/ATS1204.
 - a. Enter menu 4 of the control panel installer menu, and add the address for the device, then press ENTER.
 - b. Press ENTER, select the "DGP address" and press ENTER again to enter the DGP details.
 - c. Select the device type 5 (ADVANCED DGP).
 - d. Press ENTER until you are back to the main menu.

Note: For more information on control panel programming, see *ATS Control Panel Programming Manual*.

2. The ATS1203/ATS1204 provides a menu through which a number of options can be set. In addition the status of the ATS1203/ATS1204 itself or inputs can be viewed. See Figure 6.

To enter the programming menu for the ATS1203/ATS1204:

 - a. Enter menu 28 of the control panel installer menu.
 - b. Press 1 ENTER followed by the DGP address selected and ENTER to enter the DGP menu. The display now shows "ATS1203" followed by the version number.
 - c. Press ENTER to proceed to the menu or press the menu number followed by ENTER to go to a menu item directly.

Menu 1, DGP status

This menu lists different types of information regarding settings, DGP addresses to poll, inputs ranges, output ranges, current consumption, etc. To view all data, enter the menu and press ENTER to view the next item.

Menu 2, Input status

Shows the current status of all inputs that have been enabled and the digital value of the status. The range that is available can be viewed in the DGP Status. The input numbers used are related to the address selected. See "Zone and output numbering".

To view the status, enter the first input to view. The selected input status is shown. Press MENU to view the previous or ENTER to view the next input.

Menu 3, DGP settings

Menu 3 provides for some additional settings related directly to the DGP functionality. Use the MENU key to change the settings. Use ENTER to accept the settings and move to the next item.

1. DGP configuration: selects the number of inputs and outputs used. Available settings:

1 DGP Address	Allows for max 16 inputs/outputs to be connected. Shows as "DGP: n" where n is the selected DGP address in menu 1, DGP status (Default setting)
1 DGP+exp	Allows for max 32 inputs/16 outputs to be connected. Shows as "DGP: n + exp" where n is the selected DGP address in menu 1, DGP status.
2 DGP Addresses	Allows for max 32 inputs/outputs to be connected but requires DGP polling to be enabled for the DGP address and the DGP address + 1. Shows as "DGP: n + m" where n is the selected DGP address and m is the address + 1 in menu 1, DGP status.

2. Battery load: Select if the battery load resistor should be enabled on output 8. It will follow the battery test and add an additional 68 Ω during the test. This option is required for regulations (SKAFOR). Default is OFF.

3. Mains check: Enable/disable mains check. Set to OFF in case no mains power supply is used to avoid mains fail being reported. Default is ON.

4. Static outputs: Select whether to support static outputs (max 8) or clocked outputs (max 32, depending on DGP configuration). Default is Static outputs.

Menu 4, Factory reset

Use this menu to set all DGP configurations to default factory settings.

Technical specifications

Mains power specifications

Mains Input Voltage (J17 – AC)	230 VAC \pm 10%, 50Hz \pm 10%
Current consumption at 230V~	360 mA
Main board supply voltage	23 VAC typical

Power supply specifications

Power supply voltage	13.8 VDC \pm 5%
Power supply current	2.9 A max. at 13.8 VDC \pm 5%
Auxiliary Power output* (J14)	13.8 VDC \pm 5% For current see table below

Battery Power output (J17 – BAT)	13.8 VDC \pm 5%. For current see table below
Battery Type and max. capacity	Lead acid rechargeable 2 x 25 Ah 12 V nom. (BS129)
Main board consumption	75 mA at 13.8 VDC \pm 5%

* Maximum permanent current to power devices external to the control equipment in the absence of alarm conditions.

Available Aux/Battery current based on backup

Approval Grade	Time (h)			Battery capacity (Ah)				
	Discharge	Charge	Output	7.2	18	25	36	50
Incert	24	24	Aux	200	600	875	1200	1200
			Battery	2525	2125	1850	1525	1525
EN 1&2	12	72	Aux	490	1300	1800	1800	1800
			Battery	2235	1425	925	925	925
EN 3&4	60	24	Aux	40	220	330	500	550
			Battery	2685	2500	2395	2225	2175
NF & A2P II	36	30	Aux	110	360	550	850	1000
			Battery	2615	2350	2200	1875	1725
NF & A2P III	72	30	Aux	20	150	230	380	580
			Battery	2700	2600	2500	2345	2100
VdS B	30	24	Aux	150	500	700	1050	1100
			Battery	2575	2225	2025	1675	1625
VdS C	60	24	Aux	40	220	330	500	550
			Battery	2685	2500	2395	2225	2175

General feature specifications

End of line resistor (standard)	4.7 k Ω 5% 0.25 W (2.2 k Ω or 10 k Ω)
Standard on board output	Ext. siren (J13 – S+/S–) Electronic output Rating: 1 A at 13.8 VDC
Housing dimensions	ATS1203: 370 x 475 x 160 mm ATS1204: 460 x 475 x 160 mm
Colour	Beige
Operating temperature	-10 to +55°C (certified +5 to 40°C)
Humidity	95% noncondensing
IP protection grade	IP30

Fuses

F4	Auxiliary power & siren	F2 A, 20x5
F5	Battery	F3 A, 20x5
*	Mains fuse	ATS1203: Slow T – 400 mA 20x5 ATS1203N/ATS1204(N): Fast F– 630 mA 20x5

* Mains fuse is part of the mains terminal block.

WARNING: Before removing the mains fuse, mains power must be disconnected!

Battery removal/disposal

This product contains one (or more) sealed, rechargeable, BS-type lead-acid battery. It is a maintenance-free, leakproof, long-life battery that should not be removed under normal circumstances. Because removing the battery may affect the product configuration settings or trigger an alarm, only a qualified installer should remove the battery.

To remove the battery, do the following:

1. Make sure that your product settings allow you to open its cover without starting the tamper alarm.
2. Switch off the mains power, if necessary, and remove the cover.
3. Disconnect the battery (Figure 1, item 4), sliding the product's wires off the wire connectors. Note, that depending on the battery model, the connectors can be located differently.
4. Remove the battery from the holder.

For proper recycling, dispose of all batteries as required by local ordinances or regulations. See the specifications for your product or contact technical support for information on replacement batteries.



2002/96/EC (WEEE directive): Products marked with this symbol cannot be disposed of as unsorted municipal waste in the European Union. For proper recycling, return this product to your local supplier upon the purchase of equivalent new equipment, or dispose of it at designated collection points. For more information see: www.recyclethis.info.

DE: Installations Beschreibung

Anwendungsbereich

Die externe Meldegruppenerweiterung ATS1203N/ATS1204N verfügt über 8 bis 32 Meldegruppen zur Erweiterung der ATS-Einbruchmeldezentralen sowie über ein integriertes Zusatznetzteil mit einer Leistung von max. 3 A (insgesamt). Sowohl der Netzanschluss als auch die Batterie(n) werden überwacht. Die AME verfügt außerdem über 8 bis 32 Ausgänge, die 2 AME-Adressen belegen, wenn mehr als 16 Ausgänge unterstützt werden.

Die Funktionen von ATS1203N/ATS1204N sind vergleichbar mit denen von ATS1201.

ATS1203N und ATS1204N können über das integrierte Menü eingerichtet werden, auf das über das Titan- oder das ATS-Einbruchmeldezentralenmenü 28 zugegriffen werden kann.

Netzanschluss

Verwenden Sie den Netzanschlussklemmenblock für die Anschaltung der Erweiterung an das Stromnetz. Sie können ein festes Kabel oder eine flexible Verbindung mit einer geerdeten Netzsteckdose verwenden. Wenn eine feste Verkabelung verwendet wird, muss die Anschaltung der Netzspannung über eine getrennte Sicherung erfolgen. Die jeweiligen Vorschriften des EVU's sind zu beachten! In allen Fällen muss der Anschluss an die Stromversorgung mit den lokalen Regelungen übereinstimmen.

WARNUNG: Schalten Sie die Spannungsversorgung ab, bevor Sie das Gehäuse öffnen!

- Ziehen Sie den Netzstecker aus der Steckdose, oder
- unterbrechen Sie die Spannungsversorgung mit dem vorgesehenen Sicherungsautomaten

Montage

Das Gerät wird mit Schrauben oder Bolzen befestigt, wobei die vier Befestigungslöcher im Gehäuseunterteil zu verwenden sind.

Sie müssen das Gerät auf einer ebenen, festen und vertikalen Oberfläche befestigen, damit sich das Gehäuseunterteil nicht verbiegt oder verzieht, wenn die Befestigungsschrauben oder -bolzen angezogen werden.

Sehen Sie einen Freiraum von 50 mm zwischen den nebeneinander montierten Gehäusen und von 25 mm zwischen dem Gehäuse und der Seitenwand vor.

Der Batteriestellplatz innerhalb des Gehäuses ist nur nützlich für die stationäre Verwendung der AME-Erweiterung. Nehmen Sie die Batterie heraus, wenn Sie die Erweiterung transportieren.

Vergewissern Sie sich, dass die Kabelanschlüsse isoliert sind. Verwenden Sie Kabelbinder, um Kontakt mit anderen Kabeln oder Kurzschlüsse beim Bruch von Kabeln zu vermeiden.

Allgemeine Installationsrichtlinien

Die ATS1203N/ATS1204N-Erweiterung wurde so entworfen, gefertigt und getestet, dass die Anforderungen an Sicherheit, Emissionen und Unempfindlichkeit in Bezug auf elektrische und elektromagnetische Interferenz erfüllt werden, die gemäß den aktuellsten Normen gelten.

Wenn Sie die folgenden Richtlinien befolgen, wird das System viele Jahre lang zuverlässig funktionieren.

Zusätzlich zu den folgenden Richtlinien ist es bei der Installation der ATS1203N/ATS1204N wichtig, alle landesspezifischen Richtlinien (VdS, BVD etc.) zu beachten. Nur ein qualifizierter Techniker oder eine andere ausgebildete und qualifizierte Person darf die Anschaltung an das Stromnetz bzw. öffentliche Telefonnetz vornehmen.

1. Vergewissern Sie sich, dass eine gute Schutzerdung für das System verfügbar ist.
2. Sorgen Sie für eine getrennte Kabeleinführung von Netzkabel und Niederspannungskabeln. Verwenden Sie hierzu die unterschiedlichen Kabelöffnungen des Gehäuses.
3. Wenn Sie die Kabeleinführungen oben bzw. unten am Gehäuse nutzen, sind grundsätzlich passende Anschlüsse, Leerrohre und Verteiler zu verwenden. Verwenden Sie nur Material mit einer geeigneten Brandschutzklasse (HB oder besser).
4. Stellen Sie den Netzanschluss über die hierzu vorgesehenen Klemmen und eine festverlegte Leitung gemäß den jeweilig gültigen Vorschriften des EVU's her. Für die Zugentlastung sichern Sie das Netzkabel mit einem Kabelbinder an dem hierfür vorgesehenen Befestigungspunkt neben den Anschlussklemmen. Für die Zugentlastung sichern Sie das Netzkabel mit einem Kabelbinder an dem hierfür vorgesehenen Befestigungspunkt neben den Anschlussklemmen.

a. Bei einem festverdrahteten Netzanschluss ist der zugehörigen Verteilung ein leicht zugänglicher zweipoliger Sicherungsautomat vorzusehen.

b. Niemals die Kabelenden der Netzzuleitung durch Weichlöten verzinnen, wenn diese unter die Netzanschlussklemme geschraubt/geklemmt werden.

5. Vermeiden Sie Kabelschleifen innerhalb des Gehäuses und verlegen Sie Kabel so, dass sie nicht auf oder unter den Leiterplatten liegen. Der Einsatz von Kabelbindern erhöht die Übersichtlichkeit und wird daher empfohlen.
6. Verwenden Sie nur Batterien, die aus einem Material gefertigt wurden, welches einer geeigneten Brandschutzklasse (HB oder besser) entspricht.
7. Alle Komponenten, die entweder direkt an den Relaiskontakten der Erweiterung oder über ein externes Relais von den Transistor-Schaltausgängen der Erweiterung direkt angesteuert werden, müssen eine galvanische Trennung aufweisen und im Niederspannungsbetrieb arbeiten.

a. Relais, die Netzspannung schalten, dürfen nicht in das Gehäuse der Erweiterung eingebaut werden.

b. Schalten Sie eine Freilaufdiode (z.B. 1N4001) parallel zur Spule des Relais.

c. Verwenden Sie nur Relais mit ausreichender Isolierung zwischen der Spule und den Schaltkontakten.

8. Halten Sie einen Mindestabstand von 50 mm zwischen dem Erweiterungsgehäuse und anderen Geräten (Entlüftung) ein.

Hinweis: Installieren Sie die Erweiterung nur in sauberen Räumlichkeiten ohne hohe Luftfeuchtigkeit.

Installation von ATS1203N/ATS1204N

Siehe Abb. 1.

1.	Erdungsanschluss. Verwenden Sie ihn auch für die Kabelabschirmung und Gehäusedeckel.
2.	Prozessor
3.	Netzanschlussklemmblock
4.	Notstrombatterie
5.	Montageplatte für optionalen Abreißkontakt
6.	NTC Thermistor Anschluß

Entsprechend den CEI 79-2-Regelungen der Klasse 2 ist die Verwendung eines Abreißkontakts für die Gehäuseüberwachung verpflichtend (Artikelnummer ST580 oder ST590).

Hinweis: Der Abreißkontakt für die Gehäuseüberwachung ist nicht im Lieferumfang des Produkts enthalten.

Detaillierte Informationen zur Anschaltung finden Sie in der Anschlussbelegung.

NTC Thermistor

Siehe Abbildung 1-6.

Stellen Sie sicher, dass der NTC soweit wie möglich von dem Kühlblech oder anderen Bauelementen angeordnet ist. Die Funktion des NTC besteht in der Erfassung der Arbeitstemperatur der Batterien. Die nachfolgende Tabelle sollte bei der Messung der Ladespannung beachtet werden.

15°C	13.74 VDC
------	-----------

20°C	13.65 VDC
25°C	13.56 VDC
30°C	13.46 VDC
35°C	13.37 VDC

Messen Sie die Ladespannung an den Batterieanschlüssen (batt+ und batt-) ohne angeschaltete Batterie.

Verkabelung von ATS1203N/ATS1204N mit der Einbruchmeldezentrale ATS

Hinweis: Empfohlene Systemdatenbusverkabelung — siehe Abb. 4. Eine detailliertere Beschreibung der Verkabelung finden Sie im *Installationshandbuch der ATS-Einbruchmeldezentrale*.

Die "TERM"-Steckbrücke wird auf den ersten und letzten Geräten des Systemdatenbus aufgesteckt. Bei einer sternförmigen Verdrahtung wird die "TERM"-Steckbrücke nur an beiden leitungsentferntesten Geräten des Systemdatenbus angebracht.

1.	TERM-Brücke gesteckt (erstes Gerät am lokalen Datenbus)
2.	Einbruchmeldezentrale ATS20/26/30/36/40/45/4600
3.	ATS1105 LCD BDT (TERM-Schalter nicht auf EIN eingestellt)
4.	Getrennte 12-V-Versorgung. (Erforderlich, wenn ein BDT weiter als 100 m von der nächsten Einbruchmeldezentrale oder AME entfernt ist. Verbinden Sie "-" mit "-" des Datenbusses.)
5.	Bevorzugter Datenkabeltyp ist WCAT 52 (Twisted Pair mit 2 Litzen).
6.	TERM-Brücke gesteckt (letztes Gerät am lokalen Datenbus)
7.	Erdungsanschlussklemme für Anschaltung der Abschirmung*
8.	Alle Erweiterungsbaugruppen, wie ATS1201, ATS1203N, ATS1204N, ATS1210, ATS1220 oder ATS125x.

* Verbinden Sie die Abschirmung nur mit einem Gerät.

Siehe: Hinweise zur Anschaltung des Systemdatenbus und Erdung.

Verbindungsdiagramm ATS1203N/ATS1204N

Siehe Abb. 5.

1.	Wechselspannung vom Transformator
2.	Systemerdung
3.	Anschluss für 12-V-Notstrombatterie(n)
4.	Erdungsanschluss für Kabelabschirmungen
5.	Nebenmelderversorgungsausgang
6.	System-Datenbus
7.	Normal geschlossener Zentralensabotagekontakt
8.	Normal geschlossener Zentralensabotagekontakt
9.	Normal geschlossener Alarmkontakt
10.	Normal geschlossener Sabotagekontakt
11.	Schnittstelle für ATS1202-MG-Erweiterung
12.	Externer 8-Ohm-Sirenenlautsprecher oder Sirene
13.	1 kOhm-Widerstand muss angebracht werden, wenn die externe Sirene nicht angeschlossen ist
14.	Getaktete Schnittstelle für Anschluss einer Ausgangserweiterung oder einer nichtgetakteten 4-fach Relaisenerweiterung (z.B. ATS1810).
15.	DIP-Schalter zum Einstellen der AME-Adresse
16.	Steckbrücke für +12V Gleichspannung mit Ausgangserweiterung

17.	Steckbrücke zum Abschließen des Datenbus
J1	RS485-Systemdatenbus & Gehäusesabotageanschlüsse.
J5/J6	Meldegruppen
J7	Schnittstelle für ATS1202-MG-Erweiterung
J8	Getaktete Schnittstelle für Anschluss einer Ausgangserweiterung oder einer nichtgetakteten 4-fach Relaisweiterung (z.B. ATS1810)
J13	Externe Sirene
J14	Nebenmelderversorgungsausgang
J17	Wechselspannungseingang vom Transformator und Batterieanschluss

Hinweis:

1. Wenn die Option "aktiver Batterietest" aktiviert ist, kann der 8. Ausgang nicht mehr für nichtgetaktete Ausgangserweiterungsplatinen verwendet werden (diese Option ist für SKAFOR Installationen relevant).
2. Wenn die AME so eingerichtet ist, dass 2 AMEs alle 32 Ausgänge aktivieren, dann muss die Programmierung der Einbruchmeldezentrale so angepasst werden, dass sie die AME-Adresse und die AME-Adresse + 1 abfragt.

Steckbrücken

TERM	Abschluss des Datenbusses. Wird nur am ersten und letzten Gerät im lokalen Datenbus verwendet.
+12V	+12 V Gleichspannung mit Ausgangserweiterung verbinden

AME DIP-Schaltereinstellungen

Siehe Abb. 2.

Adresse: Wählen Sie die AME-Adresse. Stellen Sie die Schalter 1–4 auf AUS, um die AME zu deaktivieren (Siehe Abb. 2, um korrekte Adresseinstellungen zu erhalten).

LEDs

Tx	Die rote LED blinkt, wenn abgesetzte Einheiten (BDT und AME) auf die Abfrage antworten.
Rx	Die gelbe LED blinkt, wenn die Zentrale die abgesetzten Einheiten abfragt. Sie muss immer aktiv sein.

Systemdatenbusverbindung

Der Systemdatenbus wird verwendet, um die AME-Erweiterungsbaugruppen (zum Bereitstellen zusätzlicher Meldegruppen) und Schalteinrichtungen mit der ATS-Einbruchmeldezentrale zu verbinden. Abgesetzte Einrichtungen können bis zu 1.5 km von einer ATS-Einbruchmeldezentrale entfernt installiert werden.

Die BDT-Schalteinrichtungen und AME-Erweiterungsbaugruppen müssen über ein abgeschirmtes Twisted Pair-Datenkabel mit 2 Litzen an die Systemdatenbusverbindung angeschlossen werden (WCAT 52 wird empfohlen).

Die Abschirmung des Datenkabels sollte an der ATS-Einbruchmeldezentrale oder einer anderen Erdungsmöglichkeit geerdet werden. Das andere Ende sollte jedoch nicht angeschlossen werden.

In Fällen, in denen der Abstand zwischen der Schalteinrichtung und dem nächstgelegenen Gerät mehr als 100 Meter beträgt,

empfiehlt es sich, ein separates Netzteil zur Spannungsversorgung der BDT-Schalteinrichtung zu verwenden.

Um die Schalteinrichtung mit Spannung zu versorgen, dürfen Sie nicht "+" vom Systemdatenbus anschließen. Verbinden Sie "+" des lokalen Netzteils mit "+" auf der Schalteinrichtung, und schließen Sie 0 Volt vom Netzteil und 0 Volt vom Systemdatenbus an die mit "-" markierte Klemme auf der Schalteinrichtung an.

Siehe auch "Verkabelung".

Netzanschluss

WARNUNG: Stellen Sie sicher, dass Sie vor dem Verbinden der Einbruchmeldezentrale mit dem Netzanschluss die Netzstromversorgung ausgeschaltet haben – über eine Sicherung oder indem Sie den Stecker ziehen.

Verwenden Sie bei der Installation des Netzanschlusses Vorrichtungen wie Kabelbinder und PG16-Kabeleinführungen, um die Belastung der Verkabelung zu verringern und eine richtige Verkabelung zu gewährleisten. In jedem Fall müssen lokale Regelungen Anwendung finden.

Erdung

Siehe Abb. 3.

WARNUNG: Die korrekten Erdungsprozeduren müssen eingehalten werden.

Erdung eines Gehäuses mit mehreren Geräten

Alle systembezogenen Geräte/Erweiterungen weisen Bolzen/Kabelschuhstecker am jeweiligen Gehäuse auf. Vergewissern Sie sich, dass diese Bolzen/Stecker eine gute Erdverbindung zum Gehäuse aufweisen und nicht mit Farbe bestrichen werden. Stellen Sie sicher, dass diese metallischen Anschlusspole eine gute Verbindung mit dem Gehäuse aufweisen (achten Sie dabei auf die Lackierung).

Die Erdungsanschlüsse jedes Geräts des Systems sind für die Anschaltung des Schirmbeidrahts geeignet. Falls ein/e Gerät/Erweiterung in einem Kunststoffgehäuse verwendet wird, ist die Anschaltung des Erdungsanschlusses nicht erforderlich. Aber: Verbinden Sie niemals die beiden Enden der Abschirmung mit der Erdung. Wenn sich ein Gerät in einem Kunststoffgehäuse befindet, muss die Erdungsnase dieses Geräts nicht angeschlossen werden.

Erdung von Erweiterungen in einem Gebäude

Innerhalb eines Gebäudes werden die Gehäuse verschiedener Geräte an einem geeigneten Erdungspunkt angeschlossen.

Die Güte der Schutzerde ist durch eine geeignete Fachfirma zu prüfen.

Erdung von Erweiterungen in verschiedenen Gebäuden

Falls sich die Verkabelung des Systems über mehrere Gebäude erstreckt, erfolgt die Erdung zwangsweise über mehr als einen gemeinsamen Erdungspunkt. Verwenden Sie in diesem Fall zur Isolation des System-Datenbus die ATS1740 Isolatoren/Repeater. Durch diese Baugruppen wird Ihr System gegen mögliche Potenzialunterschiede geschützt. Auf diese Weise ist Ihr System gegen unterschiedliche Erdungspotentiale geschützt

Abschirmung

Die Schirmbeidrahte aller abgeschirmten Leitungen des Systems dürfen nur an EINEM gemeinsamen Erdungspunkt in einem

Gebäude (siehe Abb. 3) angeschaltet werden. Wird der Systemdatenbus durch mehrere Geräte mit Kunststoffgehäuse geführt, müssen die Schirmbeidrähte der ankommenden und abgehenden Leitung miteinander verbunden werden.

1.	Netzanschluss mit lokaler Erdung
2.	Netzanschlussklemme
3.	Systemdatenbus
4.	Erdungsanschlussklemme
5.	Gebäude 1
6.	Gebäude 2
7.	Gerät in Metallgehäuse
8.	Gerät in Kunststoffgehäuse
9.	Einbruchmeldezentrale ATS20/26/30/36/40/45/4600

Verbinden der Erweiterungsbaugruppen mit einer Einbruchmeldezentrale

Anweisungen zu diesem Thema finden Sie im *Installationshandbuch der Einbruchmeldezentrale*.

Nummerierung von Meldegruppen und Ausgängen

EMZ	1 – 16	AME8	129 – 144
AME1	17 – 32	AME9	145 – 160
AME2	33 – 48	AME10	161 – 176
AME3	49 – 64	AME11	177 – 192
AME4	65 – 80	AME12	193 – 208
AME5	81 – 96	AME13	209 – 224
AME6	97 – 112	AME14	225 – 240
AME7	113 – 128	AME15	241 – 256

Ausgangzuweisungen

Eine AME kann maximal 16 Ausgänge als Relais oder Open-Collector-Ausgänge zur Verfügung stellen. Die Ausgangsnummern stimmen mit den 16 Meldegruppennummern überein, die der AME-Adresse zugeordnet wurden.

Die ATS1203N/ATS1204N können auch 32 Ausgänge unterstützen. Dies können Sie aktivieren, indem Sie im Menü 3 "AME-Einstellungen" die erste Option "2 AME-Adressen/Erweiteret AME" auswählen. Denken Sie daran, dass Sie in der ATS-Einbruchmeldezentrale einrichten müssen, dass beide AME-Adressen abgefragt werden.

Hinweis: Wenn die Option "Aktiver Batterietest" im Menü AME-Einstellungen eingeschaltet wird, ist der 8. Ausgang fest dem internen Batterietest zugewiesen (außer wenn getaktete Ausgangsmodule verwendet werden).

Meldegruppennummerierung

Die ATS1203N/ATS1204N verfügen über 8 Meldegruppen, die unter Verwendung der ATS1202-Erweiterung (8 Meldegruppen) auf maximal 32 Meldegruppen erweitert werden können. Wenn die Anzahl der Meldegruppen 16 übersteigt, dann werden die Meldegruppen von der nächsten AME-Adresse übernommen und die AME existiert nicht länger.

z.B. AME 1 hat 24 Meldegruppen (Meldegruppen 17 bis 40). Die nächste AME im System muss jetzt als AME 3 adressiert und

abgefragt werden, da die Meldegruppen 33 bis 40 der AME 1 von AME 2 übernommen wurden.

Die nicht verwendeten Meldegruppennummern im System (Meldegruppen 41 bis 48) müssen in der Meldegruppendatenbank als Typ 0 programmiert werden.

Programmierung der AME

1. Abfrage der ATS1203/1204
 - a. Begeben Sie in das Menü 4 der Zentralenprogrammierung und tragen Sie hier die Adresse der AME ein. Betätigen Sie die ENTER Taste abschliessend.
 - b. Betätigen Sie ENTER, wählen Sie die "AME-Adresse" und betätigen Sie ENTER erneut um zu den AME-Details zu gelangen.
 - c. Wählen Sie nun den AME-Typ 5 (Erweiterte-AME).
 - d. Betätigen Sie erneut ENTER bis Sie sich wieder im Hauptmenü befinden.

Hinweis: Weitere Informationen bezüglich der Zentralenprogrammierung entnehmen Sie bitte dem *ATS-Zentralen Programmierhandbuch*.

2. Die ATS1203N/ATS1204N stellen ein Menü zur Verfügung, über das eine Reihe von Optionen eingestellt werden können. Außerdem kann der Zustand von ATS1203N/ATS1204N oder der Eingänge angezeigt werden. Siehe Abb. 6.

So öffnen Sie das Programmiermenü für ATS1203N/ATS1204N:

- a. Öffnen Sie Menü 28 im Errichtermenü der Einbruchmeldezentrale.
- b. Drücken Sie 1 ENTER, geben Sie dann die gewählte AME-Adresse ein und drücken Sie ENTER, um das AME-Menü zu öffnen. Auf dem Display wird "ATS1203" und nachfolgend die Versionsnummer angezeigt.
- c. Drücken Sie ENTER, um das betreffende Menü anzuzeigen, oder geben Sie die Menünummer ein und drücken Sie ENTER, um eine Menüoption direkt aufzurufen.

Menü 1, AME-Status

In diesem Menü werden verschiedene Arten von Informationen angezeigt, welche die Einstellungen betreffen, die abzufragenden Adressen, MG-Zuweisung, Ausgangs-Zuweisung, Stromaufnahme etc. Um alle Daten anzuzeigen, öffnen Sie das Menü und drücken Sie ENTER, um den nächsten Eingang anzuzeigen.

Menü 2, Eingangstatus

Zeigt den aktuellen Status aller aktivierten Eingänge sowie den digitalen Wert des Status an. Im AME-Status kann der verfügbare Bereich angezeigt werden. Die verwendeten MG-Nummern hängen mit der ausgewählten Adresse zusammen. Siehe "Numerierung von Meldegruppen und Ausgängen."

Um den Status anzuzeigen, geben Sie die erste anzuzeigende Meldegruppe ein. Der ausgewählte MG-Status wird angezeigt. Drücken Sie auf MENU, um den vorherigen anzuzeigen, oder auf ENTER, um die nächste MG anzuzeigen.

Menü 3, AME-Einstellungen

Menü 3 bietet einige zusätzliche Einstellungen, die direkt mit der AME-Funktion zusammenhängen. Die Einstellungen können Sie mit der Taste MENU ändern. Mit ENTER übernehmen Sie die Einstellungen und bewegen sich zum nächsten Element.

1. AME-Konfiguration: Wählt die Anzahl der verwendeten MG und Ausgänge aus. Verfügbare Einstellungen:

1 AME-Adresse	Erlaubt den Anschluss von maximal 16 MG / Ausgängen. Wird als "AME: n" angezeigt, wobei n die im Menü 1 "AME-Status" ausgewählte AME-Adresse ist (Standardeinstellung).
1 AME + Erw	Erlaubt den Anschluss von maximal 32 MG / 16 Ausgängen. Wird als "AME: n + Erw" angezeigt, wobei n die im Menü 1 "AME-Status" ausgewählte AME-Adresse ist.
2 AME-Adressen	Erlaubt den Anschluss von maximal 32 MG/Ausgängen, erfordert aber, dass die AME-Abfrage für beide AME-Adressen aktiviert wird (Adresse und Adresse + 1). Wird als "AME: n + m" angezeigt, wobei n die im Menü 1 "AME-Status" ausgewählte AME-Adresse ist und m die Adresse + 1.

2. Batterielastwiderstand: Wählen Sie aus, ob der Batterie-Lastwiderstand am 8. Ausgang aktiviert werden soll. Er wird während des Batterietests einen internen 68 Ohm Widerstand zuschalten. Diese Option ist gemäß den SKAFOR-Vorschriften erforderlich. Standard ist AUS.

3. Netzprüfung: Aktiviert/deaktiviert die Netzprüfung Stellen Sie die Prüfung aus, wenn keine Netzversorgung verwendet wird, um zu verhindern, dass Netzfehler übertragen werden. Standard ist EIN.

4. Statische Ausgänge: Wählen Sie aus, ob statische Ausgänge (max. 8) oder getaktete Ausgänge (max. 32, abhängig von der AME Konfiguration) unterstützt werden. Standard ist 'Statische Ausgänge'.

Menü 4, Zurücksetzen auf Werkseinstellungen

In diesem Menü können Sie alle AME-Einstellungen auf die Werkseinstellungen zurücksetzen.

Technische Daten

Spezifikationen Netzspannung

Netzspannung (J17 – AC)	230 V Wechselspannung \pm 10%, 50Hz \pm 10%
Stromaufnahme bei 230V~	360 mA
Versorgungsspannung der Hauptleiterplatte	23 V Wechselspannung (typisch)

Netzteil Spezifikationen

Versorgungsspannung Netzteil	13.8 V Gleichspannung \pm 5%
Stromabgabe Netzteil	2.9 A max. bei 13.8 V Gleichstrom \pm 5%
Nebenmelderversorgungsausgang* (J14)	13.8 V Gleichspannung \pm 5% Siehe Tabelle unten für Stromstärke
Batterie Spannungsausgang (J17 – BAT)	13.8 V Gleichspannung \pm 5% Siehe Tabelle unten für die Berechnung der Batteriekapazität /Stromabgabe
Batterietyp und max. Kapazität	Aufladbare Blei-Gelbatterie 2 x 25 Ah 12 V nom. (BS129)
Stromaufnahme der Erweiterung	75 mA bei 13.8 V Gleichspannung \pm 5%

* Maximale Dauerstromabgabe für die Versorgung von externen Baugruppen im Nicht-Alarmfall.

Verfügbare Nebenmelderversorgung bei Netzausfall

Zulassungs- klasse	Zeit (h)			Batteriekapazität (Ah)				
	Entladung	Ladung	Ausgang	7.2	18	25	36	50
Incert	24	24	Nebenmelder	200	600	875	1200	1200
			Batterie	2525	2125	1850	1525	1525
EN 1&2	12	72	Nebenmelder	490	1300	1800	1800	1800
			Batterie	2235	1425	925	925	925
EN 3&4	60	24	Nebenmelder	40	220	330	500	550
			Batterie	2685	2500	2395	2225	2175
NF & A2P II	36	30	Nebenmelder	110	360	550	850	1000
			Batterie	2615	2350	2200	1875	1725
NF & A2P III	72	30	Nebenmelder	20	150	230	380	580
			Batterie	2700	2600	2500	2345	2100
VdS B	30	24	Nebenmelder	150	500	700	1050	1100
			Batterie	2575	2225	2025	1675	1625
VdS C	60	24	Nebenmelder	40	220	330	500	550
			Batterie	2685	2500	2395	2225	2175

Allgemeine Feature-Spezifikationen

Abschlusswiderstand (Standard)	4.7 k Ω 5% 0.25 W (2.2 k Ω oder 10 k Ω)
Standardmäßiger Onboard-Ausgang	Ext. Sirene (J13 - S+/S-) Elektronischer Ausgang Belastbarkeit: 1 A bei 13.8 V Gleichspannung
Gehäuseabmessungen	ATS1203N: 370 x 475 x 160 mm ATS1204N: 460 x 475 x 160 mm
Farbe	Beige
Umgebungsbedingungen	VdS Umweltklasse 2
VdS-Anerkennung	G 106022
Betriebstemperatur	-10 bis +55°C (zertifiziert +5° +40°C)
Luftfeuchtigkeit	95% (nicht kondensierend)
IP-Schutzgrad	IP30

Sicherungen

F4	Nebenmelderversorgung & Sirene	F2 A, 20x5
F5	Batterie	F3 A, 20x5
*	Netzsicherung	ATS1203: Slow T – 400 mA 20x5 ATS1203N/ATS1204(N): Fast F – 630 mA 20x5

*Die Netzsicherung ist Bestandteil der Netz-Anschlussklemmleiste.

WARNUNG: Vor dem Entfernen der Netzsicherung muss die Netzspannung abgeschaltet werden!

Batterie Ausbau/Entsorgung

Dieses Produkt beinhaltet eine (oder mehrere) versiegelte, wiederaufladbare BS-Typ Bleigelbatterie. Diese wartungsfreie sowie auslaufsichere Batterie ist für eine lange Lebensdauer ausgelegt und sollte nicht unter normalen Umständen entfernt werden. Da ein Ausbau der Batterie möglicherweise die

Konfigurationseinstellungen des Produkts beeinflussen könnte oder ein Alarm verursachen könnte, sollte der Ausbau nur durch einen qualifizierten Techniker vorgenommen werden.

Bei dem Ausbau der Batterie ist folgendes zu beachten:

1. Vergewissern Sie sich, dass Produkteinstellungen es Ihnen ermöglichen das Gehäuse ohne Auslösung eines Sabotagealarms zu öffnen.
2. Schalten Sie, wenn erforderlich die Netzspannung ab und Öffnen Sie erst nachfolgend das Gehäuse.
3. Unterbrechen Sie Batterie (Abb. 1–4) von dem Gerät, indem Sie die Anschlussleitungen von der Batterie abziehen. Bitte beachten Sie, dass je nach Batteriemodell die Anschlussklemmen der Batterie unterschiedlich angeordnet sein können.
4. Entfernen Sie die Batterie von dem Stellplatz.

Für eine korrekte Wiederverwertung entsorgen Sie alle Batterien gemäß den örtlichen Vorschriften. Beachten Sie bitte die Spezifikationen Ihres Produkts oder kontaktieren Sie den technischen Support für weitere Informationen zum Austausch von Batterien.



2002/96/EC (WEEE): Produkte die mit diesem Symbol gekennzeichnet sind, dürfen nicht als unsortierter städtischer Abfall in der europäischen Union entsorgt werden. Für die korrekte Wiederverwertung bringen Sie dieses Produkt zu Ihrem lokalen Lieferanten nach dem Kauf der gleichwertigen neuen Ausrüstung zurück, oder entsorgen Sie das Produkt an den gekennzeichneten Sammelstellen. Weitere Informationen hierzu finden Sie auf der folgenden Website: www.recyclethis.info.

FR: Instructions d'installations

Que fait il?

L'ATS1203/1204 est un DGP 8 zones / 16 sorties extensible à 32 zones / 16 sorties pour les centrales ATS avec chargeur intégré 3 A max et supervision secteur et batterie. Ce DGP peut également gérer jusqu'à 32 sorties si il a été paramétré comme gérant plus de 16 sorties. Il occupera alors l'emplacement de deux DGPs.

Les fonctions de l'ATS1203/1204 sont identiques à celle de l'ATS1201.

Le paramétrage de l'ATS1203/1204 s'effectue aussi bien par TITAN que par le clavier de la centrale via le menu avancé n°28.

Connexion au secteur

Utilisez le bornier secteur pour connecter la centrale. Vous pouvez brancher un câble fixe ou un cordon d'alimentation flexible dans une prise secteur mise à la terre. Si vous utilisez un câble fixe, insérez un circuit de protection dédié dans le réseau de distribution d'alimentation. Dans tous les cas, la connexion au réseau secteur doit être conforme aux réglementations locales.

AVERTISSEMENT: Débranchez l'alimentation 220 V avant d'ouvrir le coffret !

- débranchez la prise secteur CA de la prise murale, ou
- coupez l'alimentation secteur à l'aide du circuit de protection dédié.

Montage

Pour installer la centrale, insérez des vis dans les quatre trous de fixation situés au fond de l'appareil.

Assurez-vous que l'unité est installée sur une surface verticale solide et plate afin d'éviter que la base ne fléchisse ou ne se déforme lorsque vous resserrez les vis.

Laissez un espace de 50 mm entre les coffrets des appareils installés côte à côte et de 25 mm entre le coffret et le mur latéral.

L'emplacement de montage de la batterie est pour un usage fixe. Retirer la batterie en cas de transport de la centrale.

Bien attacher les câbles dans la centrale pour éviter les courts-circuits en cas de rupture d'un câble.

Recommandations générales d'installation

L'ATS1203/1204 ont été conçue, assemblée et testée conformément aux normes en vigueur notamment en matière de sécurité électrique, et d'immunité aux interférences électromagnétiques. Installée dans les règles de l'art, cette centrale vous donnera satisfaction de nombreuses années. En plus de ces recommandations d'installation, il est essentiel de respecter les normes en vigueur et de ne faire effectuer les raccordements au réseau électrique et téléphonique par du personnel qualifié.

1. S'assurer de la présence d'une bonne terre à proximité de la centrale.
2. Ne pas mixer les câbles secteur et basse tension. Utiliser des entrées de câbles séparées.
3. Si les entrées de câbles supérieures ou inférieures sont utilisées pour passer des câbles, utiliser des presses étoupes adaptés et conformes à la classe de flammabilité HB minimum.
4. Le raccordement du câble secteur 2P + Terre se fait par un câble rigide ou souple connecté au bornier prévu à cet effet. Bien penser à attacher le câble par le rilsan fourni.
 - a. En cas de raccordement secteur permanent, faites installer un disjoncteur dédié dans le tableau électrique.
 - b. Ne pas souder les extrémités du câble secteur qui doivent être vissées dans le bornier secteur.
5. Eviter d'avoir des boucles de câble à l'intérieur du coffret et trop proche de la carte mère de la centrale aussi bien en dessous qu'au dessus. Faire un câblage propre en guidant proprement et en attachant les câbles.
6. La batterie utilisée doit être de matériaux conformes à la classe HB minimum.
7. Tout circuit commandé par le relais intégré de la centrale ou piloté par les sorties électroniques de la centrale doit être antiparasité.
 - a. Ne pas installer de relais de puissance dans le coffret centrale
 - b. Mettre une diode de roue libre en parallèle sur la bobine des relais
 - c. Utiliser des relais de bonne qualité d'isolation bobine / contacts.
8. La distance entre chaque coffret doit être de 50 mm minimum (pour la ventilation).

Note: Utiliser uniquement dans des environnements sains et non humides.

Installation ATS1203/ATS1204

Voir figure 1.

1.	Borne de terre utilisée également pour la tresse du câble et le couvercle du coffret.
2.	Processeur
3.	Raccordement secteur
4.	Batterie de sauvegarde
5.	Emplacement de l'autoprotection à l'arrachement
6.	Connexion thermistor NTC

L'autoprotection à l'arrachement est obligatoire (kit ST580 ou ST590) pour être conforme à la norme CEI 79-2 niveau 2.

Note: Le kit d'autoprotection à l'arrachement n'est pas inclus dans ce produit.

Pour plus d'informations sur les raccordements de la carte mère, voir le diagramme de connexion.

Thermistor NTC

Voir figure 1-6.

Installer le thermistor à l'air libre, éloigné du radiateur ou de tout autre composant. Son rôle est de mesurer la température de fonctionnement des batteries à l'intérieur du coffret. Le tableau suivant indique la tension de charge mesurée.

15°C	13.74 VCC
20°C	13.65 VCC
25°C	13.56 VCC
30°C	13.46 VCC
35°C	13.37 VCC

Mesurer la tension au bornier de la batterie (Batterie + et -) avec une batterie connectée.

Câblage ATS1203/ATS1204 avec les centrales ATS

Note: Diagramme de connexion du bus de données du système: recommandations sur les raccordements – voir figure 4. Reportez-vous au *guide d'installation de la centrale ATS* pour obtenir plus d'informations sur le raccordement.

Le cavalier " TERM " est mis en place sur le premier et le dernier module du bus de données du système. Dans une configuration de câblage en étoile, ce cavalier n'est installé que sur les modules situés aux deux extrémités de la plus longue branche du bus de données du système.

1.	Cavalier TERM installé (premier module d'un bus de données local)
2.	Centrale ATS20/26/30/36/40/45/4600
3.	RAS avec LCD ATS1105 (l'interrupteur TERM n'est pas réglé sur ON)
4.	Alimentation 12 V séparée. Nécessaire si le RAS est situé à plus de 100 m de la centrale ou du DGP (le(la) plus proche. Connectez le "-" sur le "-" du bus de données.

5.	Type de câble de données recommandé : WCAT 52 (2 paires torsadées avec écran)
6.	Cavalier TERM installé (dernier module d'un bus de données local)
7.	Borne de terre pour connexion du blindage
8.	N'importe quel boîtier de bus d'extension E/S (ATS1201, ATS1203, ATS1204, ATS1210, ATS1220 ou ATS125x, par exemple)

Voir les sections: "Connexion du bus de données du système".

Diagrammes des connexions ATS1203/ATS1204

Voir figure 5.

1.	Connexion CA provenant du transformateur.
2.	Terre du système
3.	Batterie 12 V
4.	Borne de terre pour les écrans des câbles
5.	Sortie d'alimentation auxiliaire
6.	Bus de données du système
7.	Contact d'autoprotection à l'ouverture normalement fermé
8.	Contact d'autoprotection à l'arrachement normalement fermé
9.	Contact d'alarme normalement fermé
10.	Contact d'autoprotection normalement fermé
11.	Connecteur vers les extensions d'entrée ATS1202
12.	Haut-parleur de sirène externe (8 ohm) ou sirène
13.	Une résistance d'1 K doit être installée si la sirène externe n'est pas connectée.
14.	Sortie de données pour connecter des cartes de sorties ou une simple carte 4 relais
15.	Dipswitch d'adressage du DGP
16.	Cavalier pour sélectionner le +12 VDC pour la carte 8 sorties
17.	Cavalier pour la terminaison du bus
J1	Connexions du bus de données RS485 et de l'autoprotection.
J5/J6	Zones
J7	Connecteur vers les extensions d'entrée ATS1202
J8	Sortie de données pour connecter des cartes de sorties ou une simple carte 4 relais.
J13	Sirène extérieure (S+/S-) et zones
J14	Sortie d'alimentation auxiliaire.
J17	Connexions du transformateur et de la batterie

Notes

1. Si la résistance de charge batterie est activée, la 4^{ème} sortie de la deuxième carte ATS1810 n'est plus disponible (sortie 8).
2. Dans le cas où le DGP est paramétré en tant que 2 DGPs pour bénéficier de 32 sorties, la centrale doit également scruter les 2 DGPs.

Cavaliers

TERM	Termination du bus de données. Uniquement sur le premier et le dernier module du bus de données du système.
+12V	Alimentation +12 VCC des cartes de sorties.

Dipswitch du DGP

Voir figure 2.

Adresse: Définit l'adresse du DGP. Mettre les dipswitches 1 à 4 sur OFF pour désactiver le DGP (Voir les différentes adresses sur la figure 2).

LEDs

Tx	Le voyant rouge clignote lorsque la centrale scrute des modules distants. Il doit toujours être activé.
Rx	Le voyant jaune clignote lorsque des modules distants (RAS et DGP) répondent à une scrutation.

Connexion du bus de données du système

Le bus de données du système est utilisé pour connecter les boîtiers de bus d'extension E/S (afin de fournir des zones supplémentaires) et les stations d'armement à la centrale ATS. Les modules distants peuvent être éloignés de 1.5 km (maximum) des centrales ATS.

Les stations d'armement et les boîtiers de bus d'extension E/S doivent être connectés par un câble de données blindé à deux paires torsadées à partir de la connexion du bus de données du système.

Le blindage du câble de données doit être mis à la terre au niveau de la centrale ATS et doit être laissé débranché à toute autre extrémité. Si la distance entre la station d'armement et le module le plus proche dépasse 100 mètres, vous devez utiliser une alimentation électrique distincte pour alimenter la station d'armement.

Pour alimenter la station d'armement, ne connectez pas l'extrémité "+" provenant du bus de données du système. Connectez le "+" de l'alimentation locale au "+" de la station d'armement et connectez ensemble le 0 V de l'alimentation et le 0 V du bus de données du système au terminal de station d'armement portant le signe "-".

Voir "Câblage ATS1201".

Connexion secteur

AVERTISSEMENT: S'assurer avant de faire le raccordement dans la centrale que l'alimentation secteur soit déconnectée soit par un fusible au disjoncteur soit par la prise murale.

Lors du raccordement du câble secteur dans la centrale, bien attacher le câble avec le rilsan fourni. Respecter dans tous les cas les réglementations en vigueur.

Mise à la terre

Voir figure 3.

AVERTISSEMENT: Vous devez suivre les instructions de la procédure de mise à la terre.

Mise à la terre d'un coffret contenant plusieurs cartes.

Tous les éléments constituant le système peuvent être connectés à la terre par des cosses.

Vous devez vous assurer que ces cosses offrent une bonne continuité vers le coffret (attention à la peinture).

Le raccordement à la terre de chaque élément du système peut être utilisé pour raccorder l'écran de chaque câble blindé.

Si un module est placé dans un coffret en plastique, il est inutile de connecter la borne de terre.

Raccordement à la terre de coffrets dans un même bâtiment.

Les équipements d'un même bâtiment seront systématiquement raccordés à la terre.

La terre sera testée par un électricien qualifié.

Cas de plusieurs bâtiments.

Si le câblage s'étend à plusieurs bâtiments, plusieurs systèmes de mise à la terre seront utilisés. Utilisez dans ce cas les répéteurs/isolateurs ATS1740 pour isoler le bus de données du système. De cette façon, le système sera protégé contre les différences de potentiel existant sur la terre.

Blindage des câbles

Le blindage des câbles utilisés dans le système doit être raccordé à une seule terre commune du bâtiment et d'UN SEUL côté (voir la figure 3). Si le câble du bus de données blindé passe par plusieurs modules en plastique, la continuité du blindage du câble devra être assurée sur toute sa longueur.

1.	Alimentation secteur avec terre locale
2.	Connecteur secteur
3.	Bus de données du système
4.	Borne de terre
5.	Bâtiment 1
6.	Bâtiment 2
7.	Module dans un coffret métallique ouising
8.	Module dans un coffret en plastique
9.	Centrale ATS de type ATS2000/3000/4000/4500

Connexion d'une carte d'extension E/S à une centrale

Reportez-vous au *guide d'installation de la centrale ATS* pour obtenir des instructions à ce sujet.

Numerotation de zone et de sortie

Control panel	1 - 16	DGP8	129 - 144
DGP1	17 - 32	DGP9	145 - 160
DGP2	33 - 48	DGP10	161 - 176
DGP3	49 - 64	DGP11	177 - 192
DGP4	65 - 80	DGP12	193 - 208
DGP5	81 - 96	DGP13	209 - 224
DGP6	97 - 112	DGP14	225 - 240
DGP7	113 - 128	DGP15	241 - 256

Numérotation des sorties (*max. 255 sorties)

Un DGP peut disposer d'un maximum de 16 sorties disponibles en tant que sorties relais ou collecteurs ouverts. Les numéros de sortie correspondent aux 16 numéros de zones attribués à l'adresse du DGP.

L'ATS1203/1204 peut gérer 32 sorties. Activer cette fonction en choisissant "2 DGP addresses" dans le menu 3 - "DGP settings" (première option) du menu avancé 28, 'vers autres modules'. Ne pas oublier de faire scruter les 2 DGPs par la centrale !

Note: Lorsque la résistance de charge batterie est activée, la 4^{ème} sortie de la seconde carte ATS1810 (huitième sortie) suit le test batterie (non valable pour les cartes ATS1811).

Numerotation des zones (256 zones)

L'ATS 1203/1204 dispose de 8 zones qui peuvent être étendues, grâce à l'ATS 1202 (8 zones), à un maximum de 32 zones. S'il existe plus de 16 zones sur un DGP, ces zones sont alors prises sur l'adresse du DGP suivant, qui cesse alors d'exister.

Exemple: DGP 1 dispose de 24 zones (zones 17 à 40). Le DGP suivant sur le système doit alors porter l'adresse et être scruté en tant que DGP 3, car les zones 33 à 40 du DGP 1 ont été prises sur le DGP 2.

Les numéros de zones non utilisés sur le système (zones 41 à 48) doivent être programmés dans la base de données de zones en tant que Type 0.

Programmation du DGP

1. Scruter l'ATS1203/ATS1204.

- Entrer dans le menu 4 du menu avancé du menu installateur, et ajouter l'adresse du DGP, puis appuyer sur ENTER.
- Appuyer sur ENTER, sélectionner l'adresse du DGP et appuyer de nouveau sur ENTER pour afficher les détails du DGP.
- Sélectionner le type de DGP 5 (DGP étendu).
- Appuyer sur ENTER jusqu'à revenir au menu principal.

Note: Pour de plus amples informations sur la programmation de la centrale, se référer au *guide de programmation de la centrale ATS*.

2. Un menu de paramétrage est disponible pour l'ATS1203/1204 permettant de paramétrer un certain nombre d'options. De plus, l'état de l'ATS1203/1204 ou des zones peut être visualisé. Voir figure 6.

Pour entrer en mode programmation de l'ATS1203/1204:

- Aller au menu avancé 28 du menu installateur.
- Taper 1 ENTER suivi du n° du DGP suivi par (ENTER) pour entrer dans le menu du DGP. L'affichage montre "ATS1203" suivi du numéro de version.
- Taper ENTER pour faire défiler les menus ou le numéro de menu suivi par ENTER pour y accéder directement.

Menu 1, DGP status

Ce menu liste toutes les informations relatives au paramétrage de ce DGP, adresse(s) DGP(s) scruté(s), valeur des zones, sorties disponibles, consommation de courant, etc. Parcourir le menu par la touche ON.

Menu 2, Input status

Affiche l'état de chacune des zones présente dans ce DGP ainsi que leur valeur analogique.

Pour voir l'état d'une zone, entrer le n° de celle-ci. Son état apparaît alors. Taper MENU pour voir la zone précédente ou ENTER pour voir la prochaine.

Menu 3, DGP settings

Le menu 3 permet le paramétrage du DGP. Utiliser la touche MENU pour changer un paramètre. Utiliser ENTER pour accepter ce paramètre et aller à la prochaine option.

1. DGP configuration: choix du nombre de zones et de sorties.

Options possibles:

1 DGP Address	DGP 16 zones/16 sorties. Vu dans le menu 1 comme DGP 'n' où 'n' est le n° du DGP (valeur par défaut)
1 DGP+exp	DGP 32 zones /16 sorties. Vu dans le menu 1 comme DGP 'n + exp' où 'n' est le n° du DGP.
2 DGP Addresses	DGP 32 zones/32 sorties. Vu dans le menu 1 comme DGP 'n + m' où 'n' est le n° du DGP et 'm' le DGP suivant virtuel. La centrale doit scruter 2 DGPs !

2. Battery Load: Indique si la résistance de charge batterie sera active sur la 8^{ème} sortie. Cette sortie suit le test batterie et nécessite une résistance additionnelle de 68 ohm durant le test (norme SKAFOR). OFF par défaut.

3. Mains Check: active/désactive la surveillance du secteur. Mettre sur OFF dans le cas où le secteur n'est pas présent pour éviter les défauts secteur d'être envoyés. ON par défaut.

4. Static Outputs: Sélectionne soit 2 cartes 4 relais max (ATS1810), soit jusqu'à 4 cartes ATS1811 / 2 cartes ATS1820 (dépendant de la configuration du DGP). Static Outputs par défaut (ATS1810 * 2 max).

Menu 4, Factory reset

Utiliser ce menu pour faire un retour aux paramètres usine du DGP.

Spécifications techniques

Données techniques d'alimentation

Alimentation secteur principale (J17 - AC)	230 VAC ± 10% - 50Hz ± 10%
Consommation à 230V~	360 mA
Alimentation secondaire de la carte mère	23 VAC nominal

Données techniques chargeur

Tension de sortie auxiliaire	13.8 VDC ± 5%
Courant disponible max	2.9 A max. à 13.8 VDC ± 5%
Courant de sortie auxiliaire* (J14)	13.8 VDC ± 5%. Voir ci dessous
Sortie batterie (J17 - BAT)	13.8 VDC ± 5%. Voir ci dessous
Type et capacité de batterie	Sèche, rechargeable: 2 x 25 Ah 12 V nom. (BS129)
Consommation de la centrale	75 mA à 13.8 VDC ± 5%

* Courant maximum et permanent pour alimenter les différents organes hors condition d'alarme.

Courant disponible sur sortie auxiliaire / sortie batterie pour respecter l'autonomie

	Durée (h)		Capacité batterie (Ah)					
	Niveau d'agrément	Sortie	7.2	18	25	36	50	
Incert	24	24	Courant (mA)					
			Aux	200	600	875	1200	1200
			Batterie	2525	2125	1850	1525	1525

Niveau d'agrément	Durée (h)			Capacité batterie (Ah)				
	Décharge	Recharge	Sortie	7.2	18	25	36	50
EN 1&2	12	72	Aux	490	1300	1800	1800	1800
			Batterie	2235	1425	925	925	925
EN 3&4	60	24	Aux	40	220	330	500	550
			Batterie	2685	2500	2395	2225	2175
NF & A2P II	36	30	Aux	110	360	550	850	1000
			Batterie	2615	2350	2200	1875	1725
NF & A2P III	72	30	Aux	20	150	230	380	580
			Batterie	2700	2600	2500	2345	2100
VdS B	30	24	Aux	150	500	700	1050	1100
			Batterie	2575	2225	2025	1675	1625
VdS C	60	24	Aux	40	220	330	500	550
			Batterie	2685	2500	2395	2225	2175

Caractéristiques générales

Résistances de fin de ligne	4,7 kΩ 5% 0,25 W (2,2 kΩ ou 10 kΩ)
Sortie de base sur la carte	Sirène ext (J13 – S+/S–) Sortie électronique Coupure: 1 A à 13,8 VDC
Dimensions coffret métallique HxWxL	ATS1203: 370 x 475 x 160 mm ATS1204: 460 x 475 x 160 mm
Couleur	Beige
Température d'utilisation	-10 à +55°C (certifié +5 à 40°C)
Humidité	95% sans condensation
Indice de protection	IP30

Fuses

F4	Alimentation auxiliaire & sirène	F2 A, 20x5
F5	Batterie	F3 A, 20x5
*	Fusible secteur	ATS1203: Lent – 400 mA 20x5 ATS1203N/ATS1204(N): Rapide – 630 mA 20x5

* Le fusible secteur se trouve dans le bornier de raccordement du câble secteur.

AVERTISSEMENT: Avant de retirer le fusible secteur, déconnecter le courant secteur au disjoncteur principal de l'installation !

Retrait/dépose de batterie

Ce produit contient une (ou plusieurs) batterie au plomb, rechargeable, de type BS. Elle est sans maintenance, étanche, longue durée et ne doit pas être normalement retirée. Le retrait de la batterie peut affecter la configuration du produit ou déclencher une alarme, seul un installateur qualifié peut retirer la batterie.

Pour retirer la batterie, suivre les étapes suivantes:

1. S'assurer qu'il est possible d'ouvrir le produit sans déclencher d'autoprotection.
2. Retirer l'alimentation secteur, si nécessaire, et retirer le couvercle.

3. Déconnecter la batterie (Figure 1—4), retirer les fils de connexion. Note, les connecteurs peuvent être différents selon les modèles de batterie.
4. Retirer la batterie de son support.

Pour un recyclage propre, entreposer toutes les batteries dans un local adéquat. Voir les spécifications de votre produit ou contacter le support technique pour obtenir des informations sur le remplacement des batteries.



2002/96/EC (WEEE): Les produits marqués de ce symbole peuvent pas être éliminés comme déchets municipaux non triés dans l'Union européenne. Pour le recyclage, retourner ce produit à votre fournisseur au moment de l'achat d'un nouvel équipement équivalent, ou à des points de collecte désignés. Pour plus d'informations, voir:

www.recyclethis.info

IT: Istruzioni di installazione

Che cosa fà?

L'ATS1203/ATS1204 fornisce un'espansione da 8 a 32 zone alla centrale ATS includendo un alimentatore da 3 A Massimo (totali). L'alimentazione di rete e la batteria sono entrambi monitorati. Il DGP fornisce inoltre da 8 a 32 uscite, occupando 2 indirizzi DGP quando deve supportare più di 16 uscite.

Il funzionamento dell'ATS1203/ATS1204 è simile a quello dell'ATS1201.

La configurazione dell'ATS1203/ATS1204 è impostabile usando il menù interno da cui si può accedere tramite Titan o il menu 28 della centrale.

Collegamento dell'alimentatore

Per il collegamento alla rete elettrica, collegare i cavi ai morsetti di alimentazione di rete predisposti. È possibile utilizzare una connessione fissa oppure una connessione amovibile prelevata da una presa di corrente di rete con messa a terra. Se si utilizza un cavo fisso, inserire un interruttore bipolare dedicato nella rete di alimentazione. In qualsiasi caso, attenersi alle normative locali vigenti per la connessione alla rete elettrica.

AVVISO: Prima di aprire l'unità scollegarla dall'alimentazione di rete!

- scollegare la spina dalla presa a muro, oppure
- interrompere l'alimentazione tramite l'interruttore bipolare dedicato.

Montaggio

Fissare l'unità inserendo viti o bulloni nei quattro fori di montaggio presenti nella base.

Verificare che l'unità sia montata su una superficie piana, solida e verticale in modo che la base non si fletta o si deformi quando si serrano le viti o i bulloni di fissaggio.

Prevedere uno spazio libero di 50 mm tra i contenitori degli apparati montati uno a fianco dell'altro e 25 mm tra i contenitori e lo spazio laterale.

L'alloggiamento per la batteria previsto è indicato per un utilizzo statico dell'unità di controllo. Togliere la batteria dal contenitore della centrale in caso di trasporto.

Assicurarsi anche che i morsetti siano isolati. Utilizzare delle fascette per prevenire contatti accidentali tra i vari conduttori in caso di rottura dell'isolamento.

Linee guida generali per l'installazione

Le centrali ATS sono state progettate, assemblate e sottoposte a test per soddisfare gli standard correnti relativi alla sicurezza elettrica, alla emissione e alla immunità alle interferenze elettriche ed elettromagnetiche ambientali. Il rispetto delle seguenti indicazioni contribuirà a garantire un efficace e duraturo funzionamento delle centrali per diversi anni.

Oltre alle presenti indicazioni è essenziale rispettare, durante l'installazione delle centrali ATS, tutte le normative vigenti nei paesi in cui l'installazione viene effettuata.

Solo un elettricista qualificato o un tecnico specializzato ed opportunamente addestrato può collegare questo sistema alla rete elettrica o alla rete telefonica.

1. Assicurarsi che sia disponibile una messa a terra adeguata per il sistema di allarme.
2. Mantenere una separazione appropriata tra i cavi di bassa tensione e i cavi di alimentazione di rete. Utilizzare punti di ingresso del cavo separati nell'armadio della centrale di controllo.
3. Se vengono usati i fori nella parte superiore o inferiore del armadio metallico per il passaggio dei cavi, usare sempre tubi di raccordo, scatole di giunzione ed accessori appropriati. Usare materiale resistente al fuoco (Classe HB o superiore).
4. Per il collegamento alla rete elettrica, collegare i cavi ai morsetti di alimentazione di rete predisposti o tramite una connessione fissa o da una presa di corrente con collegamento di terra. Usare sempre delle fascette per fissare i cavi provenienti dalla rete elettrica agli appositi punti di fissaggio, vicino al morsetto di alimentazione.
 - a. Nel caso di collegamento permanente alla rete elettrica, inserire nel circuito di alimentazione di rete un interruttore bipolare dedicato, facilmente accessibile.
 - b. Il terminale del cavo multifilare non deve essere saldato nel punto in cui si verifica la pressione di contatto nel morsetto, per evitare possibili falsi contatti dovuti a "saldature fredde".
5. Evitare avvolgimenti del cavo all'interno della centrale di controllo e disporre i cavi in modo che non passino sopra o sotto la scheda a circuito stampato. Si consiglia l'utilizzo di fascette per migliorare la sistemazione dei cavi.
6. Le batterie usate con questa unità devono essere costruite con materiali resistenti al fuoco di adeguata classe di infiammabilità (Classe HB o superiore).
7. Ogni circuito collegato ai contatti dei relè a bordo della centrale o relè esterni, o alle uscite elettroniche deve essere a funzionamento in bassa tensione tipo SELV. (Safety Extra Low Voltage)
 - a. I relè di commutazione di rete non devono essere installati nell'armadio della centrale di controllo. La commutazione di questi relè può causare interferenza elettrica
 - b. Inserire un diodo di soppressione (ad esempio, il tipo 1N4001) a protezione della bobina del relè.
 - c. Utilizzare esclusivamente relè con un buon isolamento tra bobina e contatti.

8. La distanza minima tra i contenitori delle apparecchiature deve essere di 50 mm (distanza tra i fori di aerazione).

Nota: Utilizzare le apparecchiature esclusivamente in ambienti puliti e non umidi.

Installazione dell'ATS1203/ATS1204

Vedere figura 1.

1.	Connessione di terra. Utilizzare anche per la connessione dello schermo dei cavi e per la connessione di terra del coperchio.
2.	Processore.
3.	Connessione rete 220 V
4.	Batteria da 12 V.
5.	Predisposizione tamper antirimozione.
6.	NTC connessione termistore

Per la conformità alle norme CEI 79-2 per il 2° livello, è obbligatorio l'utilizzo della protezione antirimozione (kit ST580 o ST590). Il dispositivo di protezione antirimozione dovrà essere collegato in serie al contatto del dispositivo antiapertura.

Nota: La protezione antirimozione non è inclusa nel prodotto

Per le informazioni dettagliate del circuito elettronico, fare riferimento allo schema di cablaggio.

NTC termistore

Vedere figura 1–6.

Si raccomanda che l'NTC sia posizionato aria aperta lontano dal dissipatore o da ogni altro componente. La sua funzione è quella di misurare la temperatura di funzionamento delle batterie dentro il contenitore. La seguente tabella dovrebbe essere presa in considerazione per misurare la tensione di carica.

15°C	13.74 VDC
20°C	13.65 VDC
25°C	13.56 VDC
30°C	13.46 VDC
35°C	13.37 VDC

Misurare la tensione sul terminale batteria (Batt + e -) senza la batteria collegata.

Cablaggio ATS1203/ATS1204 con centrale ATS

Nota: Diagramma di connessione del bus di dati di sistema — Cablaggio preferito — vedere figura 4. Per le istruzioni sulla connessione dettagliate, fare riferimento alla *Guida di Installazione della Centrale*.

Il cavallotto "TERM" deve essere inserito sul primo e sull'ultimo dispositivo del bus di dati del sistema. In una configurazione a "stella", il cavallotto "TERM" dovrà essere presente solo sui dispositivi alle estremità delle due tratte di cavo più lunghe del bus di dati del sistema.

1.	Cavallotto "TERM" montato (primo dispositivo sul bus di dati locale).
2.	Centrale ATS2010/2610/3010/3610/4010/4510/4610.
3.	Tastiera LCD ATS1105 (l'interruttore "TERM" non posizionato su ON).

4. Alimentazione 12 V separata. Necessaria se la stazione di inserimento (RAS) è distante più di 100 metri dalla centrale o dal concentratore (DGP) più vicino. Connettere “-” a “-” del bus di dati.
5. Il tipo di cavo preferito è il WCAT 52 (2 coppie twistate).
6. Cavallotto “TERM” montato (ultimo dispositivo sul bus di dati locale).
7. Messa a terra per la schermatura*.
8. Qualsiasi centrale di raccolta dati come ATS1201, ATS1203, ATS1204, ATS1210, ATS1220, ATS125x.

* Collegare lo schermo dei cavi su un solo lato.

Per informazioni dettagliate vedere: “Connessione del bus di dati di sistema” e messa a terra.

Diagrammi di collegamento ATS1203/ATS1204

Vedere figura 5.

1.	Collegamento dal trasformatore c.a.
2.	Messa a terra del sistema
3.	Batteria da 12 V
4.	Connessione di terra per schermo cavo (schermo)
5.	Uscita alimentazione ausiliaria
6.	Bus dati del sistema
7.	Contatto antimanomissione apertura ant. centrale normalmente chiuso
8.	Contatto antirimozione centrale normalmente chiuso
9.	Contatto allarme normalmente chiuso
10.	Contatto antimanomissione normalmente chiuso
11.	Interfaccia per le espansioni ingressi ATS1202
12.	Altoparlante della sirena o sirena est. da 8 Ω
13.	Se la sirena esterna non è collegata, inserire un resistore da 1 kΩ
14.	Interfaccia seriale per il collegamento ad espansioni uscite ATS1811 o ATS1820 oppure a 4 uscite senza parallela ATS1810).
15.	Dipswitch per settaggio indirizzo DGP
16.	Selezione alimentazione +12 V _{DC} per moduli uscite
17.	Terminazione bus dati
J1	Connessioni bus dati del sistema RS485 e protezione manomissione contenitore
J5/J6	Zone
J7	Interfaccia per le espansioni input ATS1202
J8	Interfaccia seriale per il collegamento ad espansioni uscite ATS1811 o ATS1820 oppure a 4 uscite senza parallela ATS1810)
J13	Sirena esterna
J14	Uscita alimentazione ausiliaria
J17	Collegamento dal trasformatore c.a e batteria

Notas

1. Se la resistenza di carico della batteria è abilitata, l'8ª uscita non è disponibile per moduli d'uscita non multiplexati.
2. Nel caso che il DGP è settato per 2 DGP per consentire l'uso di tutte le 32 uscite, nella programmazione della centrale deve essere impostata l'interrogazione dell'indirizzo del DGP E anche l'indirizzo successivo +1.

Links

TERM	Terminazione del bus. Usare solamente sul primo e ultimo dispositivo sul bus locale.
+12V	Connette il +12 V _{DC} ai moduli uscite.

Impostazione dei dipswitch del DGP

Vedere figura 2.

Indirizzo: Selezionare l'indirizzo del DGP. Impostare gli switches 1-4 si OFF per disabilitare il DGP. (Vedere figura 2 per la corretta impostazione degli indirizzi).

LEDs

Tx	Il LED rosso lampeggia quando le unità remote (RAS e DGP) stanno rispondendo all'interrogazione.
Rx	Il LED giallo lampeggia quando la centrale interroga l'unità o le unità remote. Deve essere sempre attivo.

Connessione del bus di dati di sistema

Il bus di dati di sistema viene usato per la connessione dei concentratori (che forniscono zone aggiuntive) e delle Stazioni di inserimento alla centrale ATS. I dispositivi remoti possono essere distanti fino a 1.5 km dalle centrali ATS.

Le stazioni di inserimento e i concentratori devono essere collegati alla connessione del bus di dati di sistema tramite cavo dati schermato a due coppie twistate (si consiglia il cavo tipo WCAT52 o equivalenti).

La schermatura del cavo dati dovrebbe avere una messa a terra sulla centrale ATS e dovrebbe essere disconnessa da qualsiasi altra terminazione.

Si raccomanda di utilizzare un'unità di alimentazione separata per le stazioni di inserimento nel caso in cui queste si trovino a più di 100 metri di distanza dal dispositivo più vicino.

Per alimentare la stazione di inserimento, non collegare il “+” dal bus di dati del sistema. Collegare il “+” dell'unità di alimentazione locale al “+” della stazione di inserimento e collegare il riferimento 0 volt dell'unità di alimentazione e lo 0 volt del bus dati del sistema, al morsetto col segno “-” della stazione di inserimento

Vedere “Cablaggio”.

Connessione di rete

AVVISO: Assicurarsi, prima di effettuare qualsiasi manovra sulla connessione di rete all'interno della centrale, che l'alimentazione di rete principale sia disconnessa.

Per la connessione dei cavi direte utilizzare sempre accessori adeguati quali tubi, raccordi e scatole di giunzione e fascette per assicurare un corretto cablaggio. In ogni caso, sarà necessario rispettare tutte le normative vigenti in materia.

Messa a terra

Vedere figura 3.

AVVISO: È necessario seguire la procedura di messa a terra correttamente.

Messa a terra di un contenitore con più dispositivi al suo interno

Ogni dispositivo progettato per il sistema ha predisposti sul circuito stampato punti di contatto per la connessione a terra.

Fate in modo che questi punti assicurino un buon contatto elettrico con il contenitore metallico (rimuovere eventualmente la vernice).

La messa a terra di ciascun pezzo del sistema può essere utilizzata per il collegamento della schermatura dei cavi.

Se un dispositivo è collocato in un contenitore di plastica, non sarà necessario effettuare la messa a terra.

Messa a terra del sistema in un singolo edificio

In installazioni dove il cablaggio è realizzato in un unico edificio, i vari contenitori o apparati vengono messi a terra utilizzando la rete di terra di sicurezza dell'impianto elettrico.

La rete di terra di sicurezza dell'impianto elettrico deve essere verificata e certificata da un installatore autorizzato.

Messa a terra del sistema in più edifici

In installazioni dove il cablaggio è realizzato in modo che si estenda in più edifici separati, è probabile che verranno interessati punti di messa a terra differenti.

In questi casi, utilizzate gli isolatori/ripetitori ATS1740 per isolare il bus dati del sistema. Il sistema viene così protetto dagli inconvenienti dovuti all'eventuale differenza di potenziale, presente tra le reti di messa a terra.

Schermo dei cavi

Lo schermo di tutti i cavi schermati nel sistema deve essere connesso su uno solo dei lati di ciascuna sezione, ad un unico punto di messa a terra comune (vedi figura 3). Se il cavo dati del sistema viene fatto transitare da più di un contenitore in plastica, è necessario connettere tra loro gli schermi del cavo in arrivo e in partenza.

1	Alimentatore con messa a terra locale
2	Connettore all'alimentazione di rete
3	Bus di dati di sistema
4	Messa a terra
5	Edificio 1
6	Edificio 2
7	Dispositivo con contenitore metallico
8	Dispositivo con contenitore plastico
9	Unità di controllo ATS

Connessione del DGP alla centrale

Fare riferimento alla *Guida di Installazione della Centrale* per istruzioni.

Numerazione Zone e uscite

Centrale	1 - 16	DGP8	129 - 144
DGP1	17 - 32	DGP9	145 - 160
DGP2	33 - 48	DGP10	161 - 176
DGP3	49 - 64	DGP11	177 - 192
DGP4	65 - 80	DGP12	193 - 208
DGP5	81 - 96	DGP13	209 - 224

DGP6	97 - 112	DGP14	225 - 240
DGP7	113 - 128	DGP15	241 - 256

Numerazione uscite

Un DGP può avere un massimo di 16 uscite disponibili come relè o open collector. La numerazione delle uscite segue quella delle 16 zone associate all'indirizzo del DGP.

L'ATS1203/ATS1204 può inoltre supportare 32 uscite. Abilitare questo selezionando "DGP avanzato" ne menu 3 "Impostazione DGP" (prima selezione), Ricordarsi che la centrale deve essere configurata per interrogare entrambi gli indirizzi DGP.

Nota: Se il test della batteria è abilitato, l'8ª uscita seguirà il test batteria (tranne se si utilizzano moduli multiplexati).

Numerazione zone

L'ATS1203/ATS1204 ha 8 zone che possono essere espanse usando l'ATS102 (8 zone) a un massimo di 32 zone. Se il numero delle eccede le 16, le zone saranno prelevate dal successivo indirizzo del DGP e lo stesso cessa d'esistere.

Es. DGP 1 ha 24 zone (zone dalla 24 alla 40). Il successivo DGP nel sistema che deve essere indirizzato e interrogato sarà il DGP 3, perché le zone dalla 33 alla 40 del DGP 1 sono state prese dal DGP 2.

Le zone non utilizzate nel sistema (zone dalla 41 alla 48) devono essere programmate nel database delle zone come Tipo 0.

Programmazione del DGP

- Interrogare l'ATS1203/ATS1204.
 - Entrare nel menu 4 installatore della centrale, aggiungere l'indirizzo dell'apparato e premere ENTER.
 - Premere ENTER, selezionare "Indirizzo DGP" e premere ancora ENTER per entrare nei dettagli del DGP.
 - Selezionare il tipo di apparato 5 (DGP AVANZATO).
 - Premere ENTER fino a ritornare nel menu principale.

Nota: Per maggiori informazioni sulla programmazione della centrale, vedere *Guida Programmazione Centrale ATS*.

- L'ATS1203/ATS1204 dispone di un menu tramite il quale è possibile impostare delle opzioni. In aggiunta lo stato dell'ATS1203/ATS1204 o degli ingressi può essere visto. Vedere figura 6.

Per entrare nel menu di programmazione dell'ATS1203/ATS1204:

- Entrare nel menu 28 della centrale con il codice installatore.
- Premere 1 ENTER seguito dell'indirizzo dell'DGP selezionato e ENTER per entrare nel menu DGP. Il display mostrerà "ATS1203" seguito del numero della versione.
- Premere ENTER per avanzare nel menu o premere il numero del menu seguito da ENTER per andare all'argomento direttamente.

Menu 1, Stato DGP

Questo menu elenca differenti tipi d'informazioni riguardo il settaggio, indirizzi DGP da interrogare, ingressi, uscite, consumo corrente, ecc. Per vedere tutte le informazioni, entrare nel menu e premere ENTER per vedere il successivo argomento.

Menu 2, Stato Ingressi

Mostra il corrente stato di tutti gli ingressi che sono stati abilitati e il valore digitale degli stati. Il campo che è disponibile può essere visto nello Stato DGP. Il numero degli ingressi usati è in relazione all'indirizzo impostato. Vedere numerazione delle Zone e ingressi.

Per vedere lo stato, digitare il primo ingresso da visionare. Lo stato dell'ingresso selezionato viene mostrato. Premere MENU per vedere il precedente o ENTER per vedere il successivo ingresso.

Menu 3, Impostazioni DGP

Il menu 3 dispone di alcune impostazioni aggiuntive relativamente alla funzionalità del DGP. Usare il tasto MENU per cambiare le impostazioni. Usare ENTER per confermare le impostazioni e spostarsi al successivo argomento.

1. Configurazione DGP: selezionare il numero degli ingressi e uscite usate. Impostazioni disponibili:

Indirizzo DGP	Permette la connessione fino a 16 ingressi/uscite. Mostra come "DGP:n" dove n è il numero di DGP selezionato nel menu 1, stato DGP (Impostazioni di fabbrica).
1 DGP + Esp	Permette la connessione fino a 32 ingressi e 16 uscite. Mostra come "DGP:n" dove n è il numero di DGP selezionato nel menu 1, stato DGP.
2 Indirizzi DGP	Permette la connessione fino a 32 ingressi / uscite ma l'abilitazione dell'interrogazione dell'indirizzo del DGP a del DGP +1. Mostra come "DGP: n + m" dove n è il numero di DGP selezionato e m è il numero +1 nel menu 1, stato DGP.

2. Carico Batteria: Selezionare se la resistenza di carico della batteria deve essere abilitata sull'uscita 8. Questa seguirà il test batteria e aggiunge un 68 ohm addizionale durante il test. Questa opzione è richiesta per la norma (SKAFOR). Impostazione di fabbrica è OFF.

3. Controllo Rete: Abilita/disabilita il controllo rete. Impostato su OFF in caso di mancanza rete è usato per annullare il riporto del guasto. Impostazione di fabbrica è ON.

4. Uscite scatiche: seleziona se supportare uscite di tipo statico (massimo 8) o uscite multiplexate (massimo 32, in funzione della configurazione del DGP). Impostazione di fabbrica è Uscite Statiche.

Menu 4, Impostazioni di fabbrica

Usare questo menu per impostare tutte le configurazioni del DGP alle impostazioni di fabbrica.

Specifiche tecniche

Specifiche alimentazione apparato

Alimentazione principale (J17 - AC)	230V~ ± 10%, 50Hz ± 10%
Consumo di corrente a 230 V	360 mA
Alimentazione scheda elettronica	23V~ tipica

Specifiche alimentatore

Tensione nominale	13.8 V _{DC} ± 5%
Corrente nominale	2.9 A max. a 13.8 V _{DC} ± 5%
Uscita alimentazione ausiliaria* (J14)	13.8 V _{DC} ± 5% Per la corrente fare riferimento alla tabella seguente.

Uscita alimentazione batteria (J17 - BAT) 13.8 V_{DC} ± 5%. Per la corrente fare riferimento alla tabella seguente. Per la corrente fare riferimento alla tabella seguente.

Tipo e capacità max. batteria Ricaricabile al piombo 2 x 25 Ah 12 V nom. (BS129)

Consumo circuito centrale 75 mA at 13.8 V_{DC} ± 5%

Certificato IMQ II° livello con kit antirimozione ST580.

* Massima corrente permanente disponibile per alimentare dispositivi esterni al concentratore, in assenza di allarmi. Calcolata considerando l'assorbimento dovuto al concentratore, per una autonomia di 24 ore e per garantire la ricarica della batteria indicata all'80% del valore nominale entro 24 ore.

Uscita/batteria disponibile basata sul backup

Certificazione	Tempo (h)			Capacità batteria (Ah)				
	Scarica	Carica	Uscita	7.2	18	25	36	50
Incert	24	24	Ausiliaria	200	600	875	1200	1200
			Batteria	2525	2125	1850	1525	1525
EN 1&2	12	72	Ausiliaria	490	1300	1800	1800	1800
			Batteria	2235	1425	925	925	925
EN 3&4	60	24	Ausiliaria	40	220	330	500	550
			Batteria	2685	2500	2395	2225	2175
NF & A2P	36	30	Ausiliaria	110	360	550	850	1000
			Batteria	2615	2350	2200	1875	1725
II	72	30	Ausiliaria	20	150	230	380	580
			Batteria	2700	2600	2500	2345	2100
VdS	30	24	Ausiliaria	150	500	700	1050	1100
			Batteria	2575	2225	2025	1675	1625
B	60	24	Ausiliaria	40	220	330	500	550
			Batteria	2685	2500	2395	2225	2175
C			Ausiliaria	40	220	330	500	550
			Batteria	2685	2500	2395	2225	2175

Specifiche generali

Resistori di fine linea	4.7 kΩ 5% 0.25 W standard (2.2 kΩ, 10 kΩ)
Uscite a bordo scheda	Sirena esterna (J13 - S+/S-) Uscita elettronica portata: 1 A a 13.8 V _{DC}
Dimensioni Contenitore	ATS1203: 370 x 475 x 160 mm ATS1204: 460 x 475 x 160 mm
Colore	Beige
Temperatura di funzionamento	-10 to +55°C
Certificato IMQ	+5 to 40°C
Umidità	95% senza condensa
Grado di protezione IP	IP30

Fusibili

F4	Alimentazione ausiliaria e sirena	F2 A, 20x5
F5	Batteria	F3 A, 20x5
*	Fusibile di rete	ATS1203: Slow T - 400 mA 20x5 ATS1203N/ATS1204(N): Fast F - 630 mA 20x5

*Il fusibile di rete è integrato nella morsetteria di connessione per la rete 230V ~.

AVVISO: Prima di agire su questo fusibile, rimuovere l'alimentazione di rete!

Rimozione batteria/smaltimento

Questo prodotto contiene una (o più) batteria tipo BS al piombo ricaricabile, sigillata. Questa è una batteria senza manutenzione, a prova di perdita e di lunga durata che non dovrebbe essere rimossa in normali circostanze. Rimuovere la batteria potrebbe avere effetti sulle impostazioni del prodotto o generare un allarme, solo installatori qualificati dovrebbero rimuovere la batteria.

Per rimuovere la batteria procedure nel seguente modo:

1. Assicurarsi che le impostazioni del prodotto permettano di poter aprire il coperchio senza attivare allarmi di manomissione.
2. Togliere l'alimentazione di rete, se necessario e rimuovere il coperchio.
3. Disconnettere la batteria (Figura 1–4), togliendo i cavi del prodotto dai connettori. Nota, in funzione del modello di batteria, i connettori possono essere posizionati diversamente.
4. Rimuovere la batteria del contenitore.

Per il corretto smaltimento, sistemare tutte le batterie come richiesto dalle locali ordinanze o norme. Vedere le specifiche per il vostro prodotto o contattare il supporto tecnico per informazioni sulla sostituzione batterie.

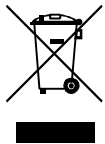

2002/96/EC (WEEE): I prodotti contrassegnati con questo simbolo, non possono essere smaltiti nei comuni contenitori per lo smaltimento rifiuti, nell'Unione Europea. Per il loro corretto smaltimento, potete restituirli al vostro fornitore locale a seguito dell'acquisto di un prodotto nuovo equivalente, oppure rivolgervi e consegnarli presso i centri di raccolta preposti. Per maggiori informazioni vedere: www.recyclethis.info.



