

NL VERTALING VAN DE ORIGINELE MONTAGE- EN BEDIENINGSHANDLEIDING

Draaihekaandrijving

twist 350 rapido

twist 350

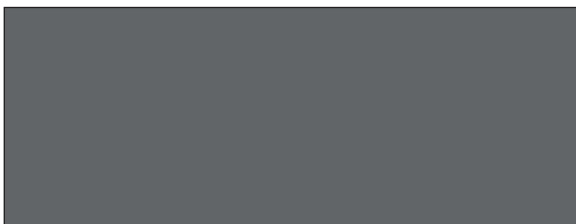

Actuele handleiding
downloaden:



Inhoudsopgave

Algemene informatie	3	Lichtdioden (leds).....	27
Symbolen	3	DIP-schakelaars	28
Veiligheidsinstructies	3	Automatische sluiting	29
Beoogd gebruik	3	Zekeringen	30
Niet beoogd gebruik	3	Trafoaansluiting.....	30
Gecombineerd bedrijf.....	3	DC 24 V elektronisch slot.....	30
Toegestane deurvleugelmaten	4	Waarschuwinglicht aansluiten	31
Technische gegevens.....	4	Drukknop aansluiten.....	31
Afmetingen	5	Sleutelschakelaar aansluiten.....	32
Beschrijving van de werking.....	5	Drukknop (gedefinieerd openen) aansluiten	32
Montagevoorbereidingen	7	Drukknop (deur STOP) aansluiten	32
Veiligheidsinstructies	7	Drukknop (gedefinieerd sluiten) aansluiten	32
Benodigd gereedschap	7	NOODSTOP aansluiten.....	33
Persoonlijke beschermmiddelen	7	2-draads fotocel aansluiten	33
Omvang van de levering	7	4-draads fotocel aansluiten	33
Montage	8	Externe verbruiker aansluiten.....	34
Tips voor de montage.....	8	Potentiaalvrij relaiscontact aansluiten	34
Inbouwpositie aandrijving	8	Motor aansluiten.....	34
A-/B-maattabel (richtwaarden)	9	Verbindingskabels aansluiten.....	34
Hang- en sluitwerk.....	10	Hoofdschakelaar	34
Hang- en sluitwerk monteren	10	Onderhoud en service	35
Besturing monteren	11	Veiligheidsinstructies	35
Besturing op het stroomnet aansluiten (AC 230 V).....	11	Periodieke inspectie	35
Aandrijving op besturing aansluiten	13	Overige	36
Inbouwsituatie: „Deur naar buiten openen”	14	Demonteren.....	36
Instellen van de eindposities	15	Verwijderen.....	36
Aandrijvingen ontgrendelen en vergrendelen.....	16	Garantie en klantenservice.....	36
Inbedrijfname	17	Hulp bij storingen	37
Veiligheidsinstructies	17	Tips voor het opsporen van storingen	37
Continu bedrijf voorbereiden	17	Besturing DTA-1	39
Deurvleugellengte instellen	17	Instellingen DIP-schakelaars.....	39
Continu bedrijf activeren.....	17	Instellingen TorMinal.....	39
Programmeercyclus uitvoeren.....	18	Bedradingschema	40
Besturing resetten	18		
Radio-ontvanger (variant – Somloq Rollingcode).....	19		
Externe antenne aansluiten.....	20		
Radio-ontvanger (variant – SOMloq2).....	21		
Gebruik/bediening	24		
Veiligheidsinstructies	24		
Noodontgrendeling bij stroomuitval	24		
Normale werking	24		
Obstakelherkenning	24		
Werking in de zomer/winter.....	24		
Deur openen en sluiten	24		
Functies en aansluitingen	26		
Veiligheidsinstructies	26		
Jumper	26		
Drukknoppen op de besturing	26		
Potentiometer voor deurvleugellengte.....	26		
Slot voor radio	26		
Interface TorMinal.....	26		

Algemene informatie

Symbolen



WAARSCHUWINGSTEKEN:

Belangrijke veiligheidsinstructies!

Voor de veiligheid van personen is het van levensbelang dat alle instructies worden opgevolgd. Deze instructies bewaren!



OPMERKINGSTEKEN:

Informatie, nuttige aanwijzing!



Wijst aan het begin of in de tekst op een bijbehorende afbeelding.

Veiligheidsinstructies

Algemeen

- Degene die de aandrijving monteert, gebruikt of daaraan onderhoud pleegt moet deze montage- en bedieningshandleiding hebben gelezen, begrepen en moet de inhoud ervan naleven.
- De fabrikant is niet aansprakelijk voor schade of bedrijfsstoringen die door het niet-naleven van de montage- en bedieningshandleiding is ontstaan.
- Ongevalspreventievoorschriften en geldende normen in de betreffende landen in acht nemen.
- Geldende richtlijnen en normen bij montage en gebruik in opvolgen, bijvoorbeeld: EN 12453, EN 12604, EN 12605.
- Richtlijn „Technische regels voor werkbladen ASR A1.7” van het comité voor werkplaatsen (ASTA) in acht nemen en opvolgen (geldt in Duitsland voor de exploitant).
- Vóór werkzaamheden aan deur of aandrijving de installatie spanningsloos schakelen en beveiligen tegen herinschakelen.
- Elektrische kabels vast monteren en beveiligen tegen verschuiven.
- Aan de mechaniek of de sluitkanten van de deur kan er gevaar bestaan bekneld te raken of zich te snijden.
- Nooit een beschadigde aandrijving in bedrijf nemen.
- Na de montage en inbedrijfname alle gebruikers in de functies en de bediening van de installatie instrueren.
- Alleen originele reserveonderdelen, accessoires en origineel bevestigingsmateriaal van de fabrikant gebruiken.

over de opslag

- Aandrijving uitsluitend in gesloten en droge ruimtes bij een ruimtetemperatuur van -20 °C tot $+70\text{ °C}$ opslaan.
- Aandrijving liggend opslaan.

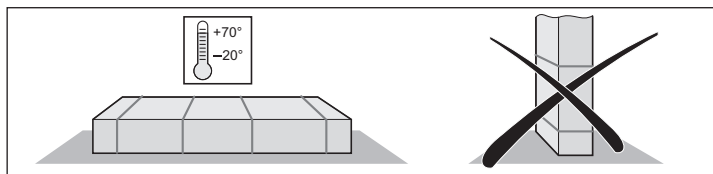

over het gebruik

- Geen kinderen of niet opgeleid personen de deurbesturing laten bedienen.
- Bij het openen of sluiten van de deur mogen zich geen kinderen, personen, dieren of voorwerpen in het bewegingsbereik van de deur bevinden.
- Nooit in de bewegende deur of in bewegende delen grijpen.
- Regelmatig controleren of de veiligheidsfuncties en beschermingsfuncties veilig werken en geen storingen hebben. Zie „Onderhoud en service”
- Rijd of loop pas door de deur rijden als deze volledig is geopend.
- Kies de krachttolerantie zo gering mogelijk.
- Bij automatische sluiting de hoofd- en secundaire sluitranden volgens de geldende richtlijnen en normen beveiligen.
- Sleutel eruit trekken om ongevoegd gebruik te voorkomen.

- **twist 350 rapido:**
Voor de sluitzijdebeveiliging het verplicht een actieve veiligheidscontactlijst aan te brengen.

voor de radiografische bediening op afstand

- Als door storingen aan de handzender of de radio-ontvanger een ongevalsrisico kan ontstaan, aanvullende veiligheidssystemen inzetten.
- Afstandsbediening alleen gebruiken als het bewegingsbereik van de deur kan worden ingezien en vrij is van hindernissen.
- Handzender beschermd tegen ongewilde bediening bewaren, bijvoorbeeld door kinderen of dieren.
- Afstandsbediening niet op radiotechnisch gevoelige plaatsen of installaties gebruiken, bijvoorbeeld: luchthavens of ziekenhuizen,.
- Indien er ernstige storingen door andere telecommunicatiesystemen optreden, contact opnemen met de bevoegde telecommunicatiedienst met radio-interferentietechniek (radiolokalisatie).

Typeplaatje

- Het typeplaatje is op de binnenzijde van het deksel van de besturing aangebracht.

Beoogd gebruik



OPMERKING!

Na inbouw van de aandrijving moet de verantwoordelijke persoon voor de inbouw van de aandrijving volgens machine-richtlijn 2006/42/EG een EG-conformiteitsverklaring voor de deurinstallatie opmaken en het CE-teken en een typeplaatje aanbrengen. Dit geldt tevens voor montage voor privé-objecten, als de aandrijving achteraf wordt aangebracht op een handmatig bediende deur. Deze documenten en de montage- en bedieningshandleiding van de aandrijving blijven bij de exploitant.

- De aandrijving is uitsluitend bestemd voor het openen en sluiten van draaideurinstallatie met 1 of 2 deurvleugels. Elk ander of verdergaand gebruik geldt als niet beoogd.
- De fabrikant is niet aansprakelijk voor schade door niet beoogd gebruik. Bovendien vervalt in dat geval de garantie. Het risico draagt alleen de exploitant.
- Aandrijving uitsluitend in technisch goede staat, op de beoogde wijze, veiligheids- en risicobewust gebruiken. Montage- en bedieningshandleiding opvolgen.
- Aandrijving twist 350 uitsluitend met de besturing DTA-1 gebruiken.
- Aandrijving twist 350 en besturing DTA-1 uitsluitend gebruiken voor particuliere niet-industriële doeleinden.
- Storingen meteen laten verhelpen.
- Aandrijvingen uitsluitend gebruiken met deuren die voldoen aan de geldende normen en richtlijnen: bijv. EN 12453, EN 12604, EN 12605.
- Veiligheidsafstanden tussen deurvleugel en omgeving in acht nemen volgens de norm EN 12604.
- Uitsluitend stabiele en torsiebestendige deurvleugels gebruiken. Deurvleugels mogen bij het openen of sluiten niet doorbuigen of vastklemmen.
- Zorgen voor een gering speling van de deurvleugel in de scharnieren.

Niet beoogd gebruik

- Het openen of sluiten van kleppen, bijv. voor de toegang tot huisdaken en dergelijke.

Gecombineerd bedrijf

- Gecombineerd bedrijf 1x twist 350 en 1x twist XL mogelijk.
- Gecombineerd bedrijf 1x twist 350 en 1x twist 200 E of 200 EL uitsluitend mogelijk in combinatie met de besturing DTA-1 en de ombouwset „twist XS” (Artikelnummer: 3248V000).

Algemene informatie

Toegestane deurvleugelmaten

	twist 350 rapido	twist 350
• Deurgewicht per vleugel:	max. 300 kg	max. 700 kg ⁽¹⁾
• Deurbreedte per vleugel:	max. 3,0 m	max. 4,0 m ⁽²⁾
• Vulling %:	Zie „tabel Vulling”	

(1) bij max. 1,5 m deurvleugellengte, deur met 1 vleugel.

(2) bij max. 250 kg deurvleugelgewicht, deur met 1 vleugel.

twist 350 rapido

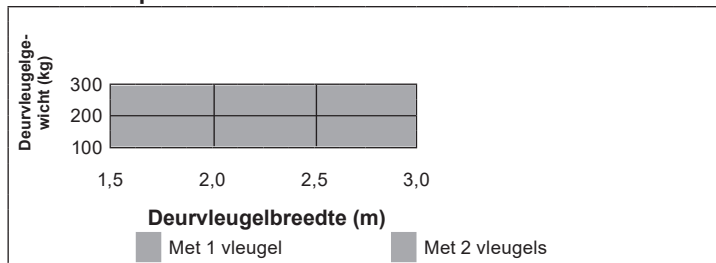

twist 350

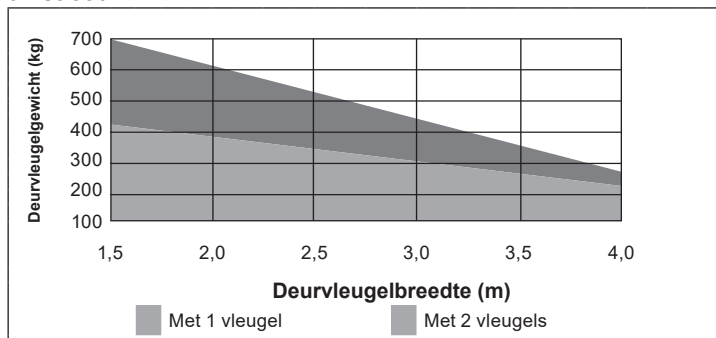

Tabel Vulling

twist 350 rapido

Hoogte (m)	Vulling (%)			
	1,5	2	2,5	3
3	100	100	90	80
2,5	100	100	100	90
2	100	100	100	100
1,5	100	100	100	100
1	100	100	100	100
0,5	100	100	100	100
Breedte (m)	1,5	2	2,5	3

twist 350

Hoogte (m)	Vulling (%)					
	1,5	2	2,5	3	3,5	4
3	100	100	90	80	60	40
2,5	100	100	100	90	70	50
2	100	100	100	100	90	70
1,5	100	100	100	100	100	90
1	100	100	100	100	100	100
0,5	100	100	100	100	100	100
Breedte (m)	1,5	2	2,5	3	3,5	4

Maten gelden bij B-maat 320 mm en A-maat 100 mm; bepaalde waarden bij deurvleugeldikte 50 mm en draaipunt in het midden, ten opzichte van het aangegeven maximale deurgewicht.

twist 350 rapido:

Voor de sluitzijdebeveiliging het verplicht een actieve veiligheidscontactlijst aan te brengen.

Technische gegevens

	twist 350 rapido	twist 350
Netspanning	AC 220–240 V	
Nominale frequentie	50–60 Hz	
Geheugenplaatsen radio-ontvanger	112* 40/450**	
Inschakelde	S3 = 40 %	
Bewegingsslag	495 mm	
Bedrijfstemperatuur	-30 °C tot +70 °C	
Emissiewaarde volgens bedrijfsomgeving	52 dB(A)	
IP-beschermingsgraad besturing	IP65	
IP-beschermingsgraad aandrijving	IP44	
Beschermingsgraad	I	
Max. schuifsnelheid	27 mm/s	18 mm/s
Max. trek- en drukkracht per vleugel	2.500 N	
Nominale, trek- en drukkracht per vleugel	830 N	
Max. opgenomen vermogen per vleugel	260 W	
Max. stroomverbruik per vleugel	1,5 A	
Nominaal opgenomen vermogen per vleugel	96 W	
Nominaal stroomverbruik per vleugel	0,55 A	
Opgenomen vermogen in energiespaarmodus	3,8 W	
Max. deurgewicht per vleugel	300 kg	700 kg
Max. vleugellengte	3 m	4 m
Deurstijging	0 %	

* 112 Somloq Rollingcode

** 40 SOMloq2 (Memo 450)

Algemene informatie

Afmetingen

Alle afmetingen in mm.

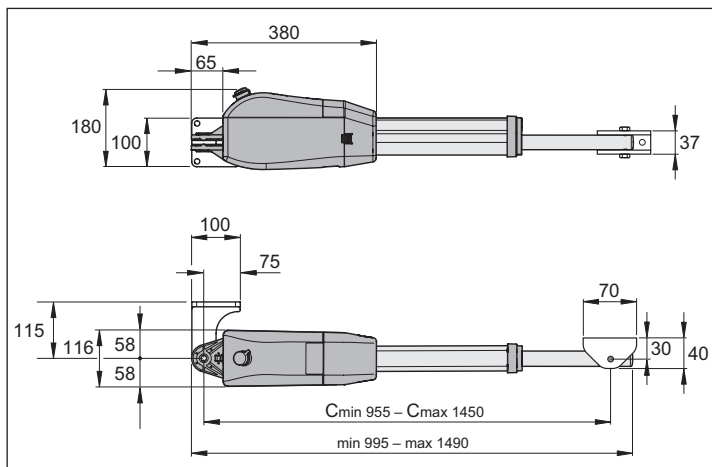
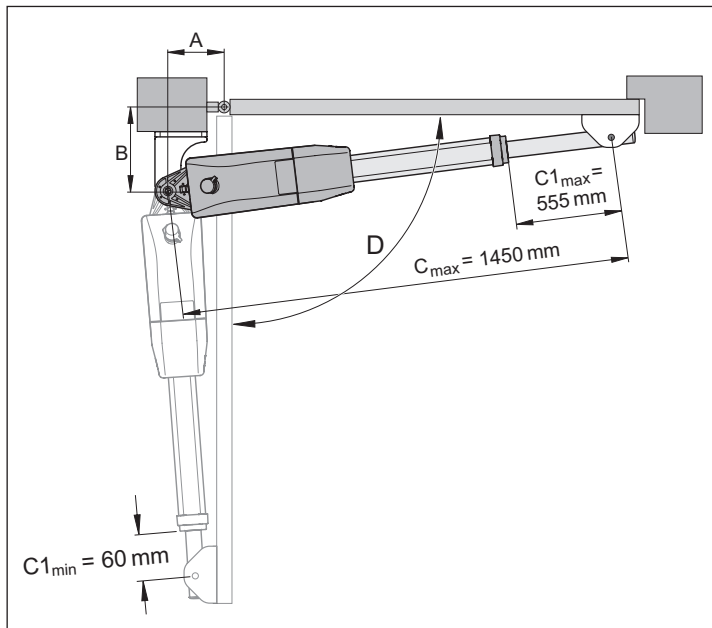

Beschrijving van de werking



OPMERKING!

De eindposities „deur OPEN” en „deur DICHT” worden met de interne eindschakelaars van de aandrijving ingesteld en tijdens de werking herkend.

Het in- en uitschuiven van de schuifbuis veroorzaakt het openen of sluiten van de deurleugel. Wanneer de ingestelde eindstanden worden bereikt, schakelt de aandrijving zich automatisch via de eindschakelaars uit.

Vergrendelen van de deur



OPMERKING!

Een mechanische aanslag in de eindposities van deur OPEN en deur DICHT is vereist. Er kan een elektronisch slot als extra vergrendeling worden ingezet.

Voor het vergrendelen heeft de deurleugel geen slot nodig, omdat de aandrijving zelfborgend is. De deur kan met de hand niet worden opgeduwd zonder de aandrijving of het hang- en sluitwerk te beschadigen.

Afstandsbediening

De aandrijving kan met de meegeleverde handzender worden bediend. De handzender moet voor de radio-ontvanger geprogrammeerd zijn.

Veiligheidssystemen

De besturing heeft een automatische krachtbewaking. De benodigde kracht wordt tijdens een programmeerbeweging geprogrammeerd.

Als de aandrijving een hogere als de geprogrammeerde kracht nodig heeft, stopt de aandrijving en keert om.

Verschillende veiligheidssystemen kunnen op de besturing worden aangesloten, zie „Functies en aansluitingen”.

Voorbeelden:

- Fotocel
- Veiligheidscontactlijst met aparte evaluatie-eenheid

NL Handzender / Radio-ontvanger

EG-conformiteitsverklaring

De firma

SOMMER Antriebs- und Funktechnik GmbH
Hans-Böckler-Straße 21-27
D-73230 Kirchheim/Teck

verklaart dat het hieronder beschreven product bij correcte toepassing voldoet aan de fundamentele voorwaarden genoemd in artikel 3 van de R&TTE-richtlijn 1999/5/EG en dat de volgende normen zijn toegepast:

Product	RF Remote Control for Doors & Gates
Type:	RM01-868, RM02-868-2, RM02-868-2-TIGA, RM03-868-4, RM04-868-2, RM08-868-2, RM01-434, RM02-434-2, RM03-434-4, RM04-434-2, RX04-RM02-868-2-wi6, RX04-RM02-868-2-TT, RX04-RM02-434-2, RX04-RM02-434-2-TT, RX01-RM02-868-2/4, RX01-RM02-434-4, TX02-868-2, TX02-868-2-UP, TX03-868-4, TX03-868-4- XP, TX35,-868-1/5, TX04-868- 10/30, TX08-868-4, TX02-434-2, TX03-434-4-XP, TX04-434-10 TX01-868, TX01-434, TX45-868-10, TX-45-434-10, RM10-868-1

Toegepaste richtlijnen en normen zijn:

- EN 60950-1
- EN 300 220-1
- EN 300 220 -2
- EN 301 489-1
- EN 301 489-3

Kirchheim/Teck, 07.01.2014
Jochen Lude
Documentverantwoordelijke

Algemene informatie

Inbouwverklaring

voor de inbouw in een niet voltooide machine
volgens de machinerichtlijn 2006/42/EG, bijlage II deel 1 B

SOMMER Antriebs- und Funktechnik GmbH

Hans-Böckler-Straße 21–27
73230 Kirchheim/Teck
Germany

verklaart hiermee dat de draaideuraandrijving

twist 350 rapido, twist 350

in overeenstemming met

- machinerichtlijn 2006/42/EG
- laagspanningsrichtlijn 2014/35/EU
- richtlijn voor elektromagnetische compatibiliteit 2014/30/EU
- RoHS-richtlijn 2011/65/EU

werd ontwikkeld, geconstrueerd en vervaardigd.

De volgende normen werden toegepast:

- | | |
|---|--|
| • EN ISO 13849-1, PL „C“ cat. 2 | Veiligheid van machines – Onderdelen van besturingssystemen met een veiligheidsfunctie – Deel 1: Algemene regels voor ontwerp |
| • EN 60335-1/2, voor zover van toepassing | Veiligheid van elektr. apparaten/aandrijvingen voor deuren |
| • EN 61000-6-3 | Elektromagnetische compatibiliteit (EMC) – emissie |
| • EN 61000-6-2 | Elektromagnetische compatibiliteit (EMC) – immuniteit |
| • EN 60335-2-103 | Veiligheid van elektrische apparaten voor huishoudelijk en dergelijk gebruik – Deel 2: Bijzondere eisen voor aandrijvingen voor deuren en vensters |

Aan de onderstaande eisen uit bijlage 1 van de machinerichtlijn 2006/42/EG wordt voldaan:

1.1.2, 1.1.3, 1.1.5, 1.2.1, 1.2.2, 1.2.3, 1.2.4, 1.2.6, 1.3.2, 1.3.4, 1.3.7, 1.5.1, 1.5.4, 1.5.6, 1.5.14, 1.6.1, 1.6.2, 1.6.3, 1.7.1, 1.7.3, 1.7.4

De specifieke technische documenten zijn volgens bijlage VII deel B opgesteld en worden op verzoek elektronisch toegezonden aan de autoriteiten.

De niet-complete machine is uitsluitend bedoeld voor inbouw in een deurinstallatie om zodoende een volledige machine in overeenstemming met de machinerichtlijn 2006/42/EG te creëren. De deurinstallatie mag pas in gebruik worden genomen nadat is vastgesteld dat de volledige installatie voldoet aan de bepalingen van bovengenoemde EG-richtlijnen.

Gevolmachtigde voor het samenstellen van de technische documentatie is de ondertekenaar.



i.V.

Jochen Lude
Verantwoordelijke voor de documentatie

Kirchheim, 20-4-2016

Montagevoorbereidingen

Veiligheidsinstructies



LET OP! GEVAAR VOOR VERNIETIGING DOOR SPANNINGSPIEKEN.

Spanningspieken bijvoorbeeld door lasapparatuur kunnen de besturing vernietigen.

- Besturing pas na afsluiting van alle montagewerkzaamheden op de voeding aansluiten.



LET OP!

Vóór werkzaamheden aan deur of aandrijving besturing spanningsloos maken en beveiligen tegen herinschakelen.

- Kabels in lege buizen leggen die voor het gebruiksdoel toegelaten zijn bijvoorbeeld voor ondergrondse legging.
- Besturing door een erkend elektricien op de voeding laten aansluiten.
- Montage aan de hand van de montage- en bedieningshandleiding uitvoeren.
- Vóór de montage van de aandrijving vergrendelingssystemen (bijvoorbeeld elektrische sloten of grendels) buiten bedrijf stellen of demonteren.
- Zorgen voor een stabiele bevestiging aan stijl/pilaar en deurleugel omdat grote krachten kunnen optreden bij het openen en sluiten van de deur.
- Vliegende vonken kunnen de aandrijving beschadigen bijvoorbeeld bij laswerkzaamheden aan stijlen of deurleugel. Vóór laswerkzaamheden aandrijving afdekken of demonteren.
- Als een drukknop voor het openen of sluiten wordt gebruikt, drukknop buiten het bereik van kinderen monteren, op een hoogte van minimaal 1,6 m.
- Gebruik alleen goedgekeurd bevestigingsmateriaal.

Benodigd gereedschap

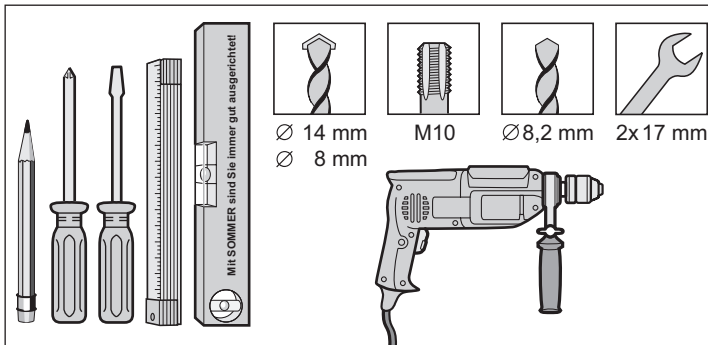

Persoonlijke beschermmiddelen

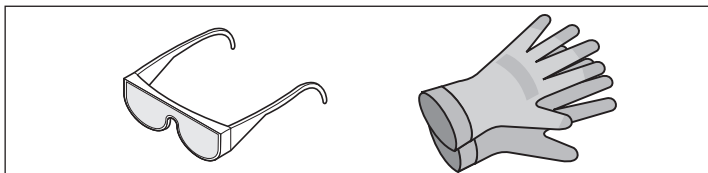

- Veiligheidsbril (om te boren)
- Werkhandschoenen

Omvang van de levering

- Vóór de montage de omvang van de levering controleren om onnodig werk en kosten te voorkomen.
- De omvang van de levering kan afhankelijk van de uitvoering van de aandrijving afwijken.

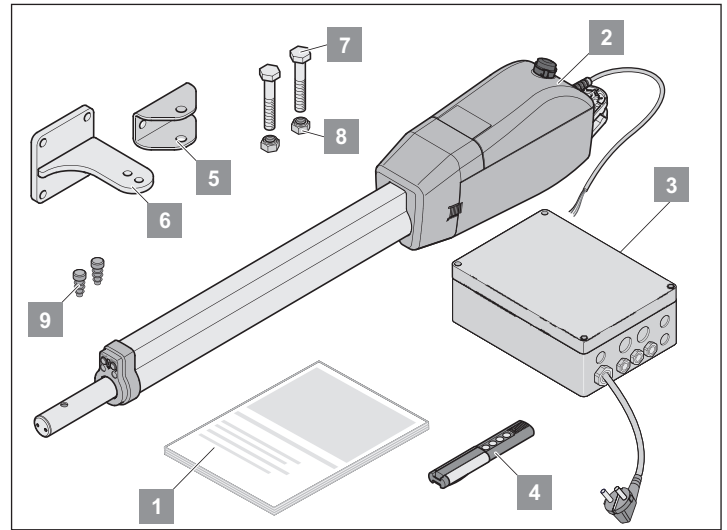

Complete set

		Met 1 vleugel	Met 2 vleugels
Gewicht		14 kg	22 kg
Verpakking (l x b x h):		1.190 x 246 x 203 mm	
1	Montage- en bedieningshandleiding	1x	1x
2	Aandrijving met kabel	1x	2x
3	Besturing in de behuizing (incl. radio-ontvanger, trafo en netstekker)	1x	1x
4	Handzender incl. batterij	1x	1x
5	Hang- en sluitwerk voor deurleugel	1x	2x
6	Hang- en sluitwerk voor stijlen/pilaren	1x	2x
7	Zeskantbout (M10 x 55 mm)	2x	4x
8	Borgmoer (M10)	2x	4x
9	Stop	2x	4x

Montage

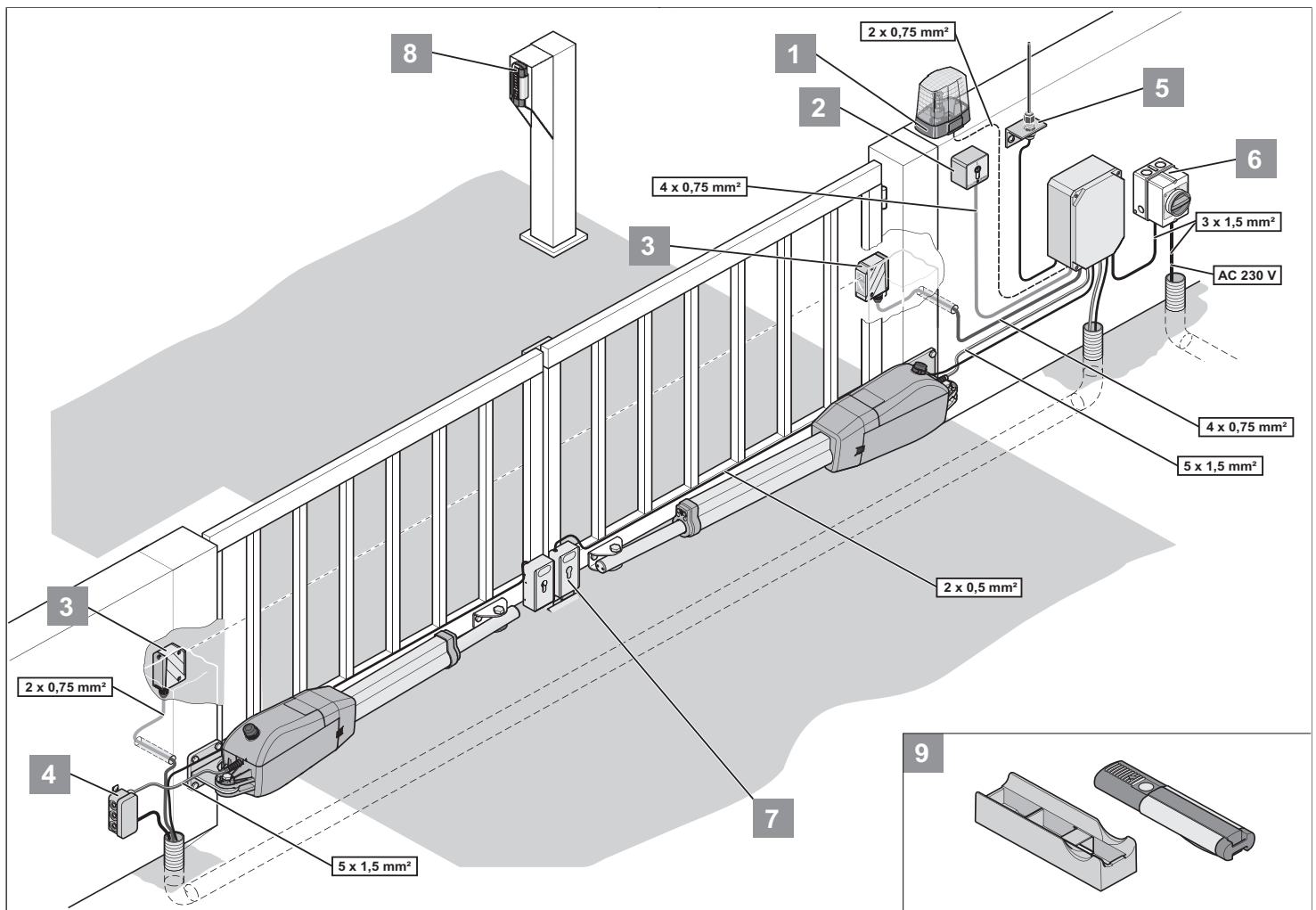

1	Waarschuwingslicht DC 24 V/24 W
2	Sleutelschakelaar (1- of 2-contacten)
3	Fotocel
4	Verbindingskabels 7 m
5	Externe antenne (incl. kabel)
6	Hoofdschakelaar (afsluitbaar)
7	Elektronisch slot DC 24 V/op elke deurvleugel kan een elektronisch slot worden aangesloten
8	Telecodey
9	Auto-/wandhouder voor handzender

Tips voor de montage

Montageplaat van de besturing samen met de exploitant vastleggen.

Behuizing zo monteren dat deze niet door onbevoegde kan worden gezien, om moedwillige beschadigingen aan de behuizing en besturing te voorkomen.

Grondaanslag of aanslaglijst aan de deur aanbrengen:

- Deurvleugellengte groter dan 3 m
- Deur met 2 vleugels



OPMERKING!

Andere impulsgevers zijn: handzender, Telecodey, draadloze schakelaar en sleutelschakelaar. Bij de handzender, Telecodey of draadloze schakelaar hoeft geen verbindingsleiding naar de aandrijving worden geïnstalleerd.

Inbouwpositie aandrijving

Aandrijving horizontaal monteren. Op de inbouwpositie van de motor letten – de motor moet altijd naar boven wijzen.

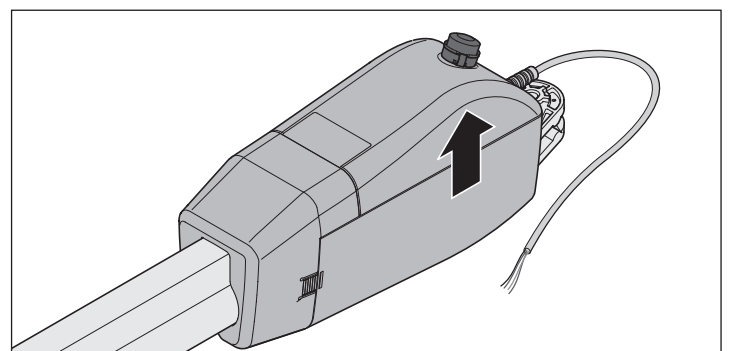

Montage

A-/B-maattabel (richtwaarden)



OPMERKING!

A-/B-maten vóór de montage vastleggen.
Zonder de A-/B-maten kan de aandrijving niet juist worden gemonteerd en gebruikt.

- Op de verschillende afmetingen van stijlen en pilaren letten.

B	A			100	120	140	160	180	200	220	240	260	280	300	320	Max. deurvleugelbreedte Zonder elektronisch slot										
	C	C1	D																							
140	1200	326	92°	1234	360	1264	390	1295	421	1331	457	1371	497	1409	535	1411	537	1403	529	1424	550	1424	550	1430	556	3,5 m
160	1222	348	92°	1247	374	1279	405	1307	433	1340	466	1377	503	1414	542	1428	554	1420	546	1436	562	1440	566	1440	566	
180	1235	365	91°	1267	393	1299	425	1326	452	1351	477	1385	511	1424	550	1442	568	1446	572	1443	569	1439	565	1437	563	
200	1264	390	91°	1289	415	1319	445	1345	471	1372	498	1398	524	1433	559	1446	572	1441	567	1444	570	1443	569	1446	572	
220	1286	412	91°	1310	436	1341	467	1367	493	1394	520	1404	530	1442	568	1444	570	1444	570	1444	570					
240	1308	434	91°	1332	458	1361	487	1387	513	1414	540	1416	542	1435	561	1444	570	1445	571							
260	1331	457	91°	1355	481	1381	507	1409	535	1431	557	1438	564	1445	570											
280	1354	503	91°	1378	504	1404	530	1430	556	1448	573	1446	572													
300	1377	496	91°	1401	526	1425	551	1448	574																	
320	1400	526	91°	1420	546	1443	569																			



OPMERKING!

A-/B-maten moeten zodanig worden gekozen, dat de gewenste openingshoek (D) wordt bereikt. De aangegeven openingshoek is een richtwaarde voor de maximale hoek.

In het geval van deurvleugellengtes van meer dan 2,5 m moet de afmeting minimaal 200 mm bedragen.

De gegevens in de tabel kunnen verschillen afhankelijk van het hekmechanisme, dus moet dit van tevoren worden gecontroleerd.



OPMERKING!

De richtwaarden in de tabel werden aan de hand van de volgende gegevens berekend:

- Windsnelheid 28,3 m/s
- Deurhoogte 2,0 m
- Deurbreedte 2,5 m
- Deurvulling 35 %, gelijkmatig verdeeld
- Zonder elektronisch slot

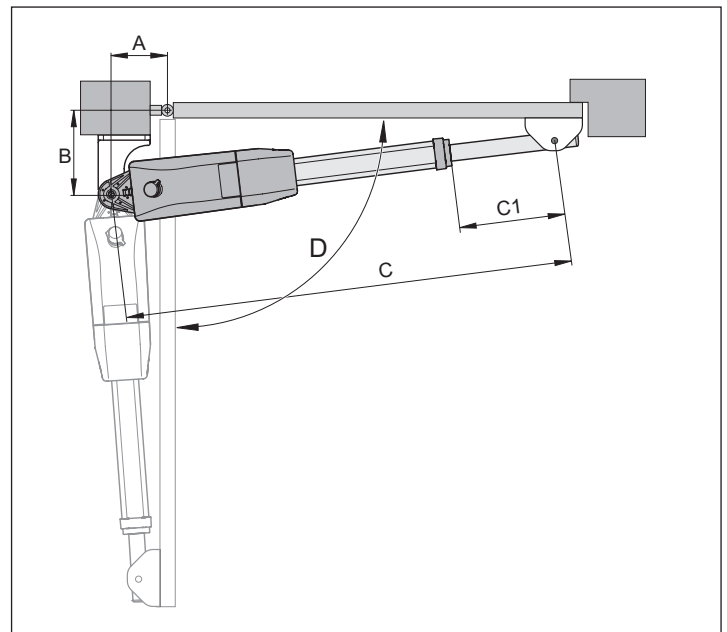

Montage

Hang- en sluitwerk



OPMERKING!

De stevigheid van het meegeleverde hang- en sluitwerk is aangepast aan de aandrijving. Als ander hang- en sluitwerk wordt gebruikt, vervalt de garantie.



OPMERKING!

De B-maat moet minimaal 120 mm bedragen (zie „A-/B-maattabel“). Kleinere B-maten vereffenen met een afstandsplaat onder het hang- en sluitwerk aan de stijlen.

- Afstanden tussen deurvleugels en stijlen of deurvleugels in aandrijving moeten aan de actuele geldende normen voldoen.



LET OP!

Alleen goedgekeurd bevestigingsmateriaal gebruiken!

- Hang- en sluitwerk aan stenen of betonnen pilaren met spreidpluggen of zelfklevende ankers bevestigen. De bevestiging mag tijdens de werking niet los gaan zitten.
- Vliegende vonken kunnen de aandrijving beschadigen bijvoorbeeld bij laswerkzaamheden aan stijlen of deurvleugel. Vóór laswerkzaamheden aandrijving afdekken of demonteren.



LET OP!

Las- en slijpresten versnellen de corrosie van het hang- en sluitwerk.

- Na de montage niet aan het hang- en sluitwerk lassen of palen.

Stalen stijlen

- Rekening houden met de wanddikte van de paal.
- Hang- en sluitwerk direct aan de stalen stijl lassen of schroeven.

Stenen of betonnen palen

- Afstand van de bevestigingsgaten van de pilaarrand aanhouden. Afstand is afhankelijk van het soort spreidpluggen of zelfklevende ankers. Aanbevelingen van de fabrikant in acht nemen.

Hang- en sluitwerk stijlen/pilaren

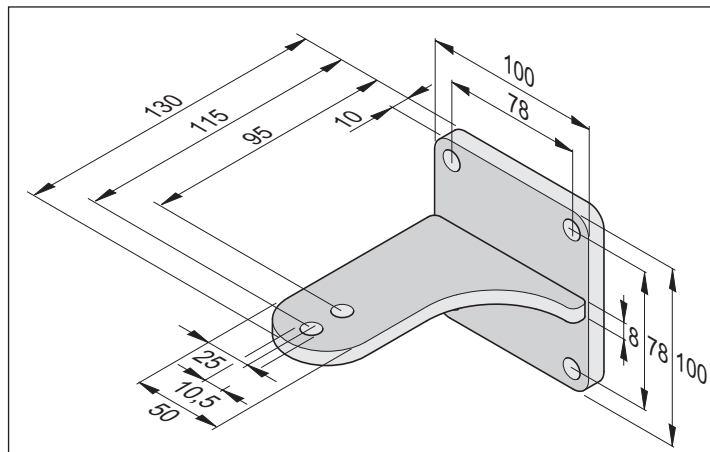

Hang- en sluitwerk deurvleugel

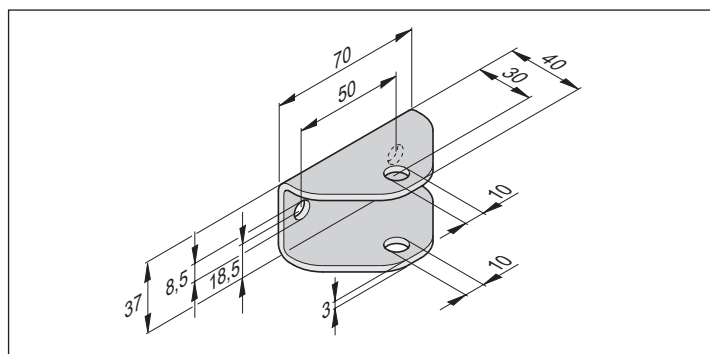

Hang- en sluitwerk monteren

1. Deur met de hand sluiten.
2. A- en B-maten vergelijken met de A/B-maattabel.
3. Hang- en sluitwerk stijlen/pilaren provisorisch vastzetten (bijvoorbeeld met een lijmkleem).
4. Inbouwsituatie en inbouwafmetingen controleren.
⇒ Afstand tot vloer aanhouden: minimaal 50 mm.
5. Hang- en sluitwerk aan stijlen/pilaren bevestigen.

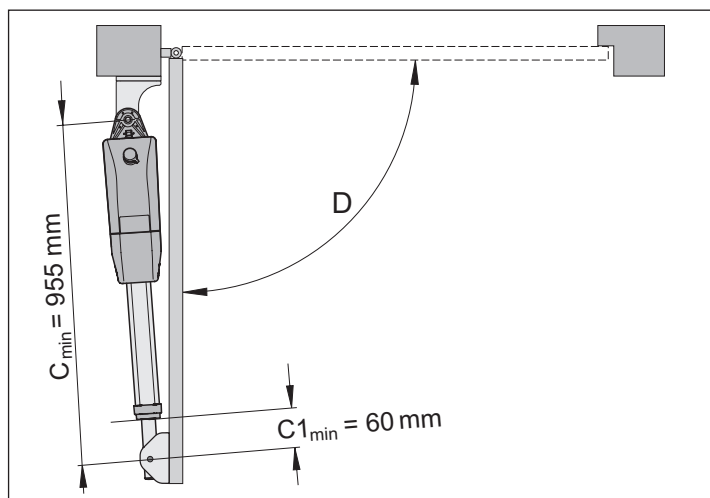

6. Deur met de hand in de gekozen „deur OPEN“-stand zetten. Maximaal mogelijke openingshoek D in de A/B-maattabel in acht nemen.
7. Aandrijving aan hang- en sluitwerk op stijl bevestigen en vastzetten met een schroef.
⇒ Schuifbuis van de aandrijving is in de afleveringstoestand maximaal ingeschoven.

Montage

8. Schuifbuis eruit trekken, minimaal op $C1_{min}$.
9. Hang- en sluitwerk voor deurvleugel aan de schuifbuis vastzetten.
10. Schroef van boven inbrengen.
11. Hang- en sluitwerk voor de deurvleugel provisorisch aan de deur vastzetten (bijvoorbeeld met een lijmkleem).
12. Aandrijving ontgrendelen zie „Aandrijvingen ontgrendelen en vergrendelen”
13. Deur met de hand sluiten.

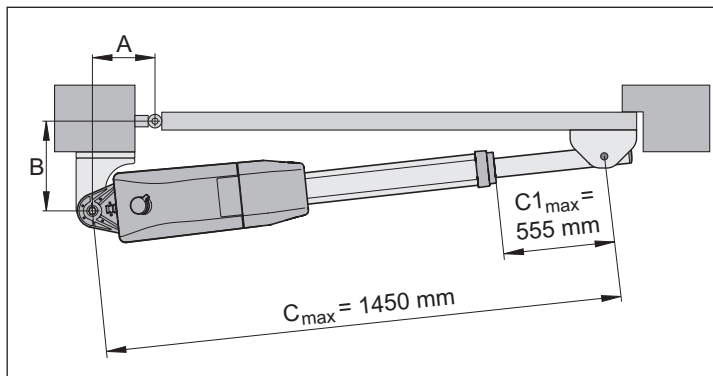

OPMERKING!
Hoe kleiner de C1-maat, hoe hoger de stabiliteit.

14. C1-maat meten en tussen $C1_{min}$ en $C1_{max}$ instellen. $C1_{max}$ niet overschrijden.
15. Horizontale uitlijning van de aandrijving controleren in de standen:
 - „Deur OPEN”
 - „Deur DICHT”
 - 45° geopend
16. Positie van het hang- en sluitwerk aan de deurvleugel controleren.
17. Hang- en sluitwerk aan deurvleugel bevestigen.
18. Moeren van de verbindingsschroeven (aandrijving en hang- en sluitwerk) slechts zo vast draaien, dat de aandrijving nog gemakkelijk kan worden gedraaid.

Besturing monteren

LET OP! GEVAAR VOOR VERNIETIGING DOOR VOCHT
Indringend vocht kan de besturing vernietigen.

- Behuizing alleen aan de daarvoor bestemde bevestigingspunten schroeven.
- Behuizing verticaal en met kabelinvoeren naar beneden monteren.
- Toegelaten kabeldoorsneden van de kabelinvoeren: 1,5 mm² tot 2,5 mm². Bij kleinere kabeldoorsnedes reductiestukken in de kabelinvoeren plaatsen.
- Deksel goed afsluitend erop zetten.

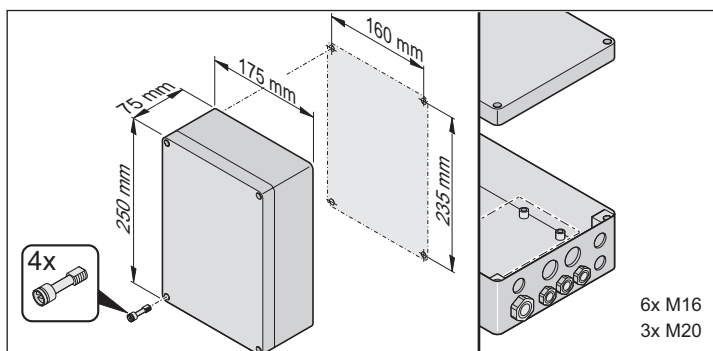

Besturing op het stroomnet aansluiten (AC 230 V)



LET OP GEVAAR VOOR ELEKTRISCHE SCHOK!

De besturing moet door een elektricien aan het stroomnet aangesloten worden!

- Netaansluiting conform EN 12453 uitvoeren (stroomonderbreker aan alle polen).
- Vóór werkzaamheden aan deur of aandrijving de installatie spanningsvrij schakelen en tegen herinschakelen beveiligen.



LET OP!

Meegeliverde stroomkabel is niet voor permanent gebruik of gebruik buiten toegestaan.

- Stroomkabel alleen voor de montage en de inbedrijfname van de aandrijvingen gebruiken.
- Na afloop van de montage- en inbedrijfname: Stroomkabel door vast gelegde kabel vervangen.



OPMERKING!

Voor een goede werking van de technische installatie adviseren wij om de opgegeven maximale lengtes en minimale diameters voor stroomkabels aan te houden!

Verbindingskabels	Signaalkabels
Maximale lengte 20 m	Maximale lengte 25 m
Minimale diameter 1,5 mm ²	

Toegelaten aderdoorsnede voor alle klemmen:
1 mm²–2,5 mm².



OPMERKING!

- Voedingskabel pas in de behuizing afstrippen!
- Kabelmantel van de aansluitleiding in de besturingsbehuizing inbrengen.
- Kabels aan de hand van de afbeelding afstrippen.

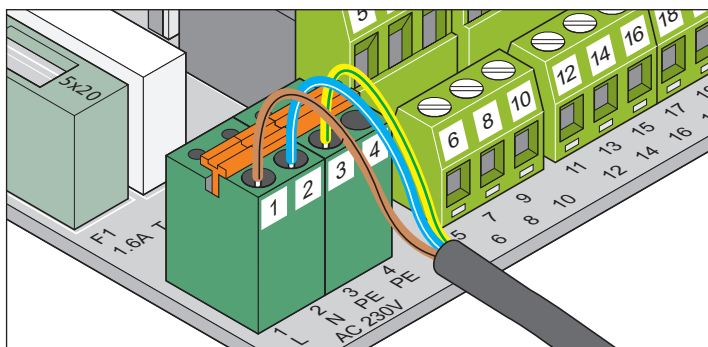
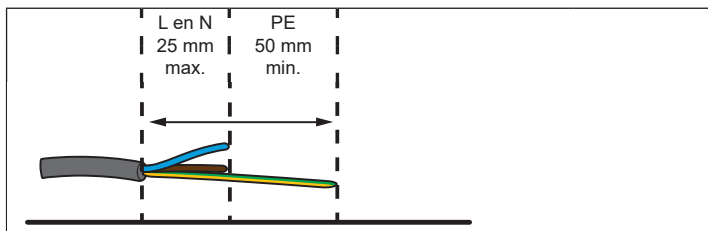

Klem	Benaming	Beschrijving
1	L1	Installatiedraad AC 230 V
2	N	Nuldraad
3 + 4	PE	Aarddraad



OPMERKING!

Kabels met kabelbinders tegen verschuiven beveiligen!

Montage

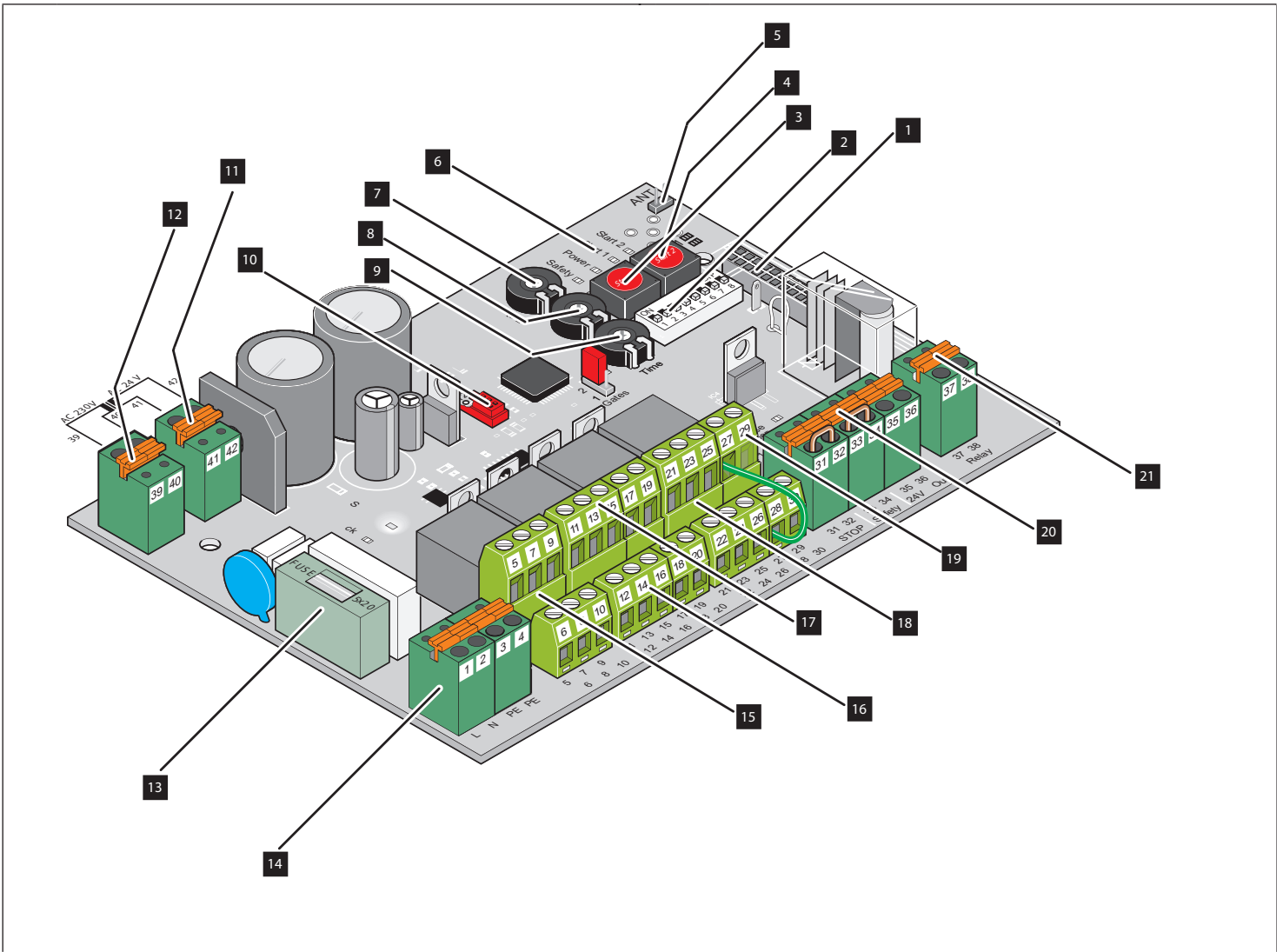

- | | | | |
|-----|---|-----|--------------------------------|
| 1. | Slot voor radio | 12. | Transformator primair |
| 2. | DIP-schakelaars | 13. | Zekering 1,6 A, traag |
| 3. | Drukknop (Start1) | 14. | Netaansluiting |
| 4. | Drukknop (Start 2) | 15. | Aansluiting accessoires |
| 5. | Aansluiting externe antenne | 16. | Aansluiting motor 1 (M1) |
| 6. | Led (Start 1, Start 2, Power, Safety) | 17. | Aansluiting motor 2 (M2) |
| 7. | Potentiometer (Gate 2) krachttolerantie motor 2 (M2) | 18. | Aansluiting drukknop |
| 8. | Potentiometer (Gate 1) deurvleugellengte motor 1 (M1) | 19. | Leds (eindschakelaar) |
| 9. | Potentiometer (Time) automatische sluiting | 20. | Aansluiting veiligheidssysteem |
| 10. | Interface TorMinal | 21. | Potentiaalvrij relaiscontact |
| 11. | Transformator secundair | | |

Montage

Aandrijving op besturing aansluiten



LET OP GEVAAR VAN ELEKTRISCHE SCHOK!

Vóór werkzaamheden aan deur of aandrijving de installatie spanningsloos schakelen en beveiligen tegen herinschakelen.

Aandrijving wordt pas na aansluiting in spanningsvrije toestand door de besturing correct erkend.



LET OP GEVAAR VOOR ELEKTRISCHE SCHOK!

Aandrijving nooit direct op het stroomnet AC 230 V aansluiten. Gevaar voor dodelijke elektrische schok!



OPMERKING!

Rekening houden met jumperinstelling voor deurinstallaties met 1 en 2 vleugels!

Deur met 1 vleugel

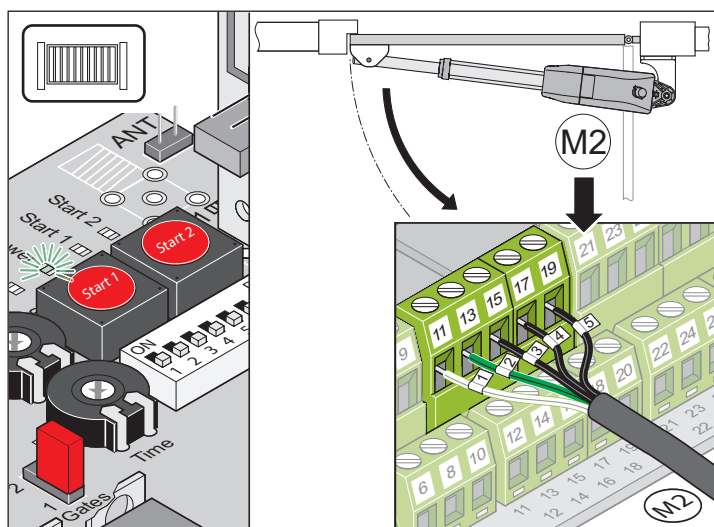

Klem	Benaming	Beschrijving
11	1	Aansluiting motor 2 (M2)
13	2	
15	3	Eindschakelaar deur DICHT
17	4	Eindschakelaar deur OPEN
19	5	Eindschakelaar GND

Deur met 2 vleugels

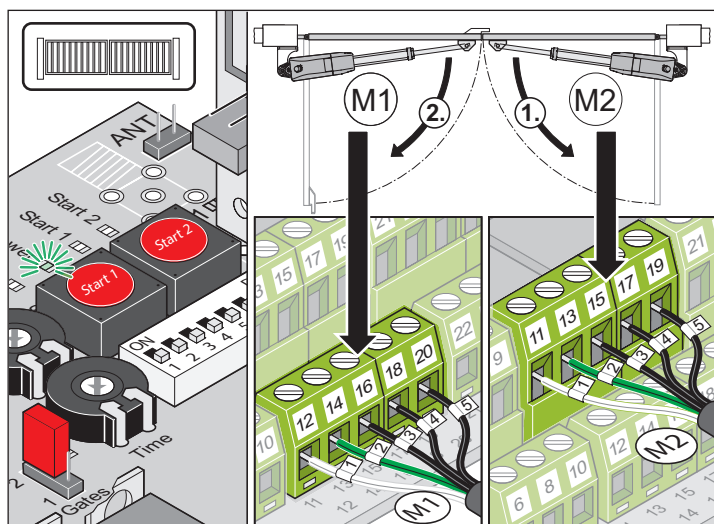

Klem	Benaming	Beschrijving
12	1	Aansluiting motor 1 (M1)
14	2	Deurvleugel met hang- en sluitwerk open als laatste.
16	3	Eindschakelaar deur DICHT
18	4	Eindschakelaar deur OPEN
20	5	Eindschakelaar deur GND
11	1	Aansluiting motor 2 (M2)
13	2	Loopvleugel opent eerst.
15	3	Eindschakelaar deur DICHT
17	4	Eindschakelaar deur OPEN
19	5	Eindschakelaar deur GND

1. Motor 1 (M1) standvleugel aansluiten en instellen. (Standvleugel: deurvleugel die als tweede vleugel opent en als eerste sluit)
2. Motor 2 (M2) loopvleugel op besturing aansluiten en instellen. (Loopvleugel: deurvleugel die als eerste opent en als tweede sluit)

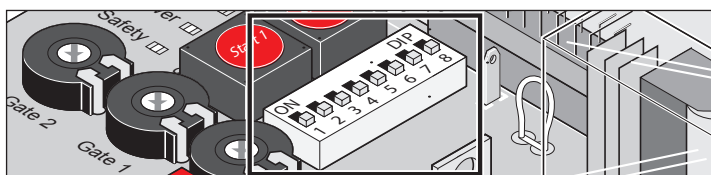

3. Alle DIP-schakelaars op OFF zetten (fabrieksinstelling).

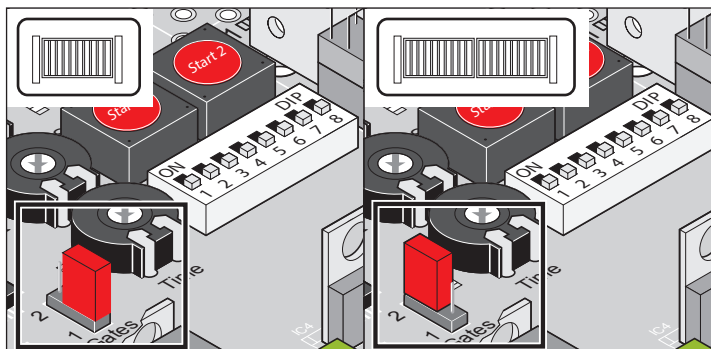

4. Jumper plaatsen: Deur met 1 of 2 deurvleugels instellen.
5. Besturing op het stroomnet aansluiten.
 - ⇒ Led „Power” brandt
 - ⇒ Led „Status” knippert
 - ⇒ Leds voor de eindschakelaars (led „Limit 1 open”, leds „Limit 1 close”, led „Limit 2 open” en led „Limit 2 close”) branden of zijn gedoofd (afhankelijk of de schuif in- of uitgeschoven is).

Montage

Inbouwsituatie: „Deur naar buiten openen”

i OPMERKING!

De in de onderstaande afbeelding getoonde varianten hekpaalbeslag zijn voorbeelden. Deze beslagvarianten moeten door de hek- of metaalbouwer individueel worden gemaakt, afhankelijk van de grootte van het hek en de palen.

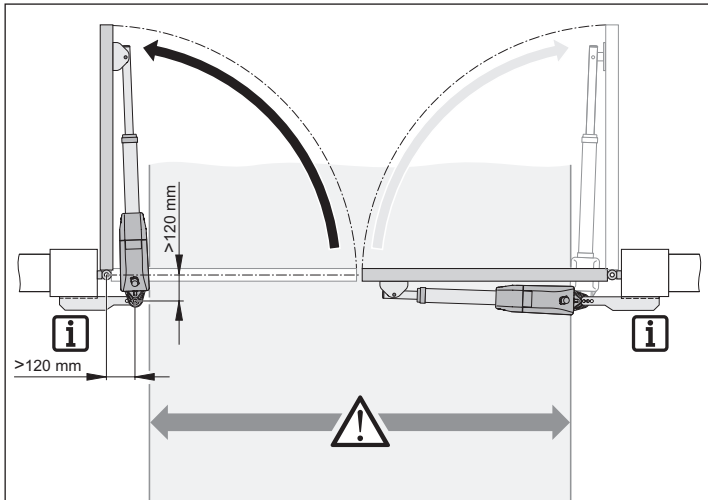

! LET OP!

Afhankelijk van de inbouwsituatie steken de aandrijvingsca. 180 mm aan iedere zijde in de doorrit en verkleinen de doorrijbreedte.

- A-/B-maten verwisselen:
A-maat = B-maat in de A-/B-maattabel.
B-maat = A-maat in de A-/B-maattabel.
- Hang- en sluitwerk voor stijlen /pilaren volgens A-/B-maten uitvoeren.

i OPMERKING!

Bij de inbouwsituatie „deur opent naar buiten” wijkt de aansluiting van de standaardaansluiting. Het volgende aansluitschema in acht nemen!

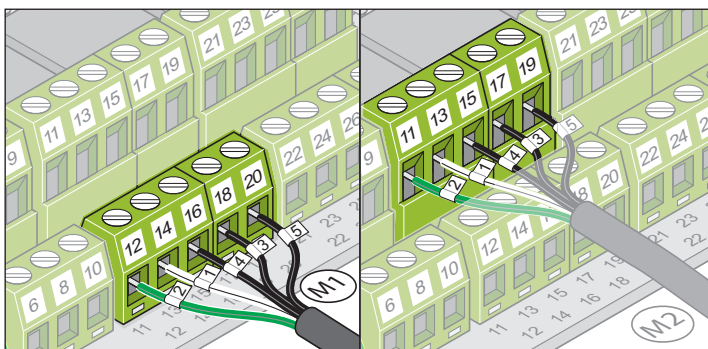

Deur met 1 vleugel

Klem	Benaming	Beschrijving
11	2	Aansluiting motor 2 (M2)
13	1	
15	4	Eindschakelaar deur DICTH
17	3	Eindschakelaar deur OPEN
19	5	Eindschakelaar deur GND

Deur met 2 vleugels

Klem	Benaming	Beschrijving
12	2	Aansluiting motor 1 (M1)
14	1	Deurvleugel met hang- en sluitwerk opent als laatste.
16	4	Eindschakelaar deur OPEN
18	3	Eindschakelaar deur DICTH
20	5	Eindschakelaar deur GND
11	2	Aansluiting motor 2 (M2)
13	1	Loopvleugel opent eerst.
15	4	Eindschakelaar deur OPEN
17	3	Eindschakelaar deur DICTH
19	5	Eindschakelaar deur GND

Montage

Instellen van de eindposities

LET OP GEVAAR VAN ELEKTRISCHE SCHOK!
Vóór werkzaamheden aan deur of aandrijving de installatie spanningsloos schakelen en beveiligen tegen herinschakelen.

LET OP GEVAAR VOOR ELEKTRISCHE SCHOK!
Aandrijving nooit direct op het stroomnet AC 230 V aansluiten. Gevaar voor dodelijke elektrische schok!

LET OP!
Verstellen van de eindschakelaars met accuschroevendraaier of soortgelijke gereedschappen vernietigt de eindschakelaars.
• Aanbevolen gereedschappen gebruiken.

LET OP!
Aansluitkabels kunnen bij het verstellen van de eindschakelaars in de beschermbuis klem komen te zitten.
• Bij het instellen van de eindschakelaar moet de aansluitkabel worden gelegd en gebundeld om te voorkomen dat afzonderlijke draden in de behuizing klem komen te zitten.

OPMERKING!
1 omwenteling = 1,25 mm verstelweg bij het instellen van de eindschakelaar.

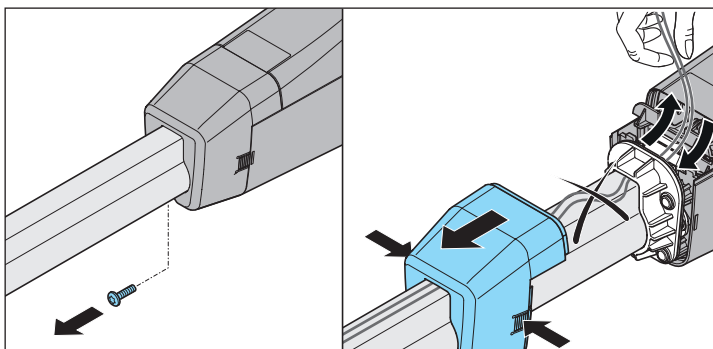

OPMERKING!
Als motor 1 niet is aangesloten, branden de leds „Limit 1 open” en „Limit 1 close” permanent.

OPMERKING!
Door het instellen van de eindposities wordt het volgende bereikt:

- Aandrijving is in de eindpositie „deur DICHT” star.
- Maximaal mogelijke loopweg wordt volledig benut.
- Slechts één eindschakelaar moet op de eindpositie „deur DICHT” worden ingesteld.

1. Eindpositie instellen „deur Open/open”

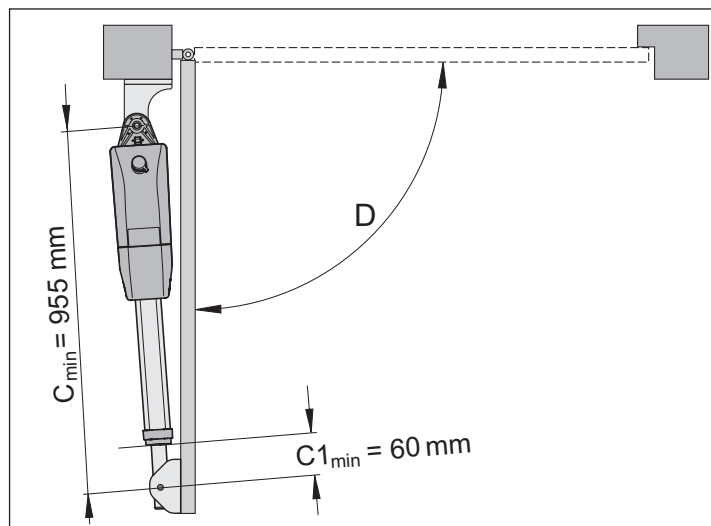

OPMERKING!
Eindpositie „deur OPEN/open” standaard ingesteld op $C1_{min}$.

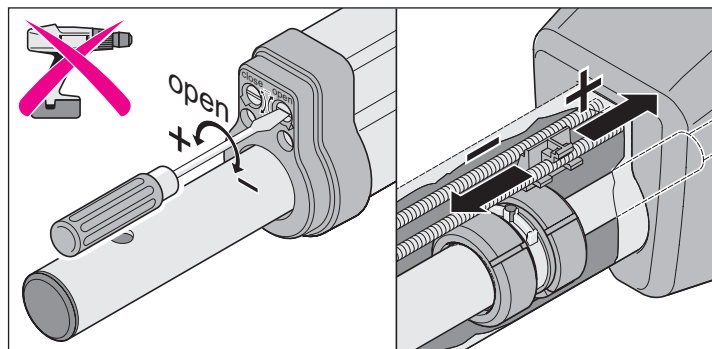

Indien nodig met een schroevendraaier bijdraaien.

- Bewegingsslag verlengen: Stelschroef „open” in de richting (+) draaien.
- Bewegingsslag verkorten: Stelschroef „open” in de richting (-) draaien.

OPMERKING!
Als het schakelpunt van de eindschakelaar bereikt is, brandt de led „Limit 1 open”, of „Limit 2 open”.

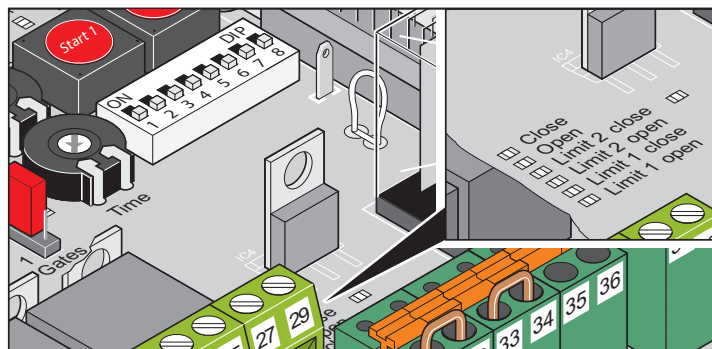

Montage

2. Eindpositie instellen „deur DICHT/close”

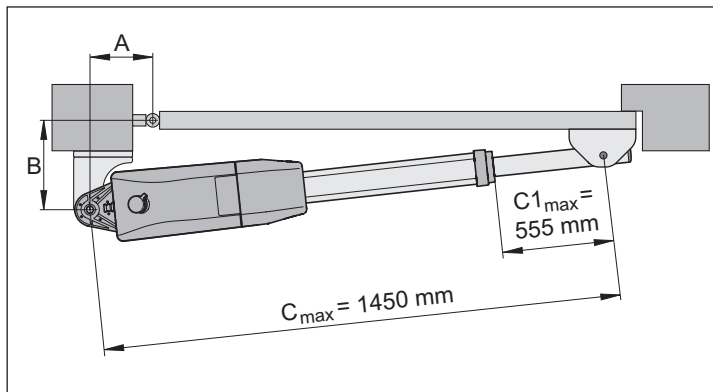

i **OPMERKING!**
Eindpositie „deur DICHT/close” standaard ingesteld op C1_{max}.
Maximale waarden niet overschrijden: C1_{max} en C_{max}.

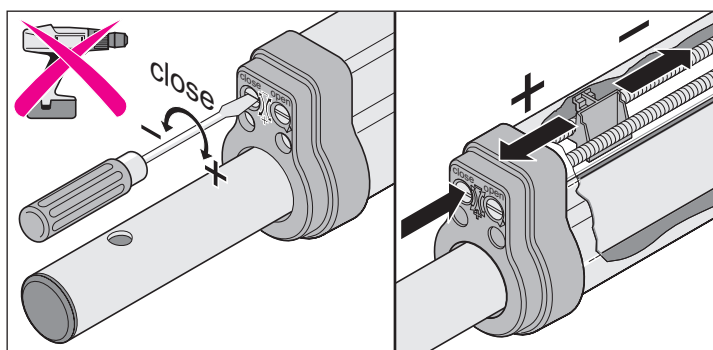

Indien nodig met een schroevendraaier bijdraaien.

- Bewegingsslag verlengen: Stelschroef „close” in richting (+) draaien.
- Bewegingsslag verkorten: Stelschroef „close” in richting (-) draaien.

i **OPMERKING!**
Als het schakelpunt van de eindschakelaar bereikt is, brandt de led „Limit 1 close” of „Limit 2 close”.

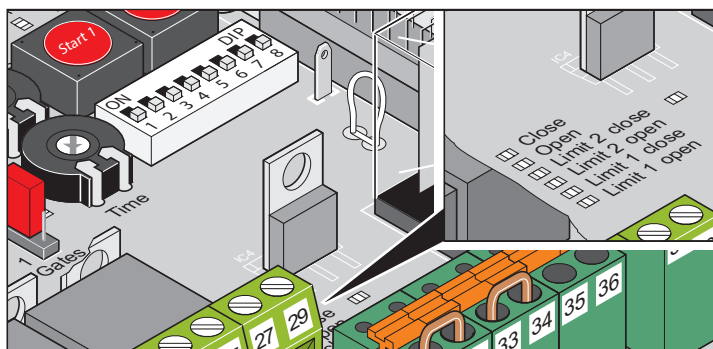

Aandrijvingen ontgrendelen en vergrendelen

! **LET OP!**
Vóór werkzaamheden aan deur of aandrijving de installatie spanningsloos schakelen en beveiligen tegen herinschakelen.

i **OPMERKING!**
Noodontgrendelingshendel kan alleen met krachtinspanning veresteld worden en vergrendelt hoorbaar.

Bij stroomuitval kan de deur na ontgrendeling met de hand worden bewogen.

Aandrijving ontgrendelen

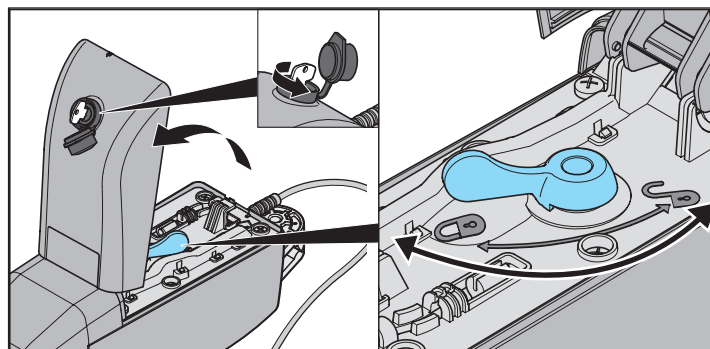

1. Stofkap afnemen.
2. Sleutel insteken en 90° naar links draaien.
3. Afdekking openen.
4. Noodontgrendelingshendel in de stand „geopend” zetten.
5. Afdekking sluiten.
6. Sleutel 90° naar rechts draaien en eruit trekken.
7. Stofkap plaatsen.
⇒ Deur kan handmatig worden bewogen.

Vergrendelen van de aandrijving

1. Stofkap afnemen.
2. Sleutel insteken en 90° naar links draaien.
3. Afdekking openen.
4. Noodontgrendelingshendel in de stand „gesloten” zetten.
5. Afdekking sluiten.
6. Sleutel 90° naar rechts draaien en eruit trekken.
7. Stofkap plaatsen.
⇒ De deur kan nu alleen met de aandrijving worden bewogen.

Veiligheidsinstructies



LET OP!

Na inbouw van de aandrijving moet de voor de inbouw verantwoordelijke persoon van de aandrijving volgens machinerichtlijn 2006/42/EG een EG-conformiteitsverklaring voor de deurinstallatie opstellen en het CE-teken en een typeplaatje aanbrengen. Dit geldt tevens voor montage voor privé-objekten, als de aandrijving achteraf wordt aangebracht op een handmatig bediende deur. Deze documenten en de montage- en bedieningshandleiding van de aandrijving blijven bij de exploitant.



LET OP!

De krachtinstelling is belangrijk voor de veiligheid en moet door specialisten met uiterste zorg uitgevoerd worden. Bij een ontoelaatbaar hoge krachttolerantie kunnen mensen of dieren letsel oplopen en voorwerpen worden beschadigd. Kies de krachttolerantie zo gering mogelijk, zodat hindernissen snel en goed herkend worden.



LET OP!

Programmeercyclus altijd onder toezicht uitvoeren, omdat de aandrijvingen met volle kracht bewegen. Dit betekent een gevaar voor mensen, dieren en voorwerpen in de beweegzone van de deuren.



LET OP!

Vóór het werken aan de deur of de aandrijving altijd de besturing spanningsloos maken en beveiligen tegen herinschakelen.

- De led „Status” en een aangesloten waarschuwingslicht (accessoires) knipperen tijdens de programmeercyclus en bij stilstand als optische waarschuwing.
- Tijdens de inbedrijfname wordt de vereiste kracht voor het openen en sluiten, de looptijd en de sluitvertraging van de besturing geprogrammeerd en opgeslagen.

Continu bedrijf voorbereiden



OPMERKING!

Voor het instellen van de DIP-schakelaars mag geen metalen voorwerp worden gebruikt, omdat deze de DIP-schakelaars of de printplaat kan beschadigen. De DIP-schakelaars kunnen met een smal en vlak kunststofvoorwerp worden ingesteld.

- Componenten voor deur met 1 of 2 vleugels zijn aangesloten en ingesteld zie „Functies en aansluitingen”.
 - Netaansluiting is aanwezig en de besturing wordt met spanning (AC 230 V) gevoed: Led „Power” brandt.
 - Bevestigingsschroeven van het hang- en sluitwerk zijn vastgedraaid, aandrijvingen kunnen licht worden bewogen.
1. Aandrijving vergrendelen en slot afsluiten.
 2. Deur sluiten.
 3. Jumperinstelling voor gebruik met 1 of 2 vleugels controleren (zie hoofdstuk Jumper).

Deurvleugellengte instellen



OPMERKING!

Bij de rapido-variant hebben de potentiometers geen functie!

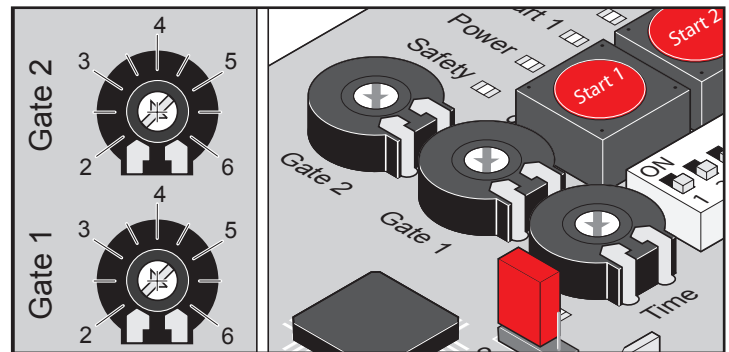

Instelling	Deurvleugellengte	Beschrijving
2	Ca. 2 m	Kleine deur <ul style="list-style-type: none"> • Hoge snelheid • Lagere krachttolerantie
3,5	Ca. 3,5 m	Grote deur <ul style="list-style-type: none"> • Lage snelheid • Hogere krachttolerantie
3,5 ... 6		Invloeden compenseren met de A-/B-maten

Deurvleugellengte na het programmeren van de aandrijving wijzigen

1. Besturing resetten*.
2. Deurvleugellengte instellen*.
3. Programmeercyclus uitvoeren*.

* zie bijbehorend hoofdstuk

Continu bedrijf activeren

- Led „Status” knippert totdat de waarden voor kracht, looptijden en sluitvertraging zijn geprogrammeerd en opgeslagen.



OPMERKING!

Sluitvolgorde deur met 2 vleugels.

- Motor 1 (M1) aan deurvleugel met aanslag sluit eerst.
- Motor 2 (M2) op loopvleugel sluit als eerste.

1. Instelling van de eindschakelaars controleren.
2. Deur openen en sluiten.
3. Als de aandrijving in beide eindstanden correct uitschakelt: Programmeercyclus uitvoeren.

Inbedrijfname

Programmeercyclus uitvoeren



LET OP!

Programmeercyclus altijd onder toezicht uitvoeren, omdat de aandrijvingen met volle kracht bewegen. Dit betekent een gevaar voor mensen, dieren en voorwerpen in de bewegezone van de deuren.

1. Aandrijving vergrendelen zie „Aandrijvingen ontgrendelen en vergrendelen”.

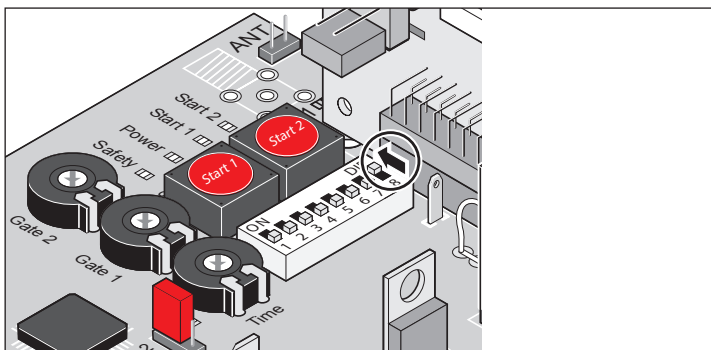

2. DIP-schakelaar 8 op ON zetten.

- DIP-schakelaars tijdens de programmeercyclus en daarna tijdens het normale bedrijf in deze stand laten staan.

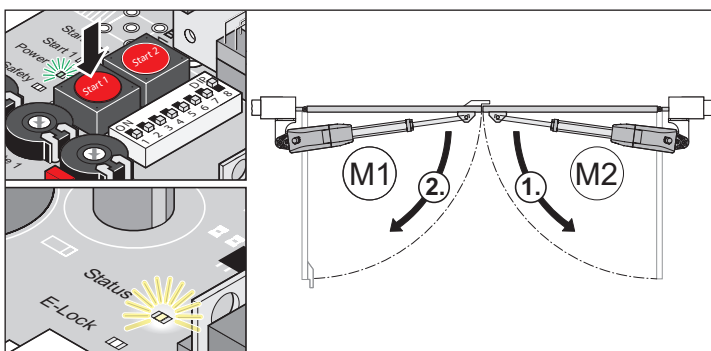

OPMERKING!

Beweegrichting controleren: Na het eerste commando moet de aandrijving in de richting „deur OPEN” bewegen. Als de aandrijving in de richting „deur DICHT” beweegt, aansluitkabel van aandrijving op de besturing verwisselen (zie hoofdstuk Aandrijving op besturing aansluiten”.

3. Drukknop (Start 1) indrukken.

- ⇒ Aandrijvingen bewegen richting eindpositie deur „OPEN/open,„
- ⇒ Led „Power” brandt, led „Status” knippert.

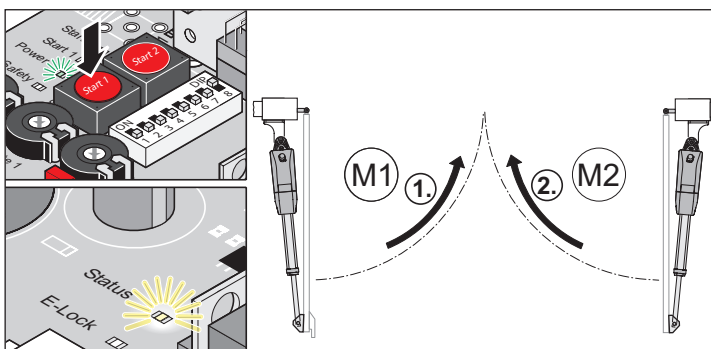

4. Drukknop (Start 1) indrukken

- ⇒ Aandrijvingen bewegen richting eindpositie deur „DICHT/close,„
- ⇒ Led „Power” brandt, led „Status” knippert.

5. Stap 3 en stap 4 herhalen.

- ⇒ Als alle waarden geprogrammeerd zijn gaat de led „Status” uit.

6. Programmering afgesloten.

7. Na succesvolle programmeerbeweging.

- ⇒ Aandrijvingen in softloop gestart en gestopt. De besturing controleert bij het openen en sluiten de benodigde kracht, looptijd en sluitvertraging en past deze geleidelijk aan als de eindposities worden bereikt.



OPMERKING!

Na de programmeerbeweging moeten de aandrijvingen enkele keren geopend en gesloten worden, zodat de besturing de softloop voor de eindposities correct kan instellen. Hiervoor kunnen afhankelijk van het hek 5 tot 10 hekbewegingen nodig zijn.

8. DIP-schakelaar 8 op ON laten staan.

Fouten in programmeercyclus herkennen

- Aandrijvingen bewegen zonder softloop.
- Led „Status” knippert in beide eindposities.

1. Besturing resetten.

2. Programmeercyclus uitvoeren.

Besturing resetten

Door het resetten van de besturing worden alle geprogrammeerde waarden gewist (bijvoorbeeld krachtwaarden: Benodigde kracht van de aandrijving voor het openen of sluiten van de deur, sluitvertraging).

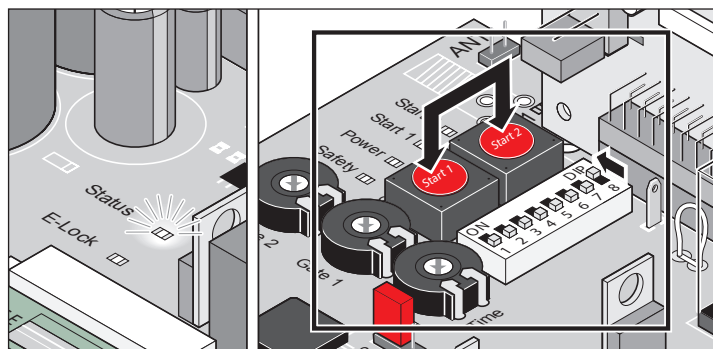

1. Drukknop (Start 1 + Start 2) tegelijk indrukken en ingedrukt houden.

- ⇒ Led „Status” knippert.

- ⇒ Led „Status” gaat na ca. 5 seconden uit.

- ⇒ Alle waarden gewist.

2. Drukknop loslaten.

- ⇒ Led „Status” knippert.

- ⇒ Klikgeluiden van relais zijn te horen.

3. Programmeercyclus uitvoeren.

Inbedrijfname

Radio-ontvanger (variant – Somloq Rollingcode)

Veiligheidsinstructies

- De exploitant geniet geen enkele bescherming tegen storingen door andere radiozendingen of apparaten (bijvoorbeeld draadloze installaties die correct in hetzelfde frequentiebereik gebruikt worden).
- Bij ontvangstproblemen eventueel de batterij van de handzender vervangen.

Indicatie- en toetsenverklaring

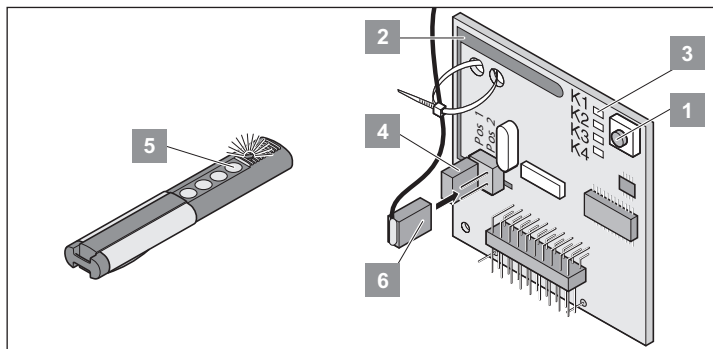

Nr.	Beschrijving
1	Programmeertoets
2	Interne antenne
3	Leds geven het gekozen kanaal aan K1 = radiokanaal 1 -> dezelfde functie als „Start 1” (impulsen) K2 = radiokanaal 2 -> dezelfde functie als „Start 2” (loopvleugel) ! K3 = radiokanaal 3 -> geen functie ! K4 = radiokanaal 4 -> geen functie
4	Aansluiting externe antenne (6)
5	Handzendertoets
6	Externe antenne

* Zie hoofdstuk „Hek openen en sluiten”.



OPMERKING!

Vóór de inbedrijfname van handzenders: Geheugen van radio-ontvanger wissen.

Geheugen van radio-ontvanger wissen

- Als een handzender zoek raak, moeten om veiligheidsredenen alle kanalen aan de radio-ontvanger gewist worden! Daarna alle handzenders op de radio-ontvanger opnieuw programmeren.
1. Programmeertoets (1) indrukken en ingedrukt houden.
 - ⇒ Na 5 seconden knippert de led – na nog eens 10 seconden brandt de led.
 - ⇒ Na in het totaal 25 seconden branden alle leds.
 2. Programmeertoets (1) loslaten.
 - ⇒ Alle leds gaan uit – geheugen compleet gewist.

Handzenders programmeren

Deur met 1 vleugel

- Knop 1 op radiokanaal 1

Deur met 2 vleugels

- Knop 1 op radiokanaal 1 (beide deurvleugels gaan open)
 - Knop 2 op radiokanaal 2 (alleen de loopvleugel opent)
1. Programmeertoets (1) indrukken:
 - 1x voor kanaal 1, led „K1” brandt.
 - 2x voor kanaal 2, led „K2” brandt.
 2. Op één van de handzendertoetsen (5) drukken.
 - ⇒ Handzender draagt de radiocode over naar de radio-ontvanger.
 - ⇒ Led knippert tijdens het programmeren.
 - ⇒ Als de radiocode geprogrammeerd is, gaat de led uit.
 3. Programmeermodus onderbreken: Programmeertoets (1) meerdere keren indrukken tot er geen led meer brandt.



OPMERKING!

Als binnen de 10 seconden geen radiocode gestuurd wordt, schakelt de radio-ontvanger op normaal bedrijf.

Controle

1. Toets 2 indrukken.
 - ⇒ Alleen de loopvleugel opent.
2. Toets 1 indrukken.
 - ⇒ Beide deurvleugels openen.
3. Meer handzenders programmeren: „Handzender programmeren” herhalen.
 - De radio-ontvanger kan maximaal 112 verschillende radiocodes (handzendertoetsen) opslaan.
 - Als een gebruiker van een gezamenlijk gebruikte deurinstallatie verhuisd en zijn handzender meeneemt, alle radiocodes van de handzender uit de radio-ontvanger wissen.

Radiocode wissen

1. Programmeertoets (1) indrukken en 5 seconden ingedrukt houden.
 - ⇒ Led „K1” of led „K2” knippert.
2. Programmeertoets (1) loslaten.
 - ⇒ Radio-ontvanger staat in de wismodus.
3. Handzendertoets van de radiocode indrukken.
 - ⇒ Led gaat uit – verwijderen beëindigd.

Alle radiocodes van een kanaal wissen

1. Programmeertoets (1) indrukken en 5 seconden ingedrukt houden.
 - 1x voor kanaal 1
 - 2x voor kanaal 2
 - ⇒ Led van kanaal knippert.
2. Programmeertoets (1) nog 10 seconden ingedrukt houden.
 - ⇒ Led van kanaal brandt.
3. Programmeertoets (1) loslaten – wisbewerking beëindigd.

Inbedrijfname

Hulp bij storingen

Alle leds knippen

- Alle 112 geheugenplaatsen van de radio-ontvanger zijn bezet. Als verdere handzenders moeten worden geprogrammeerd, radiocodes uit de radio-ontvanger wissen.

Led brandt

- Programmeermodus: Radio-ontvanger wacht op een radiocode van een handzender.
- Radio-ontvanger ontvangt een radiocode van een handzender.

Belangrijk voor meer uitvoerige informatie

Door het inscannen van de QR-code gaat u naar de aparte montage- en bedieningshandleiding (radio-ontvanger 4-kanaals – Somloq Rolingcode/868,8 MHz).



<https://downloads.sommer.eu/?category=40>

Externe antenne aansluiten

- Op de antennekabel een trekontlasting aanbrengen om mechanische belasting van de radio-ontvanger te voorkomen.
- Als het bereik van de interne antenne onvoldoende is, externe antenne aansluiten.
- Verbindingsstekker van externe antenne erop steken.
- Montageplaats van de antenne met de gebruiker afspreken.

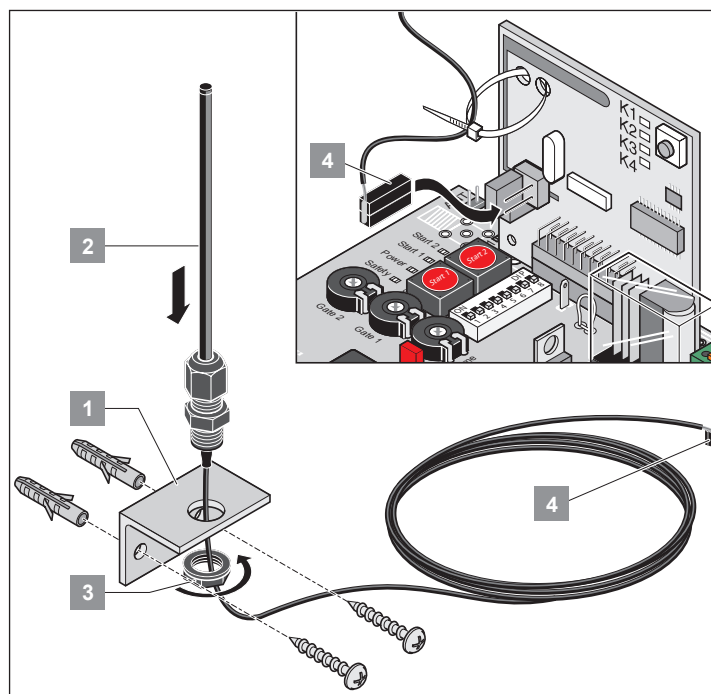
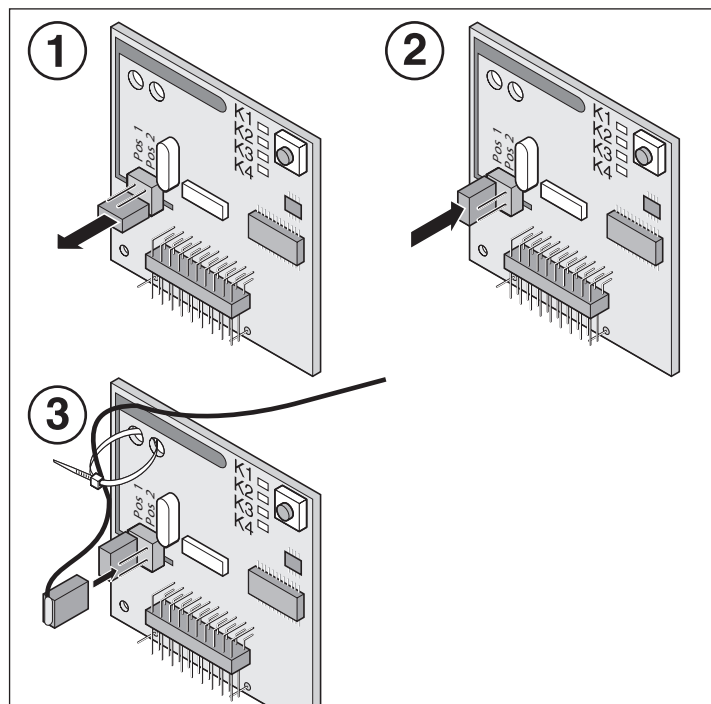

Inbedrijfname

Radio-ontvanger (variant – SOMloq2)

Informatie over SOMloq2

Dankzij de bidirectionele datatransmissie tussen zender en ontvanger zijn vele functies mogelijk. Door de bijzondere codering is de overdracht veilig tegen kopiëren en de werking bijzonder betrouwbaar. Aparte antennes of verdere installaties zijn niet nodig.



OPMERKING!

De ontvanger is compatibel met SOMlink!

Veiligheidsinstructies



LET OP!

- Het is streng verboden om het apparaat te openen. Hierdoor vervalt de garantie.
- Defecte apparaten uitsluitend door een door de fabrikant geautoriseerde specialist laten repareren.
- Voor het veilige gebruik moeten de plaatselijk voor deze installatie geldende veiligheidsvoorschriften in acht genomen worden! Informatie krijgt u bij elektriciteitscentrales, VDE en brancheverenigingen.

Beoogd gebruik

- Installaties met ongevalsrisico mogen uitsluitend bij direct visueel contact op afstand worden bestuurd!
- Apparaten en installaties met verhoogd ongevalsrisico (bijvoorbeeld kraaninstallaties) mogen niet op afstand worden bediend!
- Uitsluitend apparaten en installaties waarbij een storing in de handzender of de radio-ontvanger geen gevaar oplevert voor personen, dieren of voorwerpen of waarbij dit risico door veiligheidssystemen wordt opgevangen mogen op afstand worden bestuurd.
- De exploitant geniet geen enkele bescherming tegen storingen door andere radiozendinstallaties of eindinstallaties (bijv. ook door radioapparatuur die reglementair in hetzelfde frequentiebereik gebruikt worden).
- Na een stroomonderbreking (bijv. stroomuitval) zet de radio-ontvanger alle uitgangen op **UIT**. Een aangestuurd alarmsysteem na een stroomonderbreking opnieuw inschakelen of met een bufferbatterij beveiligen.

Verklaring van indicaties en knoppen

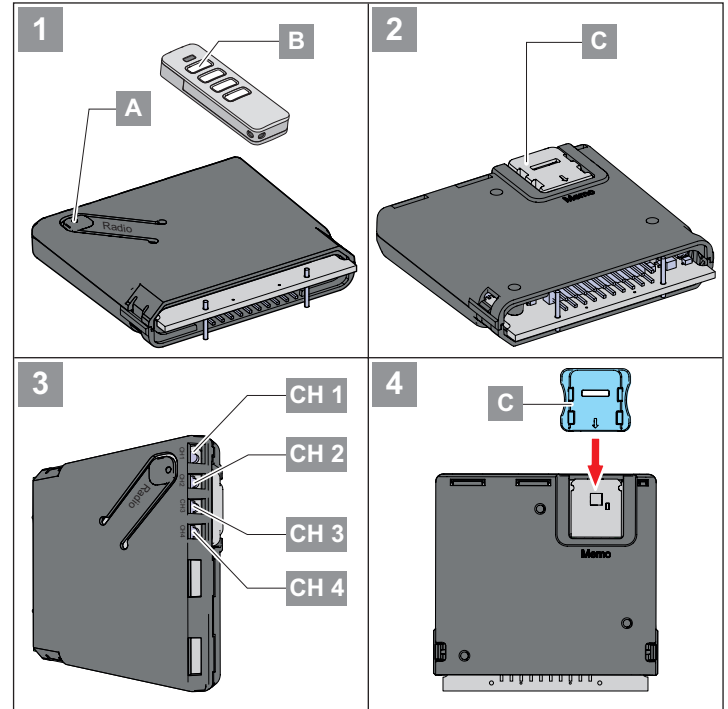

OPMERKING!

- Als binnen 30 seconden geen druk op de toets van de handzender wordt herkend, gaat de LED voor het geselecteerde radiokanaal (CH) uit en is de programmeermodus beëindigd.

1. Door meerdere keren op de radioknop (A) op de besturing te drukken het gewenste radiokanaal (CH) selecteren.

	1x	2x	3x	4x
LED				
CH 1				
CH 2				
CH 3				
CH 4				

LED	Beschrijving
	Leds geven het gekozen kanaal aan
CH 1	Radiokanaal 1 -> dezelfde functie als "Start 1" (impulsen)
CH 2	Radiokanaal 2 -> dezelfde functie als "Start 2" (loopvleugel)
CH 3	Radiokanaal 3 -> geen functie
CH 4	Radiokanaal 4 -> geen functie

Zender programmeren



OPMERKING!

De zender die moet worden geprogrammeerd, moet zich tijdens het programmeren in de buurt van de ontvanger bevinden!

- Toets (A) kort indrukken.
 - 1x voor kanaal 1,
⇒ LED CH 1 brandt groen.
 - 2x voor kanaal 2,
⇒ LED CH 2 brandt groen.
 - ⇒ 3x voor kanaal 3,
– LED CH 3 brandt groen.
 - ⇒ 4x voor kanaal 4,
– LED CH 4 brandt groen.

⇒ Als binnen 30 seconden geen commando wordt verzonden, schakelt de radio-ontvanger naar de normale modus.

⇒ Programmeermodus onderbreken: Programmeertoets (A) zo vaak indrukken totdat geen LED meer brandt.
- Gewenste handzender (B) zolang indrukken totdat de LED van het gekozen kanaal snel knippert en uitgaat.
 - ⇒ Programmeren beëindigd.
- Om meer handzenders op deze radio-ontvanger te programmeren, de punten 1 en 2 herhalen.

Gedefinieerd UIT

Dit commando schakelt de uitgang alleen uit.

- Radiokanaal met toets (A) kiezen en 5 tot 10 seconden ingedrukt houden totdat de LED van het gewenste kanaal groen flitst.
- Toets (A) loslaten.
 - ⇒ Als binnen 30 seconden geen commando wordt verzonden, schakelt de radio-ontvanger naar de normale modus.
 - ⇒ Programmeermodus onderbreken: Toets (A) nog een keer indrukken, LED gaat uit.
- Gewenste zendertoets (B) zolang indrukken totdat de LED van het gekozen kanaal snel knippert en uitgaat
 - ⇒ Programmeren beëindigd.

Gedefinieerd AAN

Dit commando schakelt de uitgang alleen aan.

- Radiokanaal met toets (A) kiezen en 10 tot 15 seconden ingedrukt houden totdat de LED van het gewenste kanaal groen knippert.
- Toets (A) loslaten.
 - ⇒ Als binnen 30 seconden geen commando wordt verzonden, schakelt de radio-ontvanger naar de normale modus.
 - ⇒ Programmeermodus onderbreken: Toets (B) nog een keer indrukken, LED gaat uit.
- Gewenste zendertoets (B) zolang indrukken totdat de LED van het gewenste kanaal snel knippert en uitgaat
 - ⇒ Programmeren beëindigd.

Accessoires monteren

Er mogen uitsluitend accessoires van **SOMMER** worden aangesloten.

Radiografisch programmeren (HFL)

Functie

Een reeds geprogrammeerde handzender kan de ontvanger radiografisch in de programmeermodus zetten. Zo kunnen verdere handzenders worden geprogrammeerd, zonder dat de toets (A) op de ontvanger hoeft te worden ingedrukt. De toetsfuncties van de handzender A (**afb. HFL**) (die de ontvanger heeft geactiveerd) wordt ook gebruikt voor de te programmeren handzender (B). Beide handzenders moeten zich daarbij in reikwijdte van de radio-ontvanger bevinden.



OPMERKING!

Radiografisch programmeren wordt alleen aanbevolen bij identieke handzenders!

Als verschillende typen handzenders worden gebruikt, wordt alleen het eerste toetscommando van handzender 1 op handzender 2 overgezet.

Procedure

- Toets (1+2) van de reeds geprogrammeerde handzender A 3 tot 5 seconden indrukken totdat de LEDs (CH 1 en CH 2) op de ontvanger omgekeerd groen flitsen.
- Toetsen (1+2) loslaten.
 - ⇒ Als binnen 30 seconden geen commando wordt verzonden, schakelt de radio-ontvanger naar de normale modus.
- Willekeurige toets op de nieuwe handzender B indrukken.
 - ⇒ LEDs (CH 1–CH 4) op de ontvanger knipperen snel en gaan uit.
 - ⇒ Commando's en toegewezen toetsfuncties van handzender B en handzender A zijn nu identiek.

Bediening

- Zendertoets (B) kort indrukken.
 - ⇒ LED van het geprogrammeerde kanaal brandt oranje zolang de toets wordt ingedrukt.
 - ⇒ De toegewezen uitgang schakelt.

Zendertoets uit radiokanaal wissen

- Radiokanaal met toets (A) kiezen en 15 tot 20 seconden ingedrukt houden totdat de LED van het gewenste kanaal rood flitst.
- Programmeertoets (A) loslaten.
 - ⇒ Wismodus onderbreken: Toets (A) indrukken, LED gaat uit.
 - ⇒ Als binnen 30 seconden geen commando wordt verzonden, schakelt de radio-ontvanger naar de normale modus.
- Toets op de zender indrukken waarvan het commando in de radio-ontvanger gewist moet worden.
 - ⇒ Led knippert snel – wissen beëindigd.
 - ⇒ Radio-ontvanger schakelt naar de normale modus – wissen beëindigd.

Zender uit radio-ontvanger wissen

- Toets (A) 20 tot 25 seconden indrukken totdat de LED (CH 1) rood knippert.
- Toets (A) loslaten.
 - ⇒ Wismodus onderbreken: Toets (A) indrukken, LED (CH 1) uitgaat.
 - ⇒ Als binnen 30 seconden geen commando wordt verzonden, schakelt de radio-ontvanger naar de normale modus.
- Willekeurige toets op de zender indrukken die uit het geheugen van de ontvanger moet worden gewist.
 - ⇒ Radio-ontvanger wist de zender, LED (CH 1) knippert snel.
 - ⇒ Radio-ontvanger schakelt naar de normale modus – wissen beëindigd.

Radiokanaal wissen



OPMERKING!

Deze actie kan niet worden afgebroken!

1. Het te wissen radiokanaal met toets **(A)** selecteren en de toets **(A)** 25 tot 30 seconden indrukken, totdat de LED voor het geselecteerde kanaal rood brandt.
2. Toets **(A)** loslaten.
 - ⇒ Kanaal wordt uit de radio-ontvanger gewist.
 - ⇒ Ontvanger schakelt naar de normale modus – wissen beëindigd.

Totaal geheugen van radio-ontvanger wissen



OPMERKING!

Deze actie kan niet worden afgebroken!

Als een zender zoekraakt, moeten om veiligheidsredenen de radio-ontvanger gewist worden! Daarna alle zenders opnieuw programmeren.

1. Toets **(A)** langer dan 30 seconden indrukken totdat de LEDs (CH 1–CH 4) tegelijkertijd rood knipperen.
2. Toets **(B)** loslaten.
 - ⇒ Radio-ontvanger wist het geheugen.
 - ⇒ Radio-ontvanger schakelt naar de normale modus – wissen beëindigd.

Bij bereiken van geheugencapaciteiten

In het totaal zijn er tot 40 handzendercommando's voor alle kanalen beschikbaar. Op het moment dat wordt geprobeerd meer zenders te programmeren, knipperen de rode LEDs voor radiokanalen CH 1–4.

Informatie over Memo

Met het optionele accessoire Memo kan de geheugencapaciteit worden uitgebreid tot 450 handzendercommando's. Bij het insteken van de Memo worden alle bestaande zenders uit het interne geheugen overgezet naar de Memo en daar opgeslagen. Memo moet op de besturing aangesloten blijven. Er zijn dan geen zenders meer opgeslagen in het interne geheugen. Opgeslagen zenders kunnen van Memo niet terug naar het interne geheugen worden geschreven. Alle radiokanalen, inclusief het geheugen van Memo kunnen worden gewist.

Memo installeren



OPMERKING!

Als Memo weer wordt verwijderd, is het geheugen van de ontvanger leeg. Radiocommando's moeten opnieuw worden geprogrammeerd!

1. Voeding van aandrijvingsbesturing onderbreken.
2. Ontvanger van aandrijvingsbesturing lostrekken.
3. Memo **(C)** in slot steken.
4. Ontvanger weer op aandrijvingsbesturing steken.
5. Voeding herstellen.
 - ⇒ Er zijn nu in het totaal 450 geheugenplaatsen voor radiocommando's beschikbaar.

Door het inscannen van de QR-code gaat u naar de aparte montage- en bedieningshandleiding (radio-ontvanger SOMup4 – SOMloq2/868,95 MHz).



<https://downloads.sommer.eu/?category=36>

Veiligheidsinstructies

- Nooit een beschadigde aandrijving in bedrijf nemen.
- Tijdens het openen of sluiten van de deur mogen zich geen kinderen, personen, dieren of voorwerpen in het bewegingsbereik van de deur bevinden.
- Handzenders niet op radiotechnisch gevoelige plaatsen of installaties gebruiken (luchthavens, ziekenhuizen enz.).
- Deur alleen bij vrij zich op de deur op afstand bedienen.
- Handzender zodanig bewaren dat ongewilde bediening, bijv. door kinderen of dieren uitgesloten is.
- De radiobesturing alleen gebruiken, als een ongevaarlijke krachttolerantie is ingesteld. Krachttolerantie zo gering instellen, dat de sluitkracht het gevaar op verwondingen uitsluit.

Noodontgrendeling bij stroomuitval

Zie „Aandrijvingen ontgrendelen en vergrendelen”

Normale werking

Veranderingen aan de deur zijn van invloed op de benodigde kracht voor het openen en sluiten.

Voorbeelden voor veranderingen aan de deur zijn:

- Beschadiging
- Vochtopname
- Verzakkingen
- Weersverschillen tussen in zomer/winter
- Obstakels

Obstakelherkenning

Krachttolerantie controleren

- LET OP!**
- Het gebruik van veiligheidscontactlijsten aan de hoofd- en secundaire sluitzijden is voorgeschreven. Een draaihek mag niet met (twist 350 rapido) aandrijving zonder actieve veiligheidscontactlijst worden bediend!**
- ⇒ In ons programma bevinden zich verschillende veiligheidslijsten. Er zijn actieve (activeren bij contact een onmiddellijke stop van de deur) en passieve (vangen een deel van de massa van de deur op) veiligheidslijsten.

Obstakeldetectie met fotocel

- LET OP!**
- Een fotocel mag uitsluitend voor de objectbescherming worden gebruikt. Voor persoonsbescherming is een fotocel niet toegestaan!**

- Fotocel aan de hand van het hoofdstuk „Montage” aansluiten.

- OPMERKING!**
- Voorwaarde voor de obstakelherkenning is een correct uitgevoerde programmeercyclus.**

De tolerantie voor de benodigde kracht voor het openen en sluiten kan worden ingesteld met de potentiometers (geen functie bij rapido-variant).

- Als de benodigde kracht binnen de ingestelde tolerantie stijgt of daalt, leert de besturing deze waarde automatisch.
- Als de benodigde kracht buiten de ingestelde tolerantie ligt (bijvoorbeeld door een obstakel), stopt de aandrijving en beweegt een korte afstand in de andere richting. De krachtafschakeling met omkering is een veiligheidsmaatregel (rapido-variant alleen met actieve veiligheidscontactlijst).

Werking in de zomer/winter

Weersverschillen tussen zomer en winter kunnen van invloed zijn op aandrijvingen:

- De benodigde kracht voor het openen en sluiten verschilt.
- De deur keert om zonder herkenbaar obstakel.
- De eindposities van de deurvleugels veranderen.

Als de deur niet opent of sluit of zonder herkenbaar obstakel omkeert:

1. Besturing resetten, zie „Besturing resetten”.
2. Programmeercyclus uitvoeren, zie „Programmeercyclus uitvoeren”.

Als de eindposities zijn gewijzigd:

1. Eindschakelaar bijstellen.

Deur openen en sluiten

Voorwaarden

- DIP-schakelaar 8 op ON.
- Programmeercyclus uitgevoerd.
- Handzender geprogrammeerd: Knop 1 op kanaal K1, knop 2 op kanaal K2.

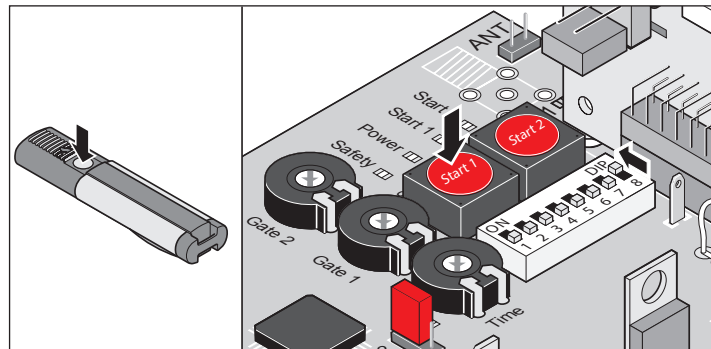

Deur met 1 vleugel

1. Drukknop (Start 1) of handzendertoets (drukknop 1) indrukken.
 - ⇒ Deur opent
 - ⇒ Leds „Limit 1 open” en „Limit 1 close” branden
 - Leds „Open” en „Status” branden.
 - ⇒ Eindpositie „deur OPEN” bereikt
 - Leds „Limit 2 open”, „Limit 1 open” en „Limit 1 close” branden.
 - Leds „Open” en „Status” gaan uit.
2. Drukknop (Start 1) of handzendertoets (drukknop 1) indrukken.
 - ⇒ Deur sluit
 - Leds „Limit 1 open” en „Limit 1 close” branden.
 - Leds „Close” en „Status” branden.
 - ⇒ Eindpositie „deur DICHT” bereikt
 - Leds „Limit 2 open”, „Limit 1 open” en „Limit 1 close” branden.
 - Leds „Close” en led „Status” gaan uit.

Deur met 2 vleugels – beide deurvleugels

1. Drukknop (Start 1) of handzendertoets (drukknop 1) indrukken.
 - ⇒ Loopvleugel opent
 - ⇒ Hek met aanslag opent met een vertraging van circa 3 seconden
 - Leds „Open” en „Status” branden.
 - ⇒ Eindpositie „deur OPEN” bereikt.
 - Leds „Limit 1 open” en „Limit 2 open” branden.
 - Leds „Open” en „Status” gaan uit.
2. Drukknop (Start 1) of handzendertoets (drukknop 1) indrukken.
 - ⇒ Deurvleugel met aanslag sluit.
 - ⇒ Loopvleugel sluit vertraagd of tegelijkertijd (afhankelijk van inbouwsituatie).
 - Leds „Close” en „Status” branden.
 - ⇒ Eindpositie „deur DICHT” bereikt.
 - Leds „Limit 1 close” en „Limit 2 close” branden.
 - Leds „Close” en „Status” gaan uit.

Deur met 2 vleugels – alleen loopvleugel

1. Drukknop (Start 2) of handzendertoets (drukknop 2) indrukken.
 - ⇒ Deur opent tot eindpositie.
 - Leds „Open”, „Status” en „Limit 1 close” branden.
 - ⇒ Eindpositie „deur OPEN” bereikt.
 - Leds „Limit 2 open” en „Limit 1 close” branden.
 - Leds „Open” en „Status” gaan uit.
2. Drukknop (Start 2) of handzendertoets (drukknop 2) indrukken.
 - ⇒ Deur sluit.
 - Leds „Close”, „Status” en „Limit 1 close” branden.
 - ⇒ Eindpositie „deur DICHT” bereikt.
 - Leds „Limit 1 close” en „Limit 2 close” branden.
 - Leds „Close” en „Status” gaan uit.

Funcies en aansluitingen

Veiligheidsinstructies

➤ Vereisten aan kabel aanhouden:

Eigenschap	Waarde	Klemmen
Doorsnede	0,25–2,5 mm ²	Alle klemmen
Maximale lengte	10 m	5 ...10 35 + 36
Maximale lengte	30 m	21 ...34

Jumper

Deur met 1 of 2 deurvleugels selecteren.

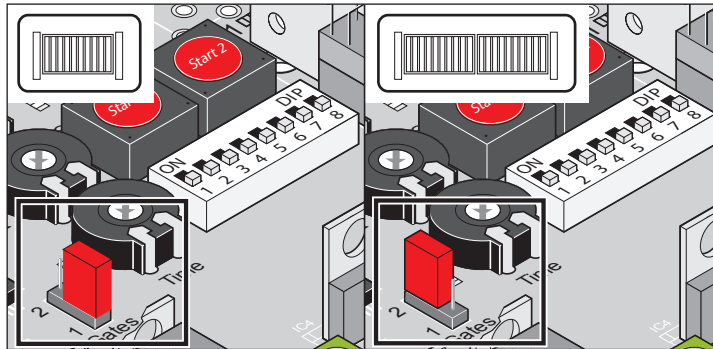

Opschrift	Beschrijving
Gates 1/2	Met 1 vleugel: Jumper op onderste pinnen verwijderd
	Met 2 vleugels: Jumper op bovenste pinnen

Deur met 1 of 2 deurvleugels instellen (jumper)

1. Besturing resetten.
2. Aansluiting jumper verwisselen.
3. Besturing resetten.
4. Programmeercyclus uitvoeren.

Druknoppen op de besturing

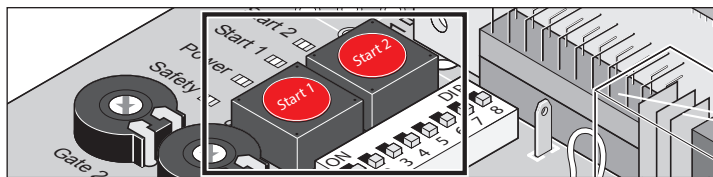

Opschrift	Beschrijving
Start 1	Impulsdrukker <ul style="list-style-type: none"> • opent beide deurvleugels. • Stopt bewegende loopvleugel • Loopvleugel open: Opent deurvleugel met aanslag • Volgorde van de functies: Open – Stop – Dicht – Stop – Open...
Start 2	Knop loopvleugel <ul style="list-style-type: none"> • Opent loopvleugel • Volgorde van de functies: Open – Stop – Dicht – Stop – Open...

i **OPMERKING!**
Druknop (start 2) functioneert alleen als de deurvleugel met aanslag helemaal is gesloten.

Potentiometer voor deurvleugellengte

i **OPMERKING!**
Bij de rapido-variant hebben de potentiometers geen functie!

- Maximale kracht = geprogrammeerde kracht + krachttolerantie (afhankelijk van de deurvleugellengte. Deze wordt ingesteld op de potentiometer "Gate 1 (M1)/Gate 2 (M2)".
- Na het programmeren van de aandrijving worden veranderingen van de instelling niet in aanmerking genomen. Eerst de besturing resetten, de potentiometer opnieuw instellen en opnieuw programmeren.

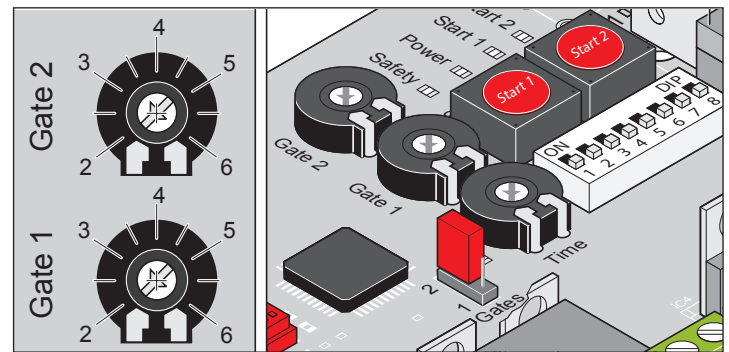

Met de potentiometers „Gate 1 (M1) + Gate 2 (M2)” wordt de deurvleugellengte op de besturing ingesteld. Aan de hand van deze instelling wordt de loopsnelheid en krachttolerantie voor de bijbehorende deurvleugel van de deurstalatie bepaald.

- Instelling 2 = deurvleugellengte ca. 2 m (kleine deur -> grote snelheid -> kleinere krachttolerantie)
- Instelling 3,5 = deurvleugellengte ca. 3,5 m (grote deur -> kleine snelheid -> grotere krachttolerantie)
- Instelling 3,5–6 = voor compensatie van de invloeden van de afmetingen A en B.

Slot voor radio

Slot voor radio-ontvanger. Bij levering gemonteerd.

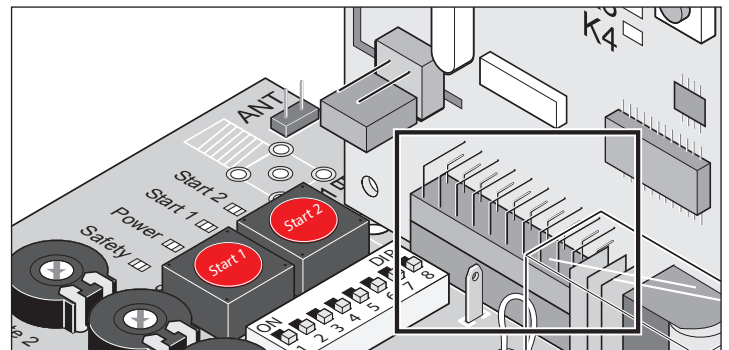

Interface TorMinal

Zie bedieningshandleiding TorMinal.

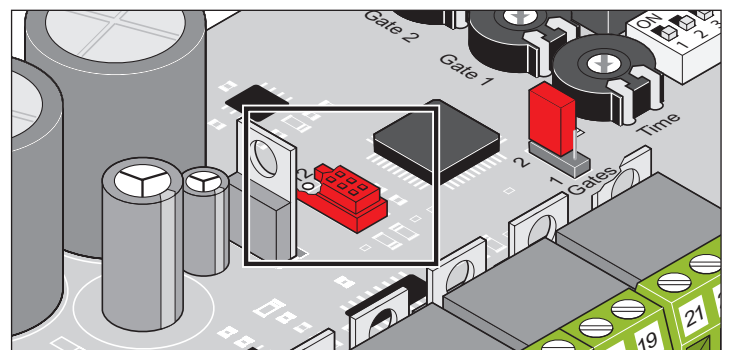

Funcities en aansluitingen

Lichtdioden (leds)

Geven de toestand van de besturing aan.

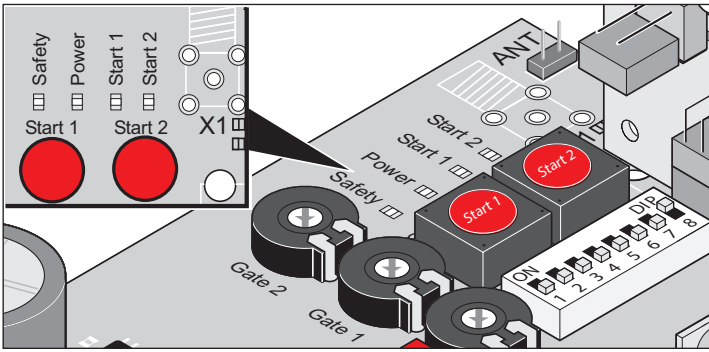

Opschrift	Kleur	Toestand	Beschrijving
Safety	Rood	Uit	Ruststand
		Aan	Veiligheidsingang onderbroken (bijv. fotocel geactiveerd)



LET OP GEVAAR VOOR ELEKTRISCHE SCHOK!

Als de zekering defect is, brandt de led „Power” niet hoewel de besturing netspanning (AC 230 V) heeft.

- Vóór werkzaamheden aan deur of aandrijving de installatie spanningsvrij schakelen en tegen herinschakelen beveiligen.

Opschrift	Kleur	Toestand	Beschrijving
Power	Groen	Uit	Voeding onderbroken
		Aan	Netspanning aanwezig
Start 1	Geel	Uit	Ruststand
		Aan	Drukknop Start 1/ radiokanaal 1 actief
Start 2	Geel	Uit	Ruststand
		Aan	Drukknop Start 2/ radiokanaal 2 actief

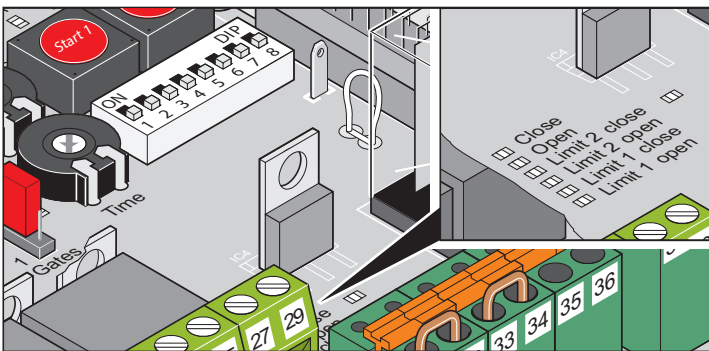

OPMERKING!

Als beide leds branden (led „Limit 2 close” en led „Limit 2 open” of led „Limit 1 close” en led „Limit 1 open”), is ofwel geen motor aangesloten of is een niet toegelaten aandrijving aangesloten. Zie „Gecombineerd bedrijf”.

Opschrift	Kleur	Toestand	Beschrijving
Close	Geel	Uit	Ruststand
		Aan	Deur sluit
Open	Geel	Uit	Ruststand
		Aan	Deur opent
Limit 2 close (DICHT) (M 2)	Rood	Uit	Ruststand
		Aan	<ul style="list-style-type: none"> • Eindschakelaar „deur DICHT” geactiveerd • Niet toegestaan gecombineerd bedrijf • Geen motor aangesloten
Limit 2 open (OPEN) (M 2)	Rood	Uit	Ruststand
		Aan	<ul style="list-style-type: none"> • Eindschakelaar „deur OPEN” geactiveerd • Niet toegestaan gecombineerd bedrijf • Geen motor aangesloten
Limit 1 close (DICHT) (M 1)	Rood	Uit	Ruststand
		Aan	<ul style="list-style-type: none"> • Eindschakelaar „deur DICHT” geactiveerd • Niet toegestaan gecombineerd bedrijf • Geen motor aangesloten
Limit 1 open (OPEN) (M 1)	Rood	Uit	Ruststand
		Aan	<ul style="list-style-type: none"> • Eindschakelaar „deur OPEN” geactiveerd • Niet toegestaan gecombineerd bedrijf • Geen motor aangesloten

Funcies en aansluitingen

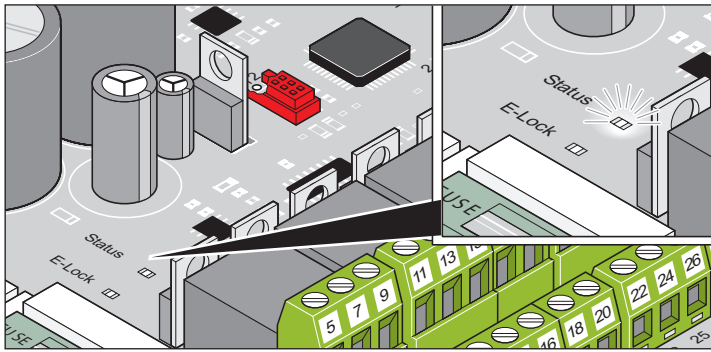

Opschrift	Kleur	Toestand	Beschrijving
E-Lock	Geel	Uit	Ruststand
		Aan	E-slot bediend
Status	Geel	Uit	Ruststand met geprogrammeerde krachtwaarden
		Knippert	<ul style="list-style-type: none"> • Testmodus • Programmeercyclus (ook bij stilstand) • Tijdens iedere deurbeveiliging, „deur OPEN“ of „deur DICHT“.
		Aan	<ul style="list-style-type: none"> • Instelling uitsluitend met TorMinal mogelijk. • Gedrag als bij knippen, ook waarschuwingslicht brandt

DIP-schakelaars



LET OP!

Voor het omzetten van de DIP-schakelaars, de besturing spanningsvrij maken, en daarna weer inschakelen.



LET OP!

Er moet altijd visueel contact zijn met de deur en het bewegingsbereik.

Fabrieksinstelling voor alle DIP-schakelaars: OFF

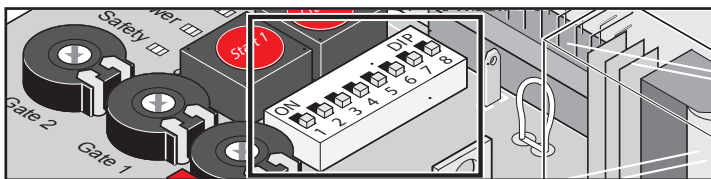

DIP	Funcie stand OFF	Funcie stand ON
1	Reactie op activeren van de veiligheidsingang (klemmen 33 + 34) tijdens het openen van de deur: <ul style="list-style-type: none"> • Geen reactie 	Reactie op activeren van de veiligheidsingang (klemmen 33 + 34) tijdens het openen van de deur: <ul style="list-style-type: none"> • Deur stopt
2	Instelling veiligheidsingang: <ul style="list-style-type: none"> • 4-draads fotocel verbreekcontact 	Instelling veiligheidsingang: <ul style="list-style-type: none"> • 2-draads fotocel

DIP	Funcie stand OFF	Funcie stand ON
3	Reactie op activeren van de veiligheidsingang tijdens het sluiten van de deur: <ul style="list-style-type: none"> • Deur keer om 	Reactie op activeren van de veiligheidsingang tijdens het sluiten van de deur: <ul style="list-style-type: none"> • Deur opent volledig Reactie op activeren van de veiligheidsingang bij als tegelijkertijd DIP 1 in de stand ON staat: <ul style="list-style-type: none"> • Deur keert om en blijft staan.
4	Relaiscontact (klemmen 37 + 38) <ul style="list-style-type: none"> • Tijdrelais* 	Relaiscontact (klemmen 37 + 38): <ul style="list-style-type: none"> • Deurstatusindicatie • Voor meer instellingen, zie DIP 6
5	Voorwaarschuwingstijd waarschuwingslicht: <ul style="list-style-type: none"> • UIT 	Voorwaarschuwingstijd waarschuwingslicht: <ul style="list-style-type: none"> • 3 seconden • Waarschuwinglicht knippert voordat de deur wordt gestart
6	Alleen als DIP 4 = ON (toestandsindicatie): <ul style="list-style-type: none"> • Deur open – relaiscontact geopend • Deur dicht – relaiscontact gesloten 	Alleen als DIP 4 = ON (toestandsindicatie): <ul style="list-style-type: none"> • Deur open – relaiscontact gesloten • Deur dicht – relaiscontact geopend
7	Voortijdig sluiten (automatische sluiting): <ul style="list-style-type: none"> • UIT 	Voortijdig sluiten (automatische sluiting): <ul style="list-style-type: none"> • AAN Sluitvertraging na activering van fotocel: <ul style="list-style-type: none"> • 5 seconden Sluitvertraging zonder activering van fotocel: <ul style="list-style-type: none"> • Ingestelde openhoudtijd (OHT)

* Voor meer instellingen zie handleiding TorMinal.



OPMERKING!

Na een programmeercyclus DIP-schakelaar 8 op ON laten staan. Stand OFF wist meteen alle opgeslagen waarden.

DIP	Funcie stand OFF	Funcie stand ON
8	Testmodus: <ul style="list-style-type: none"> • Aandrijving leert geen waarden • Eindschakelaars instellen 	Continu bedrijf: Aandrijving leert doortrend tijdens het openen en sluiten van de deur: <ul style="list-style-type: none"> • Krachtwaarden • Looptijd • Sluitvertraging

Funcities en aansluitingen

Automatische sluiting

Er zijn twee basisvarianten voor het automatische sluiten.

Iedere basisvariant heeft twee subvarianten met extra instellingen.

Als beide basisvarianten tegelijkertijd actief zijn, heeft de volautomatische sluiting voorrang.

Volautomatische sluiting

- De deur sluit pas als de ingestelde OHT compleet afgelopen is.
- Commando met drukknop of afstandsbediening tijdens het sluiten:
 - ⇒ Deur opent weer helemaal.
- Commando met drukknop of afstandsbediening tijdens de OHT:
 - ⇒ OHT start opnieuw.
- Continu signaal tijdens OHT:
 - ⇒ OHT start opnieuw op het moment dat het continue signaal eindigt.

Volautomatische sluiting activeren

- OHT (2–120 seconden) aan potentiometer „Time” instellen.

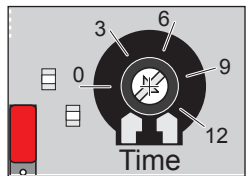

OPMERKING!
Na elke krachtuitschakeling is de volautomatische sluiting gedeactiveerd.

Volautomatische sluiting deactiveren

- OHT op potentiometer „Time” helemaal naar links draaien.

Subvariant 1

- Fotocel tijdens het sluiten onderbroken:
 - ⇒ Deur opent weer compleet (onafhankelijk van de stand van DIP 3).
 - ⇒ Deur blijft open tot de vrijgave van de fotocel.
 - ⇒ OHT start opnieuw naar vrijgave van de fotocel.

Potentiometer „Time”	Openingstijd instellen
DIP 7	OFF

Subvariant 2

- Fotocel tijdens het openen onderbroken:
 - ⇒ OHT bedraagt 5 seconden.
- Fotocel in de eindpositie „Deur OPEN” onderbroken:
 - ⇒ OHT bedraagt 5 seconden.
- Fotocel tijdens het sluiten onderbroken:
 - ⇒ Deur opent weer compleet (onafhankelijk van de stand van DIP 3).
 - ⇒ Deur blijft open tot de vrijgave van de fotocel.
 - ⇒ OHT bedraagt 5 seconden.

Potentiometer „Time”	Openingstijd instellen
DIP 7	ON

Subvariant 3

- Fotocel tijdens het openen onderbroken:
 - ⇒ Deur stopt tot de vrijgave van de fotocel.
 - ⇒ OHT start opnieuw naar vrijgave van de fotocel.
 - ⇒ Stand van DIP 7 bepaalt de OHT:
 - DIP 7 ON: OHT bedraagt 5 seconden.
 - DIP 7 OFF: OHT bedraagt de potentiometer „Time” ingestelde tijd.
- Fotocel tijdens het sluiten onderbroken:
 - ⇒ Deur opent weer compleet (onafhankelijk van de stand van DIP 3).
 - ⇒ Deur blijft open tot de vrijgave van de fotocel.
 - ⇒ OHT start opnieuw naar vrijgave van de fotocel.
 - ⇒ OHT bedraagt 5 seconden.

Potentiometer „Time”	Openingstijd instellen
DIP 7	ON (openhoudtijd 5 seconden) OFF (op potentiometer „Time” ingesteld OHT)

Halfautomatische sluiting

- Commando met drukknop of afstandsbediening tijdens de OHT:
 - ⇒ Deur kan voortijdig worden gesloten.
 - ⇒ OHT start opnieuw.
- Continu signaal tijdens OHT:
 - ⇒ OHT start opnieuw op het moment dat het continue signaal eindigt.
- Fotocel onderbroken:
 - ⇒ OHT bedraagt 5 seconden.
- Eindpositie „deur OPEN” bereikt:
 - ⇒ OHT bedraagt 60 seconden.
Fabrieksinstelling, kan alleen met een TorMinal worden gewijzigd.

Halfautomatische sluiting activeren

- DIP-schakelaar 7 op ON zetten.

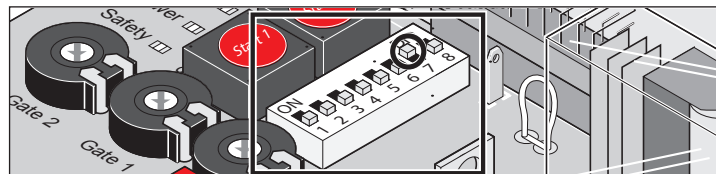

OPMERKING!
Als de deur doelgericht naar een tussenstand wordt bewogen (door commando met drukknop/afstandsbediening), is de halfautomatische sluiting gedeactiveerd. Na een onderbreking van de fotocel wordt dan niet meer automatisch gesloten.
Na het volgende startcommando is de halfautomatische sluiting weer actief.

OPMERKING!
Na elke krachtuitschakeling is de halfautomatische sluiting gedeactiveerd.

Subvariant 1

- Fotocel tijdens het openen onderbroken:
 - ⇒ Deur beweegt verder tot de eindpositie „deur OPEN” bereikt is.
 - ⇒ Eindpositie „deur OPEN” bereikt:
 - ⇒ OHT start opnieuw naar vrijgave van de fotocel.
 - ⇒ OHT bedraagt 5 seconden.

Funcies en aansluitingen

- Fotocel tijdens het sluiten onderbroken:
 - ⇒ Deur opent weer compleet (onafhankelijk van de stand van DIP 3).
 - ⇒ Deur blijft open tot de vrijgave van de fotocel.
 - ⇒ OHT start opnieuw naar vrijgave van de fotocel.
 - ⇒ OHT bedraagt 5 seconden.

Potentiometer „Time”	Linker aanslag (gedeactiveerd)
DIP 7	ON (openhoudtijd 5 seconden)
DIP 1	OFF (geen reactie op de activering van de veiligheidsaansluiting bij „deur OPEN”)

Subvariant 2

- Fotocel tijdens het openen onderbroken:
 - ⇒ Deur stopt.
 - ⇒ OHT start opnieuw naar vrijgave van de fotocel.
 - ⇒ OHT bedraagt 5 seconden.
 - ⇒ Deur sluit na afloop van OHT.
- Fotocel tijdens het sluiten onderbroken:
 - ⇒ Deur opent weer helemaal.
 - ⇒ Deur blijft open tot de vrijgave van de fotocel.
 - ⇒ OHT start opnieuw naar vrijgave van de fotocel.
 - ⇒ OHT bedraagt 5 seconden.

Potentiometer „Time”	Linker aanslag (gedeactiveerd)
DIP 7	ON (openhoudtijd 5 seconden)
DIP 1	ON (reactie op de activering van de veiligheidsingang bij „deur OPEN”)

Zekeringen

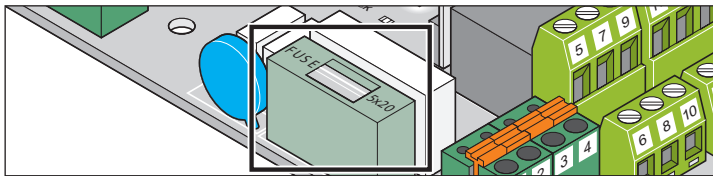

Opschrift	Sterkte	Beschrijving
F1	1,6 A – traag	Voedingsleiding AC 230 V

Trafoaansluiting

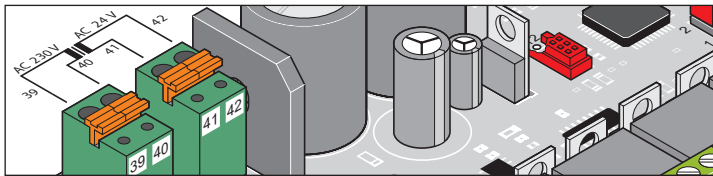

Klem	Benaming	Beschrijving
39	AC 230 V	Installatiedraad (ingang): bruin/blauw
40		
41	AC 24 V	Ingang (uitgang): leiding naar besturing, rood
42		

DC 24 V elektronisch slot

- Na afsluiting van de montage eindpositie „DICHT/close” bijstellen.
- Afstand tussen slot en sluitplaat aanhouden: min. 4 mm en max. 6 mm
- Op polariteit van het elektronische slot letten.

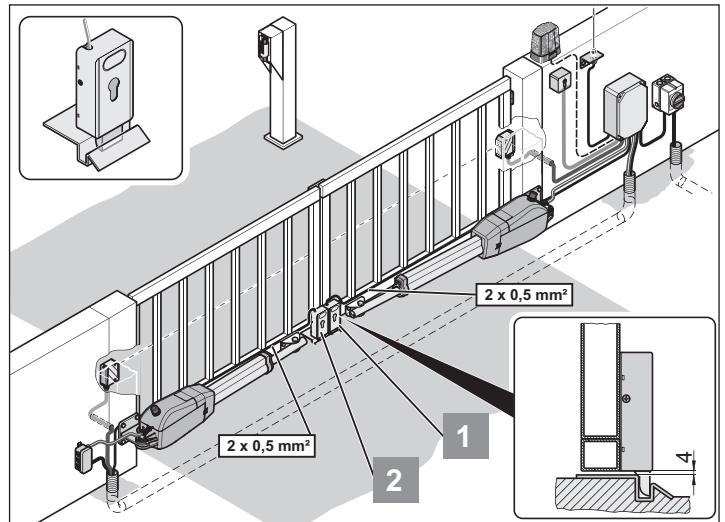

Elektronisch slot 1 aansluiten

Verkrijgbaar als accessoire.

- Elektronisch slot 1 aan deurvleugel met aanslag monteren.



OPMERKING!

Elektronisch slot werkt met een gelijkgerichte, ongeregelde transformatorspanning. De transformatorspanning kan bij volledige belasting schommelen tussen CC 22–32 V.

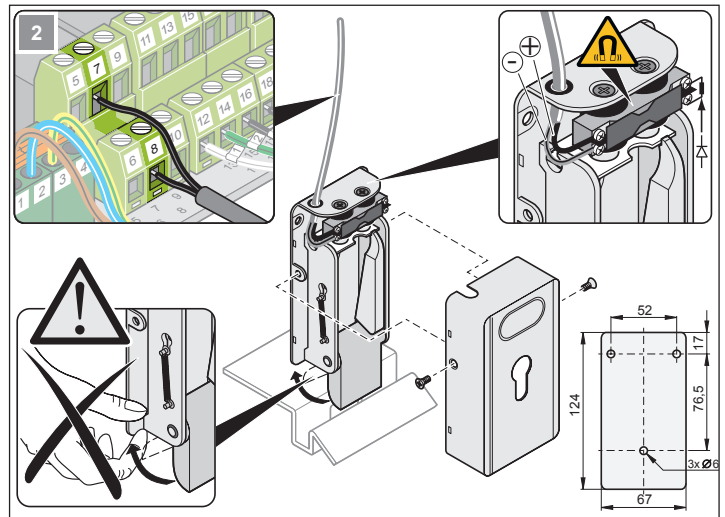
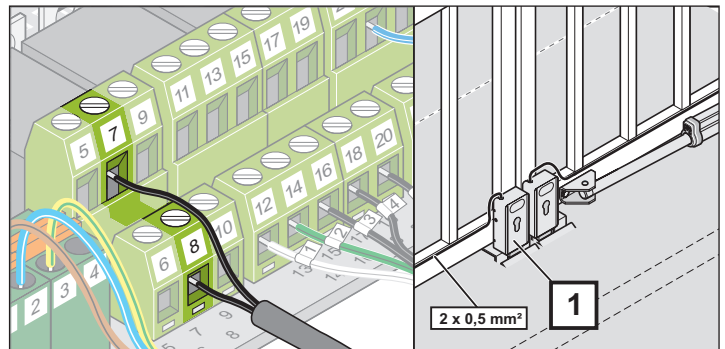

Klem	Benaming	Beschrijving
7	DC 24 V	Aansluiting DC 24 V elektrisch slot met max. 15 W vermogen (niet gestabiliseerd DC 22–32 V).
8		

Funcies en aansluitingen

Elektronisch slot 2 aansluiten

Verkrijgbaar als accessoire.

- Elektronisch slot 2 aan loopvleugel monteren.



OPMERKING!

Elektronisch slot werkt met een gelijkgerichte, ongeregelde transformatorspanning. De transformatorspanning kan bij volledige belasting schommelen tussen CC 22–32 V.

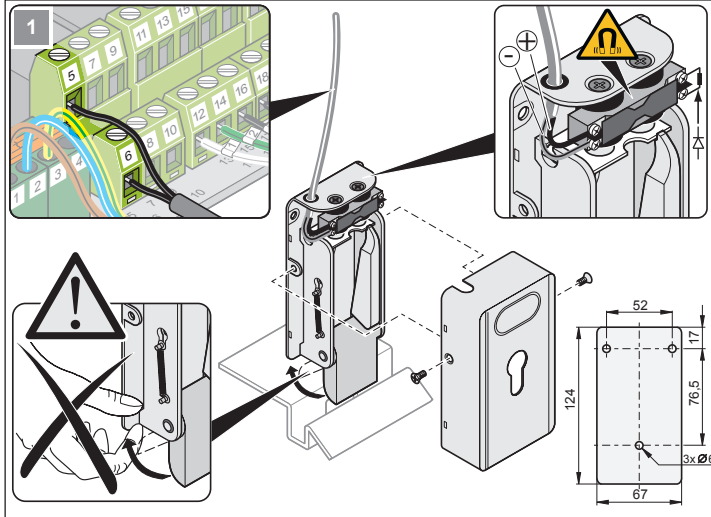
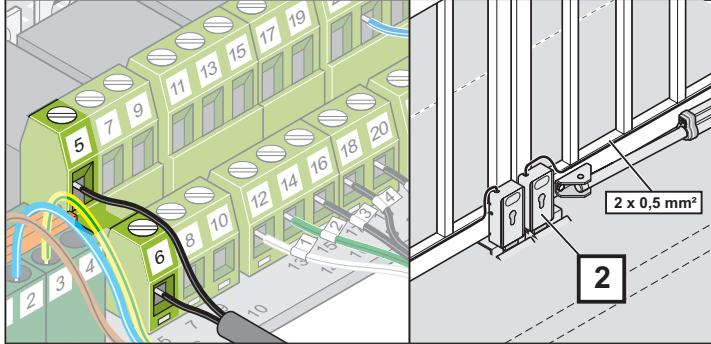

Klem	Benaming	Beschrijving
5	DC 24 V	Aansluiting DC 24 V elektrisch slot met max. 15 W vermogen (niet gestabiliseerd DC 22–32 V).
6		

Waarschuwingslicht aansluiten

Verkrijgbaar als accessoire.



OPMERKING!

Waarschuwingslicht slot werkt met een gelijkgerichte, ongeregelde transformatorspanning. De transformatorspanning kan bij volledige belasting schommelen tussen CC 22–32 V.

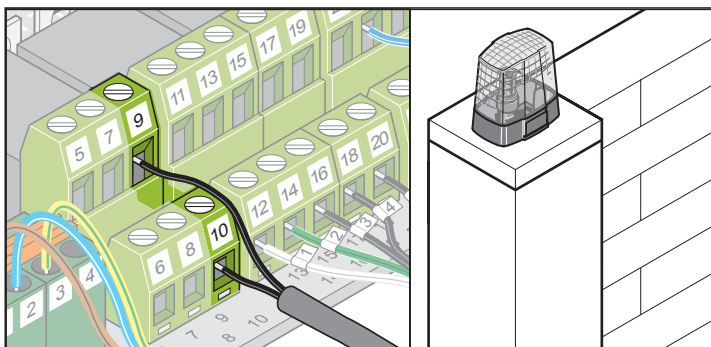

Instelling van de functie, zie „DIP-schakelaar” DIP 5.

Permanent branden kan via TorMinal worden ingesteld.

Klem	Benaming	Beschrijving
9	DC 24 V	Aansluiting DC 24 V waarschuwingslicht met max. 24 W vermogen (niet gestabiliseerd DC 22–32 V).
10		

Drukknop aansluiten

Impulsvolgorde: OPEN-STOP-DICHT



LET OP!

Aansluiting alleen voor potentiaalvrije sluitcontacten gebruiken. Externe spanning kan zware elektrische schokken veroorzaken en de besturing beschadigen of vernietigen.

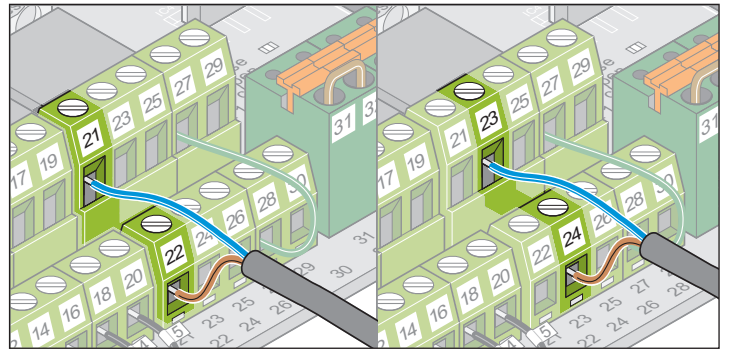

Klem	Benaming	Beschrijving
21	GND	Aansluiting impulsgever voor het activeren van een of beide deurvleugels.
22	Signaal	
23	GND	Aansluiting encoder voor het bedienen van de loopvleugel
24	Signaal	

- Deur met 1 vleugel: Drukknop Start 1 en Start 2 hebben dezelfde functie.
- Deur met 2 vleugels: Drukknop 2-contact is nodig voor de werking van de loopvleugel.

Drukknop 1-contact

- Deur met 1 vleugel: Drukknop op klemmen 21 + 22 of 23 + 24
- Deur met 2 vleugels: Knop op klemmen 21 + 22

Drukknop 2-contact

- Loopvleugel klem 23 + 24
- Beide deurvleugels 21 + 22

Funcies en aansluitingen

Sleutelschakelaar aansluiten



LET OP!

De gebruiker mag bij het bedienen van de knop niet in het bewegingsbereik van de deur staan en hij moet direct zicht op de deur hebben.

- Kabel van drukknop nooit langs een stroomleiding leggen, dit kan storingen in de besturing veroorzaken.
- Kabel van drukknop vast leggen.
- Sleutelschakelaar op goed toegankelijke plaats monteren.

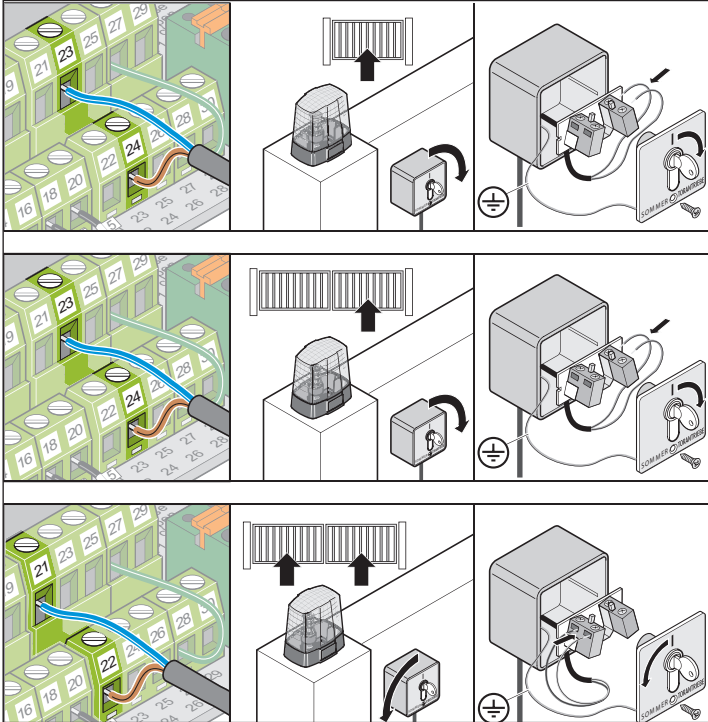

Drukknop (gedefinieerd openen) aansluiten



LET OP!

Aansluiting alleen voor potentiaalvrije sluitcontacten gebruiken. Externe spanning kan zware elektrische schokken veroorzaken en de besturing beschadigen of vernietigen.

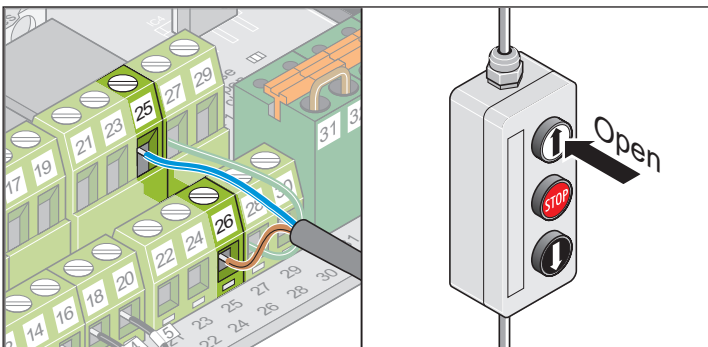

Klem	Benaming	Beschrijving
25	GND	Aansluiting impulsgever voor het activeren van een of beide deurvleugels, alleen in „deur OPEN”.
26	Signaal	

Drukknop (deur STOP) aansluiten



LET OP!

Aansluiting alleen voor potentiaalvrije openercontacten gebruiken. Externe spanning kan zware elektrische schokken veroorzaken en de besturing beschadigen of vernietigen.

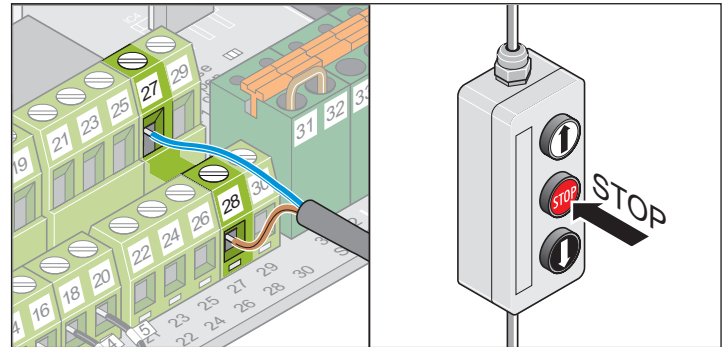

Vóór aansluiting draadbrug verwijderen.

Klem	Benaming	Beschrijving
27	Signaal	Aansluiting impulsgever voor het activeren van een of beide deurvleugels, alleen in „deur STOP”.
28		

Drukknop (gedefinieerd sluiten) aansluiten



LET OP!

Aansluiting alleen voor potentiaalvrije sluitcontacten gebruiken. Externe spanning kan zware elektrische schokken veroorzaken en de besturing beschadigen of vernietigen.

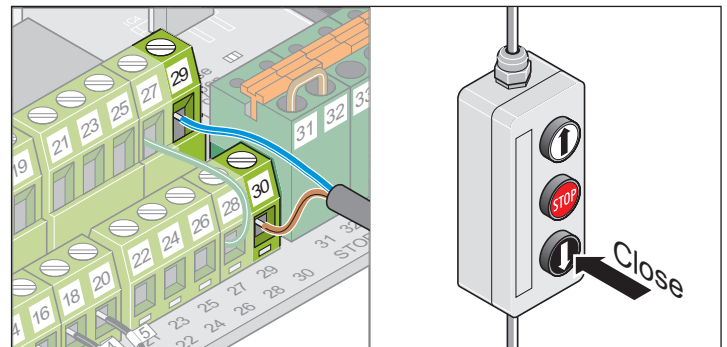

Klem	Benaming	Beschrijving
29	GND	Aansluiting impulsgever voor het activeren van een of beide deurvleugels, alleen in „deur DICHT”.
30	Signaal	

Funcies en aansluitingen

NOODSTOP aansluiten



LET OP!

Aansluiting alleen voor potentiaalvrije openercontacten gebruiken. Externe spanning kan zware elektrische schokken veroorzaken en de besturing beschadigen of vernietigen.

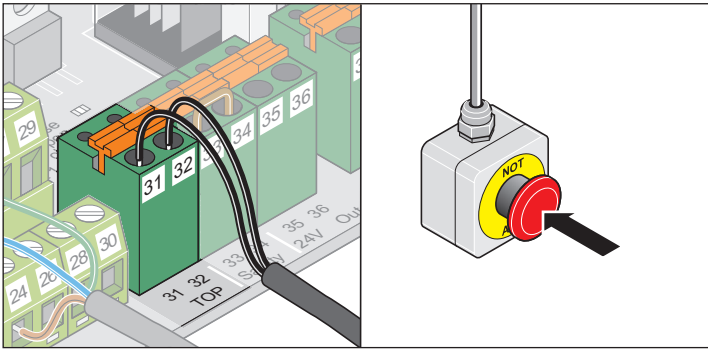

Vóór aansluiting draadbrug verwijderen.

Klem	Benaming	Beschrijving
31	Signaal	NOODSTOP onderbreekt alle functies van de besturing, inclusief het dode-mansbedrijf.
32		

2-draads fotocel aansluiten

Verkrijgbaar als accessoire.



LET OP!

Aansluiting alleen voor potentiaalvrije openercontacten gebruiken. Externe spanning kan zware elektrische schokken veroorzaken en de besturing beschadigen of vernietigen.



OPMERKING!

Bij de modus met automatische sluiting de norm EN 12453 in acht nemen (fotocel monteren).

Leveringstoestand: Draadbrug tussen klemmen 33 + 34

Vóór aansluiting draadbrug verwijderen.

DIP-schakelaar 2 „ON”

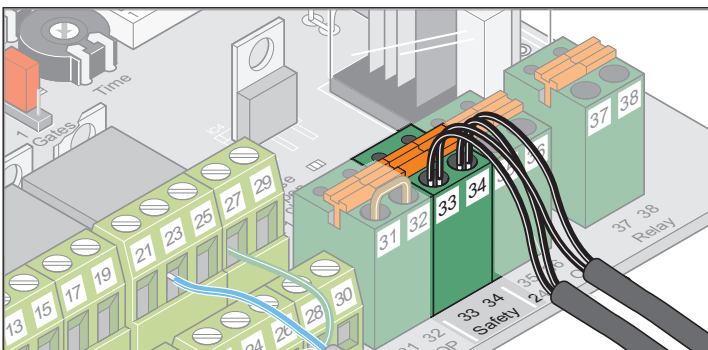

Klem	Benaming	Beschrijving
33	GND	Aansluiting 2-draads fotocel (beveiligd tegen verkeerd polen). Als de aansluiting niet gebruikt wordt, een draadbrug tussen de klemmen monteren (afleveringstoestand).
34	Signaal	

4-draads fotocel aansluiten

Verkrijgbaar als accessoire.



LET OP!

Aansluiting alleen voor potentiaalvrije openercontacten gebruiken. Externe spanning kan zware elektrische schokken veroorzaken en de besturing beschadigen of vernietigen.



OPMERKING!

Bij de modus met automatische sluiting de norm EN 12453 in acht nemen (fotocel monteren).

Leveringstoestand: Draadbrug tussen klemmen 33 + 34

Vóór aansluiting draadbrug verwijderen.

DIP-schakelaar 2 „OFF”

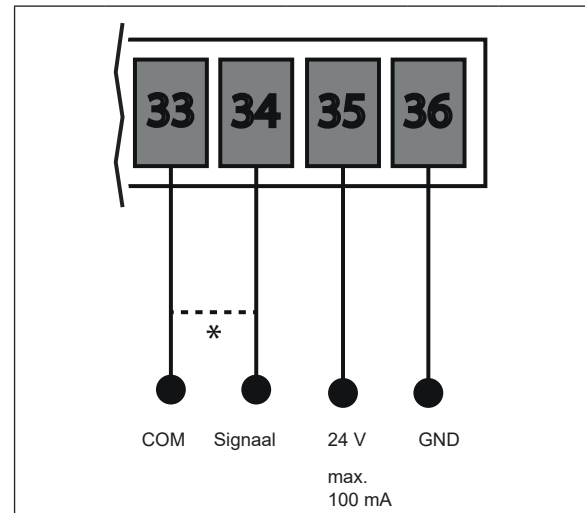

Klem	Benaming	Beschrijving
33	GND	Aansluiting veiligheidssysteem • Fotocel Als de aansluiting niet gebruikt wordt, een draadbrug tussen de klemmen monteren (afleveringstoestand).
34	Signaal	
35	DC 24 V Max. 100 mA	DC 24 V-uitgang, max. 100 mA Voeding fotocel voor zender en ontvanger.
36	GND	

Funcities en aansluitingen

Externe verbruiker aansluiten

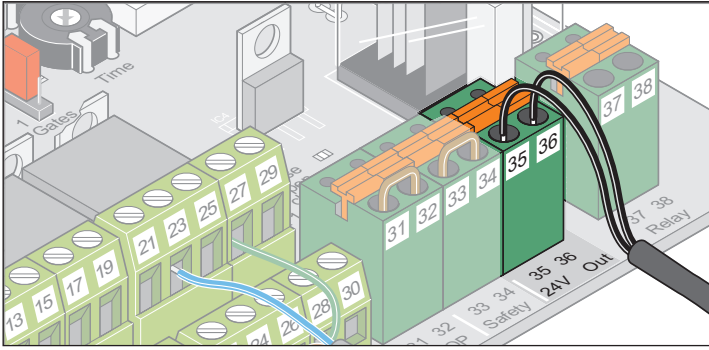

Klem	Benaming	Beschrijving
35	DC 24 V Max. 100 mA	DC 24 V-uitgang, max. 100 mA
36	GND	

Potentiaalvrij relaiscontact aansluiten

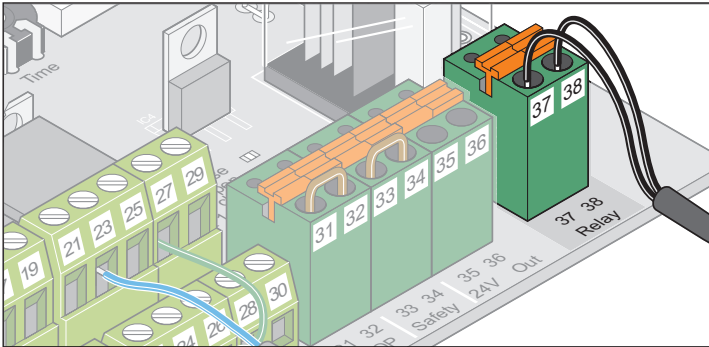

Klem	Benaming	Beschrijving
37	potentiaalvrij relaiscontact	Aansluiting bijv. licht max. DC 24 V.
38		

Motor aansluiten

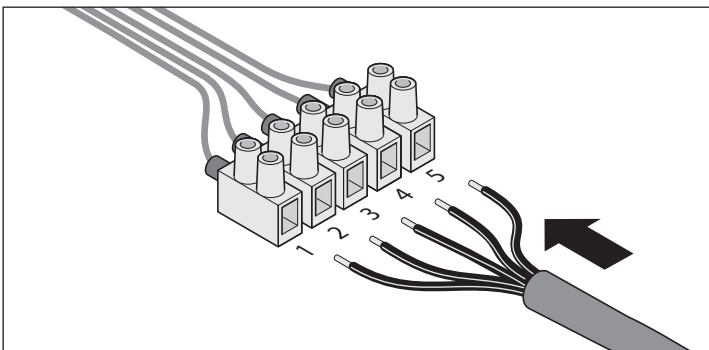

Kabelnummer	Kabelkleur	Beschrijving
1	Groen	Motor
2	Wit	Motor
3	Blauw	Eindschakelaar deur „DICHT/close”
4	Geel	Eindschakelaar deur „OPEN/open”

Kabelnummer	Kabelkleur	Beschrijving
5	Blauw + geel	Massa Eindschakelaar deur „OPEN/ open” en eindschakelaar „DICHT/close”

Verbindingskabels aansluiten

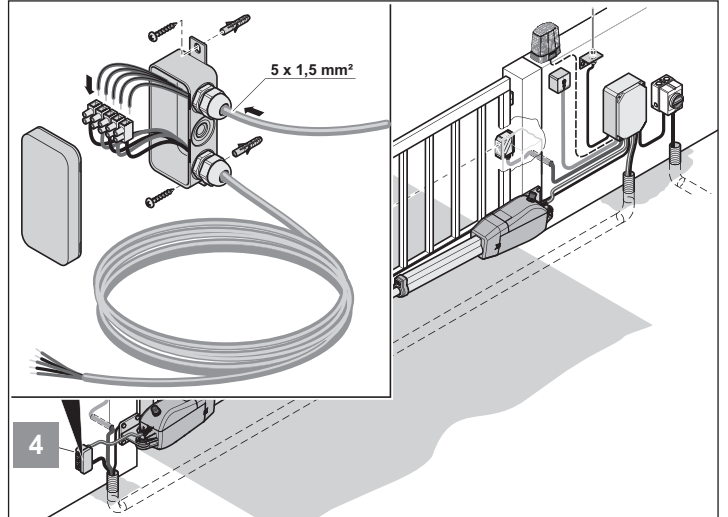

1. Aftakdoos met bouten aan daarvoor bestemde ogen bevestigen.
2. Kabels met dezelfde nummers verbinden:
 - 1 : 1
 - 2 : 2
 - enz.
3. PG-schroeven goed vastdraaien, omdat anders vocht de aftakdoos kan binnendringen.
4. Aftakdoos afsluiten.

Hoofdschakelaar

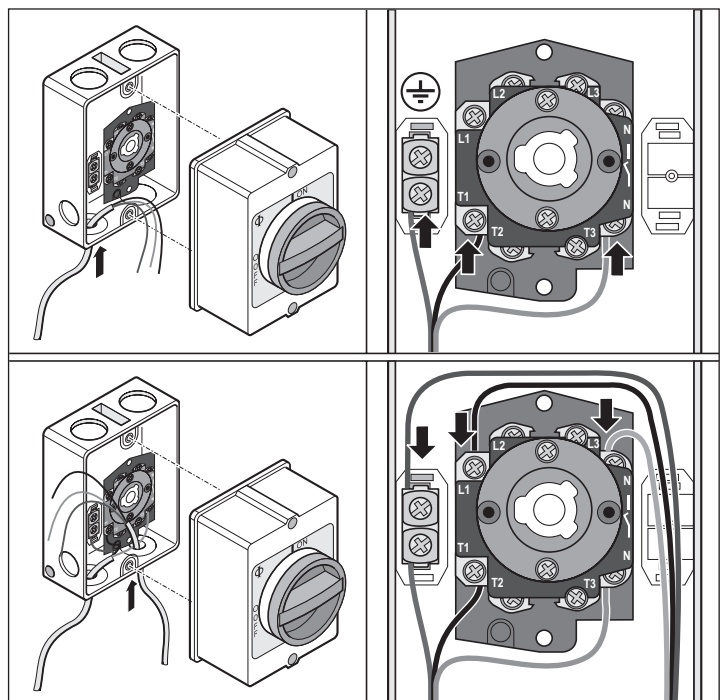

Onderhoud en service

Veiligheidsinstructies



GEVAAR!

Aandrijving of besturingsbehuizing nooit met een waterslang of hogedrukreiniger afspuiten.

- Bij het schoonmaken geen logen of zuren gebruiken.
- Verontreinigingen van de aandrijving verwijderen en de schuifbuis af en toe met een droge doek afwrijven.
- Besturingsbehuizing regelmatig op aantasting door insecten controleren en indien nodig reinigen.
- Besturingsbehuizing regelmatig op vochtigheid controleren en indien nodig reinigen.
- Controleren of alle bevestigingsschroeven aan het hang- en sluitwerk vastzitten. Losse bevestigingsschroeven bijdraaien.
- Controleren of het deksel van de besturingsbehuizing goed afsluit.

Periodieke inspectie

De veiligheidssystemen moeten periodiek worden gecontroleerd. Deze intervallen mogen niet langer zijn dan zes maanden en moeten zijn voorgeschreven in de onderhoudsinstructies van de deur, conform EN 12453-1/2.

Drukgevoelige veiligheidssystemen (bijv. veiligheidcontactlijsten) moeten om de 4 weken op hun correcte werking worden gecontroleerd, conform EN 60335-2-103.

Inspectie	Gedrag	Ja/Nee	Mogelijke oorzaak	Oplossing
Krachtuitschakeling				
Deurvleugel bij het sluiten met de hand stoppen. Deurvleugel niet vasthouden.	Stopt en keert de deur om als deze licht wordt tegengehouden?	Ja		Geen maatregelen nodig.
		Nee	Krachttolerantie te hoog ingesteld.	Krachttolerantie verlagen: <ul style="list-style-type: none"> • Deur onder toezicht 2x helemaal openen en sluiten. • Potentiometer „Gate 1” resp. „Gate 2” zover naar links draaien totdat de test geslaagd is. • Bij de twist rapido – werking van actieve veiligheidscontactlijst controleren.
			Besturing is defect.	<ul style="list-style-type: none"> • Installatie buiten bedrijf stellen en tegen het herinschakelen beveiligen. • Klantenservice opbellen!
Noodontgrendeling				
Werkwijze zoals beschreven onder „Aandrijvingen ontgrendelen en vergrendelen”.	Kan de deur gemakkelijk met de hand worden geopend en gesloten? Kan de aandrijving ontgrendeld worden?	Ja		Geen maatregelen nodig.
		Nee	Scharnieren van de deur verroest.	Scharnieren van de deur smeren.
Veiligheidscontactlijst (actief)				
Deur openen/sluiten en lijst bedienen.	Gedraagt de deur zoals ingesteld met DIP-schakelaar 1, 2 of 3?	Ja		Geen maatregelen nodig.
		Nee	Kabel gebroken.	<ul style="list-style-type: none"> • Bedrading controleren. • Gebroken kabel vervangen.
			Klem los.	Klem bijstellen.
			DIP-schakelaars verkeerd ingesteld.	DIP-schakelaars instellen.
			Veiligheidscontactlijst defect. Evaluatie-eenheid veiligheidscontactlijst defect.	<ul style="list-style-type: none"> • Installatie buiten bedrijf stellen en tegen het herinschakelen beveiligen. • Klantenservice opbellen!
Fotocel, indien aanwezig				
Deur openen/sluiten en fotocel onderbreken.	Gedraagt de deur zoals ingesteld met DIP-schakelaar 1, 2 of 3? Brandt de led „Safety”?	Ja		Geen maatregelen nodig.
		Nee	Kabel gebroken.	<ul style="list-style-type: none"> • Bedrading controleren. • Gebroken kabel vervangen.
			Klem los.	Klemmen bijstellen.
			DIP-schakelaars verkeerd ingesteld.	DIP-schakelaars instellen.
			Fotocel vuil.	Fotocel schoonmaken.
			Fotocel defect.	<ul style="list-style-type: none"> • Installatie buiten bedrijf stellen en tegen het herinschakelen beveiligen. • Klantenservice opbellen!

Demonteren



BELANGRIJK!

Veiligheidsinstructies in acht nemen!
Zie „Veiligheidsinstructies” pagina 3.

De werkwijze is dezelfde als die paragraaf „Montage”, maar dan in de omgekeerde volgorde. De beschreven instelwerkzaamheden vervallen.

Verwijderen

Geldende nationale voorschriften in acht nemen.

Garantie en klantenservice

De garantie voldoet aan de wettelijke bepalingen. Uw contactpersoon voor eventuele garantie is uw verkoper/specialist.

De aanspraak op garantie geldt alleen voor het land waarin het product gekocht werd.

Batterijen, zekeringen en gloeilampen zijn uitgesloten van de garantie.

Vervangen onderdelen worden ons eigendom.

Als u de klantenservices, vervangende onderdelen of accessoires nodig heeft, neemt u contact op met uw verkoper/specialist.

We hebben getracht deze montage- en bedieningshandleiding zo overzichtelijk mogelijk te maken. Hebt u aanbevelingen voor een betere vormgeving of hebt u behoefte aan meer informatie in deze montage- en bedieningshandleiding, stuur ons dan uw suggesties:

 +49 (0) 7021 8001-403

 doku@sommer.eu

Hulp bij storingen

Tips voor het opsporen van storingen

Soort storing	Controle	Ja/Nee	Mogelijke oorzaak	Oplossing
Deur kan niet met de drukknop of de handzender worden geopend of gesloten.	Brandt de led „Power“?	Nee	Geen netvoeding.	<ul style="list-style-type: none"> Aansluiting controleren. Ontbrekende aansluiting maken.
			Zekering defect.	<ul style="list-style-type: none"> Zekering controleren. Defecte zekering vervangen.
		Ja	Deur klemt. Deurvleugel is afgezaakt of door sterke temperatuurverschillen vervormd.	Vervormde deurvleugel uitlijnen.
			Motor bromt maar beweegt niet.	<ul style="list-style-type: none"> Onmiddellijk uitschakelen! Motor of besturing mogelijk defect. Klantenservice halen.
			Aandrijving ontgrendeld.	Aandrijving vergrendelen.
			Kabel heeft geen contact.	Kabelverbinding controleren.
			Deur vastgevroren.	IJs en sneeuw verwijderen van deur en deurscharnieren.
			Sneeuw blokkeert het bewegingsbereik van de deur.	Sneeuw ruimen.
Brandt led op de handzender?	Nee	Batterij leeg.	Batterij vervangen.	
		Batterij verkeert geplaatst.	Batterij juist plaatsen.	
		Handzender defect.	Handzender vervangen.	
	Ja	Bereik van handzender te kort door zwakke batterij.	Batterij vervangen.	
		Radio-ontvanger defect.	Radio-ontvanger vervangen.	
		Handzender niet geprogrammeerd.	Handzender programmeren.	
		Slechte ontvangst.	Externe antenne monteren, zie „Accessoires“	
		Verkeerde frequentie.	<ul style="list-style-type: none"> Frequentie controleren. Handzender en radio-ontvanger op dezelfde frequentie instellen. 	
Brandt led op de radio-ontvanger bij het indrukken van een handzendertoets?	Nee	Radio-ontvanger niet juist ingestoken.	Radio-ontvanger juist insteken.	
		Radio-ontvanger defect.	Radio-ontvanger vervangen.	
		Radio-ontvanger zonder voeding.	Radio-ontvanger vervangen.	
		Handzender niet geprogrammeerd.	Handzender programmeren.	
Brandt led „POWER + OPEN/DICHT“?	Ja	Permanent signaal aanwezig. Encoder defect.	<ul style="list-style-type: none"> Encoder controleren. Defecte encoder vervangen. 	
Brandt led „POWER + Safety“?	Ja	Fotocel onderbroken.*	Onderbreking verhelpen.	
Treedt de storing incidenteel of voor korte tijd op?	Ja	Zeer sterke intercoms in ziekenhuizen of industriële bedrijven kunnen de radio-ontvangst storen.	<ul style="list-style-type: none"> Radiofrequentie wisselen. Storingshulplijn opbellen. 	
Knippert de led „Safety“ snel?	Ja	Besturing heeft onjuiste waarden opgeslagen (bijvoorbeeld door een korte stroomuitval).	<ul style="list-style-type: none"> Besturing resetten. Aandrijving opnieuw programmeren. Indien dit niet mogelijk is, klantenservice bellen. 	

Hulp bij storingen

Soort storing	Controle	Ja/Nee	Mogelijke oorzaak	Oplossing
Deur kan met een aangesloten sleutelschakelaar niet worden geopend of gesloten.	Branden de leds „POWER + Start 1/Start 2“?	Ja	Kabelverbindingen onderbroken?	Klem bijstellen.
			Sleutelschakelaar defect.	Sleutelschakelaar vervangen.
			Continu contact door beschadigde kabelisolatie.	<ul style="list-style-type: none"> • Bedrading controleren. • Beschadigde kabel vervangen.
		Nee	Encoder (sleutelschakelaar) defect.	<ul style="list-style-type: none"> • Encoder controleren. • Defecte encoder vervangen.
Deur blijft bij het openen of sluiten staan en keert om.	Bevindt er zich een obstakel in het bewegingsbereik?	Nee	Scharnieren stroef.	Scharnieren smeren.
			Stijl/pilaar is veranderd.	Stijl/pilaar uitlijnen.
			Eindschakelaar versteld.	Eindschakelaar bijstellen.
		Ja	Krachtuitschakeling geactiveerd.	Obstakel verwijderen.
	Zwaait de deurvleugel tijdens het aanlopen?	Ja	Deurvleugel instabiel.	Deurvleugel verstevigen.
	Sterke windbelasting?	Ja	Winddruk was te sterk.	Deur nog een keer openen en sluiten.
Deur blijft bij het openen staan.	Fotocel onderbroken?	Ja	Obstakel in lichtstraal.	Obstakel verwijderen.
			Fotocel vuil.	Fotocel schoonmaken.
		Nee	Aansluiting externe verbruikers overbelast (klem 35 + 36). Spanningsdaling bij start van aandrijving.	<ul style="list-style-type: none"> • Maximaal aansluitvermogen aanhouden. • Uitsluitend geschikte accessoires aansluiten.
Deur opent of sluit niet helemaal.	Stop de deur vóór de ingestelde eindpositie?	Nee	Deurbeslag onjuist gemonteerd.	Deurbeslag veranderen.
		Ja	Eindschakelaar verkeerd afgesteld.	Eindschakelaar bijstellen.
Sluitvolgorde verkeerd.			Aandrijvingen verkeerd aangesloten.	Aandrijvingen aan de hand van de handleiding aansluiten.
Aandrijving leert de krachtwaarden niet.			DIP-schakelaar 8 op OFF.	DIP-schakelaar 8 op ON zetten.
Deur stopt niet bij een hindernis.			Deur in programmeerloop. DIP-schakelaar 8 op ON. Krachttolerantie te hoog ingesteld.	<ul style="list-style-type: none"> • Na de programmeerloop reageert de krachttuitschakeling. • DIP-schakelaar 8 op OFF zetten. • Krachttolerantie reduceren.
Aandrijving stoot tegen de pilaar.	Kloppen de A-/B-maten?	Nee	Maat A of B is niet correct.	Bevestiging van de aandrijving op de stijl/pilaar aanpassen.
		Ja	Eindschakelaar versteld.	Eindschakelaar bijstellen.
Deur loopt niet gelijkmatig.			A-/B-maten verschillen.	Aanbouwmaten wijzigen.
Loopvleugel kan met de handzender niet worden geopend.			Handzendertoets niet geprogrammeerd.	Toets programmeren.
Aandrijvingen starten niet.	Knippert de led „Safety“ snel?	Ja	Jumper werd met geprogrammeerde krachtwaarden omgezet.	<ul style="list-style-type: none"> • Jumper op vorige positie steken. • Besturing resetten. • Aansluiting jumper verwisselen. • Programmeercycli uitvoeren.

* Bij onderbroken fotocel kan de aandrijving in het dodemansbedrijf worden bewogen met de toetsen „open“ en „dicht“. Als een obstakel herkend wordt, vindt er ook in deze bedrijfsmodus een krachttuitschakeling plaats.

Verdere ondersteuning bij het storingen opsporen

Als de tips voor het opsporen van storingen geen succes hadden, de volgende maatregelen uitvoeren:

- Besturing resetten (krachtwaarden wissen).
- Aangesloten accessoires (bijv. fotocel) loskoppelen en draadbruggen weer terugplaatsen.
- Alle DIP-schakelaars op fabrieksinstelling zetten.
- Potentiometer op fabrieksinstelling draaien.
- Als instellingen met de TorMinal veranderd zijn, dient moet de besturing met de TorMinal worden gereset.

Verdere ondersteuning bij het opsporen en verhelpen van storingen bij onze specialisten.

Besturing DTA-1

Instellingen DIP-schakelaars

Schakelaar	Functie in stand OFF	Functie in stand ON	Opmerkingen
1	Reactie op activeren van de veiligheidsingang (klem 33 + 34) tijdens het openen van de deur: <ul style="list-style-type: none"> • Geen reactie 	Reactie op activeren van de veiligheidsingang tijdens het openen van de deur: <ul style="list-style-type: none"> • Deur stopt 	Klemmen 33 + 34
2	Instelling veiligheidsingang: <ul style="list-style-type: none"> • 4-draads fotocel verbreekcontact 	Instelling veiligheidsingang: <ul style="list-style-type: none"> • 2-draads fotocel 	Klemmen 33 + 34
3	Reactie op activeren van de veiligheidsingang tijdens het sluiten van de deur: <ul style="list-style-type: none"> • Deur keer om 	Reactie op activeren van de veiligheidsingang tijdens het sluiten van de deur: <ul style="list-style-type: none"> • Deur opent volledig Reactie op activeren van de veiligheidsingang bij als tegelijkertijd DIP 1 in de stand ON staat: <ul style="list-style-type: none"> • Deur keert om en blijft staan 	Klemmen 33 + 34
4	Relaiscontact: <ul style="list-style-type: none"> • Tijdrelais 	Relaiscontact: <ul style="list-style-type: none"> • Deurstatusindicatie • Voor meer instellingen, zie DIP 6 	<ul style="list-style-type: none"> • Klemmen 37 + 38 • TorMinal Mem 022
5	Voorwaarschuwingstijd waarschuwingslicht: <ul style="list-style-type: none"> • UIT 	Voorwaarschuwingstijd waarschuwingslicht: <ul style="list-style-type: none"> • 3 seconden • Waarschuwingslicht knippert voordat de deur wordt gestart 	TorMinal Mem 016
6	Alleen als DIP 4 = ON (toestandsindicatie): <ul style="list-style-type: none"> • Deur open – relaiscontact geopend • Deur dicht – relaiscontact gesloten 	Alleen als DIP 4 = ON (toestandsindicatie): <ul style="list-style-type: none"> • Deur open – relaiscontact gesloten • Deur dicht – relaiscontact geopend 	Klemmen 37 + 38
7	Voortijdig sluiten (bij automatische sluiting): <ul style="list-style-type: none"> • UIT 	Voortijdig sluiten (bij automatische sluiting): <ul style="list-style-type: none"> • AAN Sluitvertraging na activeren van de fotocel, bijvoorbeeld na het doorrijden: <ul style="list-style-type: none"> • 5 seconden Sluitvertraging zonder activering van fotocel: <ul style="list-style-type: none"> • Ingestelde openhoudtijd (OHT) 	TorMinal Mem 021
8	Testmodus: <ul style="list-style-type: none"> • Aandrijving leert geen waarden • Eindschakelaars instellen 	Continu bedrijf: Aandrijving leert doorlopend tijdens het openen en sluiten van de deur: <ul style="list-style-type: none"> • Krachtwwaarden • Looptijd • Sluitvertraging 	Na het programmeren DIP-schakelaar 8 in de stand ON laten staan.

Instellingen TorMinal

Geheugenplaats	Instelbereik	Waarde		Beschrijving van de werking
Mem	Val	Stapgrootte	Val	
014	0–15	0–7		Waarschuwingslicht, dodemans-modus, krachtuitschakeling 2 Voorbeeld: Waarschuwingslicht moet knipperen (1) + krachtuitschakeling 2 (4): 1 + 4 = 5, deze waarde 5 invoeren en opslaan.
		0		Waarschuwingslicht brandt tijdens een deurbeweging
		1		Waarschuwingslicht knippert tijdens een deurbeweging
		2		Dodemansbedrijf
		4		Krachtuitschakeling (1 -> 2) omschakelen: Gevoeligere respons bij kleinere B-maten en soepel bewegende deuren.
016	8–40		0,25 s	Voorwaarschuwingstijd Duur voorwaarschuwingstijd Voorbeeld: weergegeven waarde 40 = 10 seconden
021	1–20		1 s	Sluittijd fotocel Duur van de openhoud-tijd, na het doorlopen van de fotocel, alleen in combinatie met automatische sluiting.
022	1–255		1 s	Schakelduur relais-contact Duur die het relais-contact na motorstart gesloten is.
042	0–8		0,25 s	Motor 2: Naloop deur sluiten Na het bereiken van de eindpositie deur DICHT loopt de aandrijving nog door, om de deur goed te sluiten (deurvleugels worden hierdoor met elkaar gespannen).

SOMMER Antriebs- und Funktechnik GmbH

Hans-Böckler-Straße 21–27
73230 Kirchheim/Teck
Germany

 +49 (0) 7021 8001-0

 +49 (0) 7021 8001-100

info@sommer.eu
www.sommer.eu

© Copyright 2020 Alle rechten voorbehouden.